



derby®

Ravenna AX Aufbau- und Gebrauchsanleitung



Art. Nr.: 463528 (250 × 250)
483528 (275 × 275)
465250 (300 × 300)
436528 (330)

Anl.-Nr. 194380 20201105



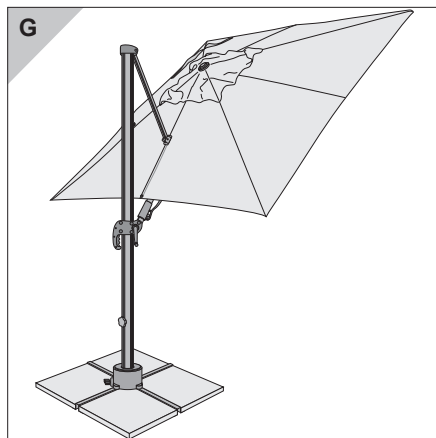
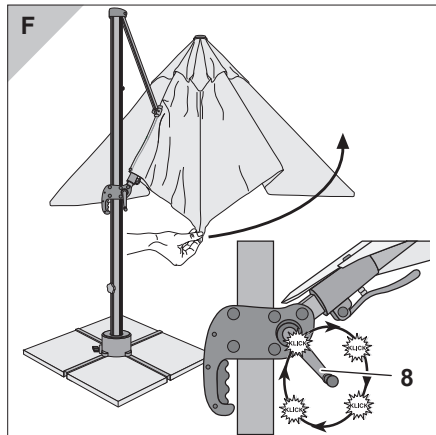
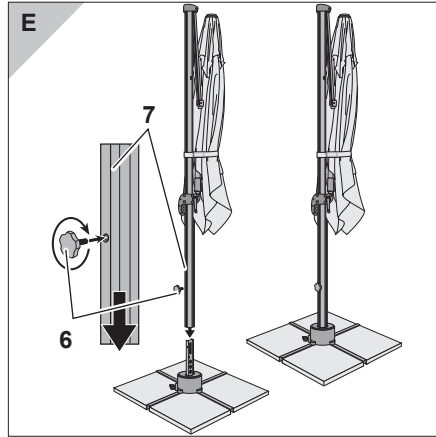
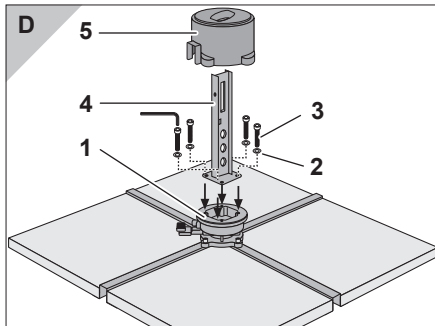
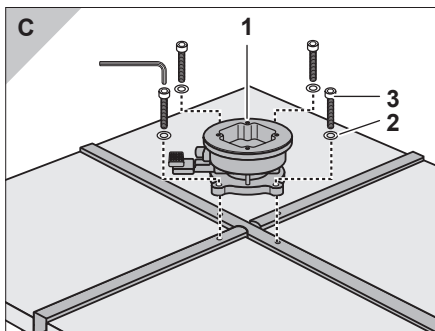
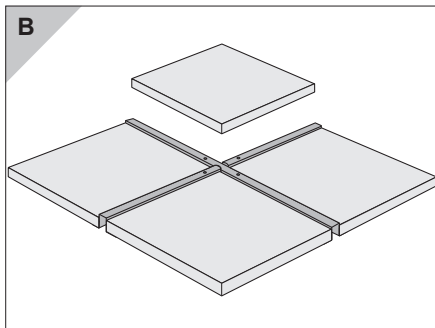
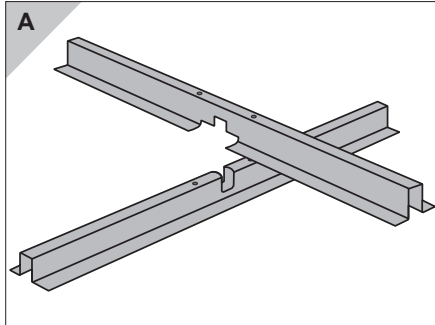

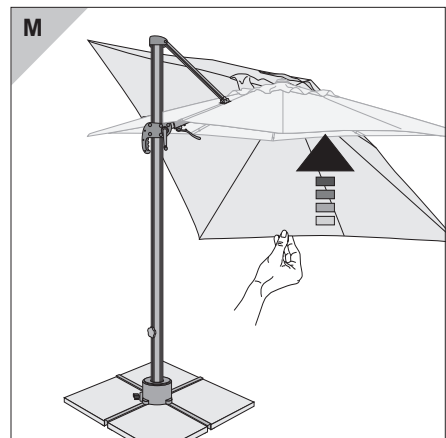
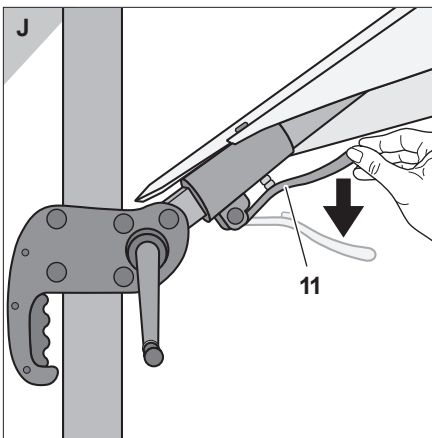
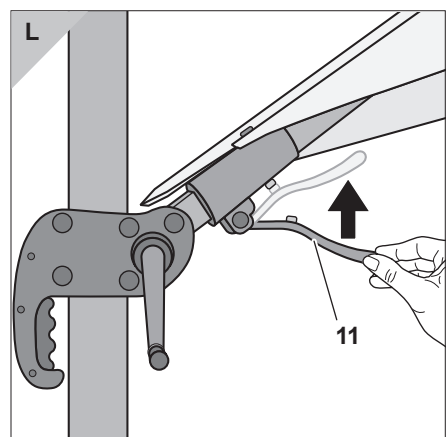
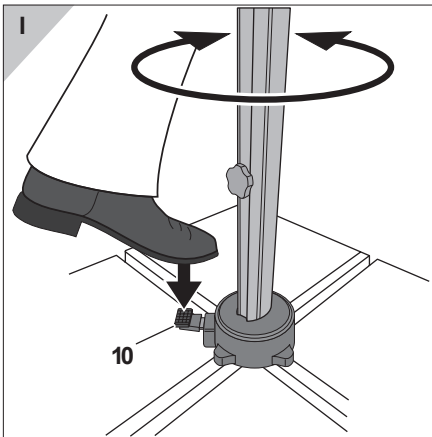
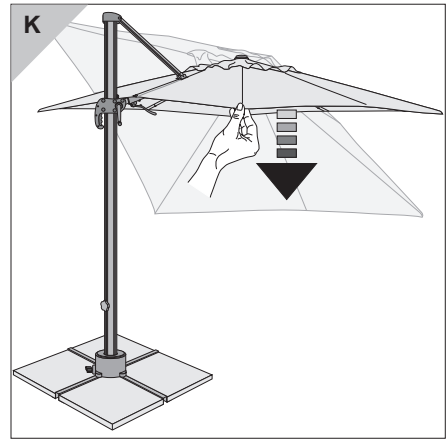
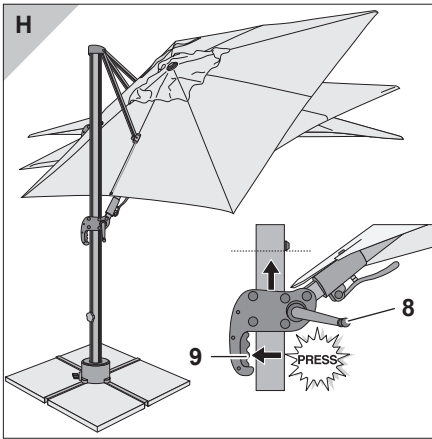

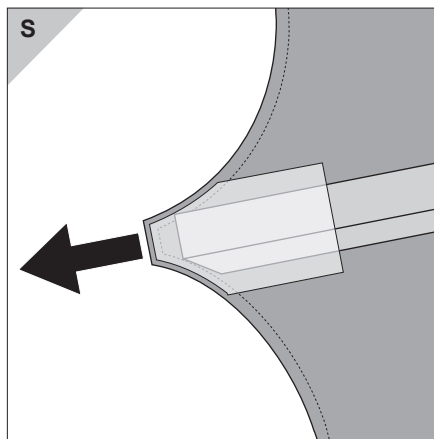
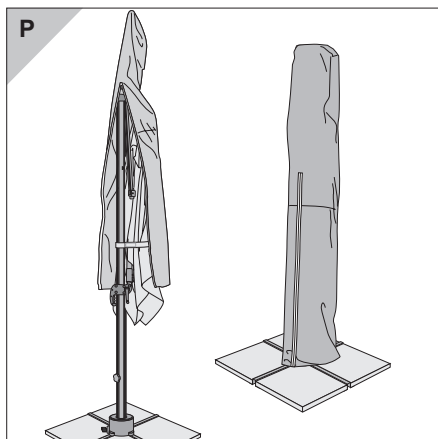
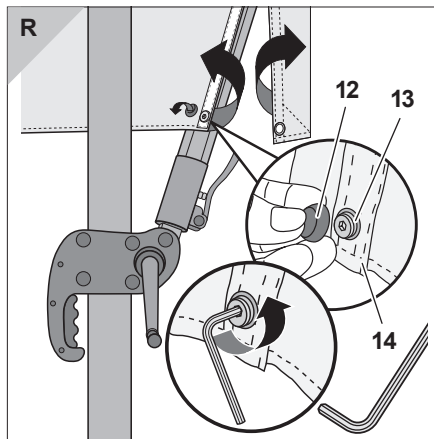
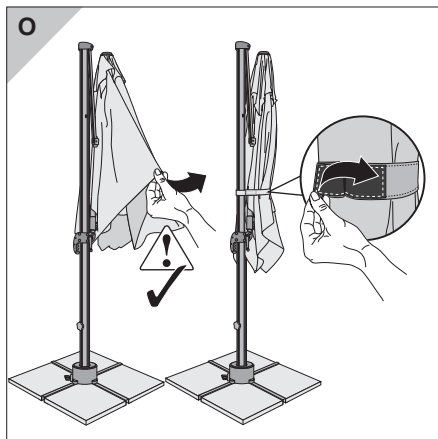
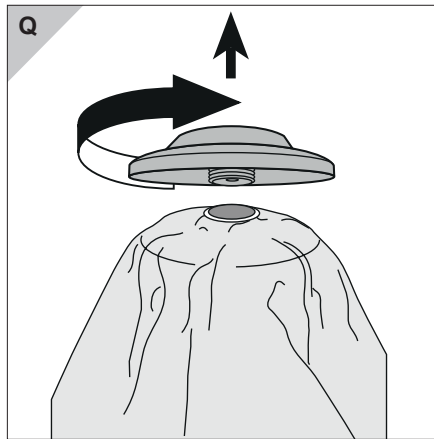
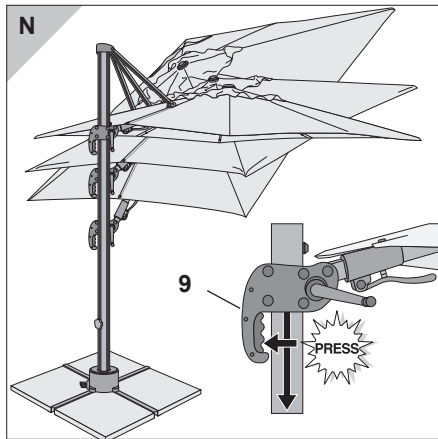



Ravenna AX – Aufbau- und Gebrauchsanleitung



Lesen Sie diese Aufbau- und Gebrauchsanleitung, insbesondere die Sicherheitshinweise, vollständig und sorgfältig durch. Die Nichtbeachtung dieser Sicherheitshinweise kann zu Verletzungen oder zu Schäden am Sonnenschirm führen. Bewahren Sie die Aufbau- und Gebrauchsanleitung zum späteren Nachschlagen auf, und geben Sie sie stets ebenfalls mit, wenn Sie den Sonnenschirm an Dritte weitergeben.

Ihre Sicherheit



Bitte beachten Sie die folgenden Sicherheitshinweise. Für Schäden infolge von Nichtbeachtung haftet der Hersteller nicht.

Sonnenschirm nur mit ausreichender Ballastierung benutzen (siehe „Technische Daten“).

Stellen Sie den Sonnenschirm immer auf einen festen und ebenen Boden.

Verwenden Sie für den Sonnenschirm einen stabilen Standfuß.

Der Sonnenschirm sollte von einer kompetenten erwachsenen Person aufgestellt werden.

Beim Öffnen und Schließen des Sonnenschirms achten Sie bitte darauf, dass Ihre Hände nicht in den Klappmechanismus geraten.

Bei aufkommendem Wind oder Gewitter den Sonnenschirm schließen und mit dem Klettband sichern. Er kann sonst von einer Böe erfasst und umgeworfen werden und dabei Schäden anrichten oder selbst beschädigt werden.

Niemals offenes Feuer in der Nähe oder unterhalb des Sonnenschirmes entfachen. Der Sonnenschirm kann Feuer fangen oder durch Funkenflug beschädigt werden. Halten Sie den Sonnen-

schirm fern von starken Hitzequellen wie Terrassenheizstrahler, Grill etc.

Der Sonnenschirm ist kein Kinderspielzeug. Kinder können sich die Finger klemmen. Zudem besitzt der Sonnenschirm ein erhebliches Gewicht und kann Kinder beim Umfallen verletzen.

An den Querstreben des Sonnenschirms nichts aufhängen oder gar Klimmzüge daran machen.

Der Sonnenschirm kann Ihre Haut vor direkter UV-Strahlung aber nicht vor reflektierenden UV-Strahlen schützen. Deshalb zusätzlich kosmetische Sonnenschutzmittel verwenden.

Um den Sonnenschirm vor übermäßiger Beanspruchung zu schützen, Sonnenschirm bei Regen oder Schnee schließen und mit einem Klettband sichern.

Der Bezug ist nicht für Maschinenwäsche, chemisches Reinigen oder Bleichen geeignet.

Verwenden Sie keine aggressiven chemischen Reiniger oder Flüssigkeiten, Lösungen, scheuernde Substanzen oder Gegenstände, Bleichmittel, Hochdruckreiniger und starke Reinigungsmittel.

Bitte beachten Sie die eingenähten Pflegehinweise.

Verwendungszweck

Der Sonnenschirm ist zum Schutz vor direkter UV-Strahlung geeignet. Zum Schutz vor Regen oder Schnee ist er nicht gedacht.

Der Sonnenschirm ist nur zum Einsatz im privaten Bereich bestimmt. Gewährleistung erlischt bei gewerblicher Nutzung.





DE

Schirm aufbauen

Im Karton finden Sie:



Sie benötigen zusätzlich:

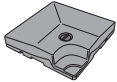

z. B. 4 befüllbare Beschwerplatten 35 kg,
Bestellnr.: 85499BP35

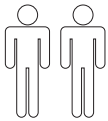

Eine Schutzhülle für den Sonnenschirm kann bei Bedarf im Fachhandel erworben werden.

1. T-Ständer montieren (siehe Bild **A**).
2. T-Ständer an den vorgesehenen Platz stellen und die 4 befüllbaren Beschwerplatten einlegen (siehe Bild **B**).
3. Drehteller **1** mit 4 der beiliegenden Unterlegscheiben **2** sowie den Schrauben **3** auf dem T-Ständer montieren (siehe Bild **C**).
4. Mastfuß **4** mit weiteren 4 der beiliegenden Unterlegscheiben **2** sowie den Schrauben **3** auf dem Drehteller **1** verschrauben (siehe Bild **D**).
5. Kappe **5** über den Mastfuß stecken. Aussparung beachten!
6. Schirmmast **7** über den Mastfuß stülpen und mit der Rändelschraube **6** fixieren (siehe Bild **E**).

Der Sonnenschirm ist nun einsatzbereit.

Schirm öffnen

Bitte beachten!

- Vergewissern Sie sich vor dem Öffnen, dass der Sonnenschirm ausreichenden Halt hat, d.h. der passende Sockel verwendet wird.

1. Band und gegebenenfalls Schutzhülle abnehmen.
2. Sonnenschirm mit der Hand leicht öffnen, dabei die Kurbel **8** drehen und den Sonnenschirm ganz aufspannen (siehe Bild **F** und **G**).

Schirm neigen

- Zum Ändern der Neigung des Sonnenschirms die Arretierung **9** im Handgriff drücken und den Handgriff nach oben oder unten schieben. Handgriff an gewünschter Position einrasten lassen (siehe Bild **H**).

Schirm drehen

- Um den Sonnenschirm zu drehen, mit dem Fuß auf den Arretierungshebel **10** drücken. Den Sonnenschirm dann in die gewünschte Position drehen (siehe Bild **I**).

Schirm schwenken

1. Hebel **11** nach unten drücken (siehe Bild **J**).
2. Sonnenschirm mit der Hand in die gewünschte Position schwenken (siehe Bild **K**).
3. Hebel **11** wieder nach oben drücken und loslassen (siehe Bild **L**).
Wenn das Schirmdach ausgelassen wird, rastet der Hebel selbstständig ein.





Schirm schließen

Bitte beachten!

- Bei aufkommendem Wind, Regen oder Schnee müssen Sie den Sonnenschirm schließen. Schäden, die anderenfalls entstehen, sind von der Gewährleistung ausgenommen.
- Beim Schließen des Sonnenschirms kann es vorkommen, dass der Bezug sich zwischen den Streben einleckt. In diesem Fall bitte den Bezug vorsichtig zwischen den Streben hervorziehen.

1. Sonnenschirm ggf. zurück in die Waagerechte schwenken (siehe Bild **M**).
2. Die Arretierung **9** im Handgriff drücken und den Handgriff nach unten schieben (siehe Bild **N**).
3. Sonnenschirm mithilfe der Kurbel **8** schließen (vergleiche Bild **F**).
4. Falls der Bezug zwischen den Streben eingeklemmt ist, den Bezug vorsichtig zwischen den Streben hervorziehen (siehe Bild **O**).
5. Sonnenschirm mit dem angebrachten Band zusammenbinden, dann ggf. mit der Schutzhülle abdecken (siehe Bild **O** und **P**).

Bezug wechseln

Je nach Beanspruchung kann es sinnvoll sein, den Bezug zu wechseln. Einen neuen Bezug können Sie über Ihren Händler beziehen.

1. Schirmspitze abschrauben (siehe Bild **Q**).
2. Schutzkappe **12** von der Sicherungsschraube **13** abnehmen (siehe Bild **R**).
3. Sicherungsschraube **13** mithilfe eines Innensechskantschlüssels Größe 4 lösen (siehe Bild **R**).
4. Obere Lage des Bezugs **14** abziehen (Klettverschluss). Untere Lage ebenfalls abziehen.

5. Bezug von den Streben abziehen (siehe Bild **S**).
6. Neuen Bezug in umgekehrter Reihenfolge wieder aufziehen.

Pflege + Lagerung

Bezug säubern

Bitte beachten!

- Für Maschinenwäsche ist der Bezug nicht geeignet!
- Verwenden Sie keinen Wäschetrockner.
- Nicht bügeln.
- Verwenden Sie keine aggressiven chemischen Reiniger oder Flüssigkeiten, Lösungen, scheuernde Substanzen oder Gegenstände, Bleichmittel, Hochdruckreiniger und starke Reinigungsmittel.
- Halten Sie die Dosierungs-, Anwendungs- und Einwirkvorschriften des Herstellers ein.

- Waschen Sie den Bezug mit der Handwäsche bei 40 °C. Zum Reinigen des Bezugs verwenden Sie am besten eine weiche Bürste und ein wenig Seifenlauge.

Schirmstock pflegen

- Säubern Sie den Schirmstock regelmäßig, um ein einwandfreies Gleiten der beweglichen Teile zu gewährleisten. Ggf. mit Silikon- oder Teflon-Gleitspray einsprühen.
- Überprüfen Sie regelmäßig alle tragenden Teile wie Streben, Schrauben etc.
- Überprüfen Sie den Schirmstock regelmäßig auf Roststellen, und bessern Sie diese ggf. aus. Zur Reinigung lediglich ein wenig Seifenlauge verwenden.





DE

Schirm lagern

- Zum Überwintern bauen Sie den Sonnenschirm in vollkommen trockenem Zustand ab, und lagern Sie ihn in einem trockenen, gut durchlüfteten Raum.
- Lagern Sie den Sonnenschirm wenn möglich im Stehen und ohne Belastung auf dem Sonnenschirm.
- Zu Saisonbeginn vergewissern Sie sich, dass alle Komponenten und Befestigungsteile sicher sind. Verwenden Sie das Produkt nicht, wenn Sie unsicher sind.

Gewährleistung

Die Gewährleistungsfrist für diesen Artikel beträgt 24 Monate.

Sollten Sie während dieser Zeit einen Defekt feststellen, wenden Sie sich bitte an Ihren Händler. Damit dieser Ihnen schnell helfen kann, bewahren Sie bitte den Kaufbeleg auf und nennen Sie uns den Modellnamen und die Artikelnummer.

Von der Gewährleistung ausgeschlossen sind:

- normaler Verschleiß und Farbveränderungen der Textilbespannung;
- Lackschäden, die auf normale Abnutzung zurückzuführen sind;
- Schäden durch nicht-bestimmungsgemäßen Gebrauch (z.B. als Regenschutz);
- Schäden durch Wind, Überdrehen der Kurbel, Umfallen des Sonnenschirms, starkes Ziehen an den Schirmstreben;
- Schäden durch bauliche Veränderungen am Artikel.

Service

Liebe Kundin, lieber Kunde, obwohl wir unsere Artikel vor der Auslieferung einer eingehenden Endkontrolle unterziehen, kann es vorkommen, dass einmal ein Zubehörteil fehlt oder dass ein Teil während des Transports beschädigt wurde. Wenden Sie sich in diesem Fall an unsere Hotline und nennen Sie uns den Modellnamen und die Artikelnummer.

Hotline

Sie erreichen uns

Mo. bis Do.	von 8 ⁰⁰ bis 16 ⁰⁰ Uhr
Fr.	von 8 ⁰⁰ bis 12 ⁰⁰ Uhr

unter der Telefonnummer

in Österreich	(07722) 63205-0
in Deutschland	(08571) 9122-0
in Tschechien	(0386) 301615
in Polen	(0660) 460460
in Slowenien	(0615) 405673
in Kroatien	(0615) 405673
in Ungarn	+43(0)7722 63205-107
in Russland	(095) 6470389

Adresse

derby sunrain ltd.
Schloßstraße 24
A-5280 Braunau am Inn
www.dopplerschirme.com





Technische Daten

Ravenna AX 250 × 250

Artikelnr.:	463528
Ballastierung, mind. kg:	140
Höhe in cm, gesamt*):	262
Höhe Boden-Schirm in cm*):	205
Abmessungen in cm, ca.:	250 × 250
Gewicht in kg:	23
Regenabweisend:	Ja

Ravenna AX 275 × 275

Artikelnr.:	483528
Ballastierung, mind. kg:	140
Höhe in cm, gesamt*):	262
Höhe Boden-Schirm in cm*):	205
Abmessungen in cm, ca.:	275 × 275
Gewicht in kg:	23
Regenabweisend:	Ja

Ravenna AX 300 × 300

Artikelnr.:	465250
Ballastierung, mind. kg:	140
Höhe in cm, gesamt*):	276
Höhe Boden-Schirm in cm*):	195
Abmessungen in cm, ca.:	295 × 295
Gewicht in kg:	19
Regenabweisend:	Ja

Ravenna AX 330

Artikelnr.:	436528
Ballastierung, mind. kg:	140
Höhe in cm, gesamt*):	261
Höhe Boden-Schirm in cm*):	200
Durchmesser in cm, ca.:	330
Gewicht in kg:	20
Regenabweisend:	Ja

*) Ohne Sockel gemessen

Alle Angaben sind Zirka-Werte. Technische Änderungen vorbehalten.



Ravenna AX – Assembly instructions and user manual



Carefully read through the complete assembly instructions and user manual, particularly the safety instructions. Failure to heed these safety instructions may result in severe injury or damage to the sun shade. Store the assembly instructions and user manual for future reference and always include them when passing the sun shade on to third parties.

Your safety



Please observe the following safety instructions. The manufacturer is not liable for damage as the result of failure to comply.

Only use the sun shade with sufficient ballasting (see “Technical data”).

Always place the sun shade on a firm and level surface.

Use a stable base for the sun shade.

The sun shade should only be erected by a competent adult.

When opening and closing the sun shade, please make sure to keep your hands outside of the folding mechanism. In the case of approaching wind or storm, close the sun shade and secure with the hook and loop strip. Otherwise, it could be caught by a gust and overturned and inflict damage in the process or sustain damage as a result.

Never ignite an open fire in the vicinity of or underneath the sun shade. The sun shade may catch fire or be damaged by airborne sparks. Keep the sun shade away from intense heat sources such as patio heaters, barbecue etc.

The sun shade is not a children's toy. Children could trap their fingers. Also, the sun shade is heavy and could injure children if it tips over.

Do not hang anything on the lateral braces of the sun shade or even use them for chin-ups.

The sun shade can protect your skin from direct UV radiation, but not from reflected UV rays. For this reason, please also use a cosmetic sun block.

In order to protect the sun shade from excessive strain, close the sun shade in the event of rain or snow and secure it with a hook and loop strip.

The cover is not suitable for machine washing, dry cleaning or bleaching.

Do not use aggressive chemical cleaning agents or fluids, solvents, abrasive substances or objects, bleaching agents, high-pressure cleaners or strong cleaning products.

Please note the information on the care label sewn into the sun shade.

Intended use

The sun shade is suitable for providing protection against direct UV radiation. It is not designed for providing protection against rain or snow.

The sun shade is intended for domestic use only. If used for commercial purposes, the guarantee becomes void.





Setting up the shade

In the box, you will find:



You will also need:

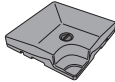

e. g. 4 fillable ballast plates 35 kg,
order no.: 85499BP35

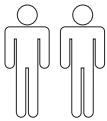

A protective sleeve for the sun shade may be purchased separately in a specialist shop if needed.

1. Mount the T-stand (see figure A).
2. Set the T-stand up in the desired location and insert the 4 cement slabs (see figure B).
3. Mount the rotary plate 1 on the T-stand with 4 of the enclosed washers 2 and the screws 3 (see figure C).
4. Screw mount the pole foot 4 on the rotary plate 1 with another 4 of the enclosed washers 2 and the screws 3 (see figure D).
5. Place the cap 5 on the pole foot. Mind the recess!
6. Slip the shade mast 7 over the pole foot and fix it in place with the knurled screw 6 (see figure E).

The sun shade is now ready for use.

Opening the shade

Please note!

- Before opening the sun shade, ensure that it has a sufficiently secure position, that is, that the proper base is used.

1. Remove the hook and loop strip and, if necessary, the protective sleeve.
2. Gently open the sun shade by hand. Turn the crank 8 in the process and open the sun shade completely (see figure F and G).

Tilting the shade

- To adjust the tilt of the sun shade, push the locking mechanism 9 in the handle and slide the handle up or down. Let the handle lock into place in the desired position (see figure H).

Rotating the shade

- To rotate the sun shade, push the locking mechanism lever 10 down with your foot. Turn the sun shade to the desired position (see figure I).

Pivoting the shade

1. Push the lever 11 down (see figure J).
2. Pivot the sun shade to the desired position by hand (see figure K).
3. Push the lever 11 back up and release it (see figure L).
When you let go of the shade roof, the lever will automatically lock into place.

Closing the shade

Please note!

- The sun shade must be closed in the event of incoming wind, rain or snow. Damages occurring as a result of a failure to do so are not covered by the warranty.
- When closing the sun shade, the cover could get caught between the braces. If this happens, please carefully pull parts of the cover caught between the braces out.

1. If necessary, pivot the sun shade back into a level position (see figure M).
2. Depress the locking mechanism 9 in the handle and slide the handle down (see figure N).





GB

3. Close the sun shade using the crank **8** (compare figure **F**).
4. If the cover is caught between the braces, carefully pull the cover between the braces out (see figure **O**).
5. Tie the sun shade up with the attached hook and loop strip and then cover it with the protective sleeve if needed (see figure **O** and **P**).

Changing the cover

Depending on the level of wear and tear, it can be helpful to replace the cover. New covers can be ordered from your retailer.

1. Unscrew the shade tip (see figure **Q**).
2. Take the protective cap **12** off of the lock screw **13** (see figure **R**).
3. Loosen the lock screw **13** with a size 4 hex key (see figure **R**).
4. Pull the top layer of the cover **14** off (hook and loop fastener). Pull the bottom layer off as well.
5. Slide the cover off the braces (see figure **S**).
6. Pull a new cover over by reversing the steps.

Care + storage

Cleaning the cover

Please note!

- The cover is not suitable for machine washing!
- Do not use a tumble-dryer.
- Do not iron.
- Do not use aggressive chemical cleaning agents or fluids, solvents, abrasive substances or objects, bleaching agents, high-pressure cleaners or strong cleaning products.
- Comply with the manufacturer's dosing, application and reaction instructions.

- Hand wash the cover at 40 °C.
To clean the cover, it is best to use a soft brush and a small amount of a soapy solution.

Maintaining the shade pole

- Clean the shade pole regularly to ensure that the mobile parts slide properly. If necessary, spray it with a silicon or Teflon lubricant spray.
- Check all load-bearing parts such as braces, screws etc. regularly.
- Check the shade pole regularly for rust spots and touch them up if necessary. Use only a small amount of soap solution for cleaning.

Storing the shade

- For over winter storage, take down the sun shade in a completely dry state and store it in a dry, well ventilated room.
- If possible, store the sun shade upright and without any load on the sun shade.
- At the start of the season ensure that all components and fixings are secure. If you are unsure, do not use the product.

Warranty

The warranty period for this product is 24 months.

If you discover a defect during this time, please consult your vendor. To ensure that the vendor is able to promptly assist you, please have your sales slip ready and specify the model name and article number.

The warranty does not cover:

- Normal wear and tear and discolouration of the textile cover;
- Damage to the paint coat attributed to normal wear and tear;
- Damage as the result of improper use (e. g. for protection against rain);





- Damages caused by wind, overwinding the crank, the sun shade falling over, excessive pulling on the shade braces;
- Damages due to structural modifications to the product.

Service

Dear customer,

Although our products are subject to an in-depth final inspection prior to being shipped out, it is possible that an accessory is missing or that a part sustains damage while in transit. In such a case, please contact our hotline and provide us with the model name and article number.

Hotline

You can reach us

Mon. to Thurs. from 8 a.m. to 4 p.m.
Fr. from 8 a.m. to 12 p.m.

at the following phone numbers

in Austria	(07722) 63205-0
in Germany	(08571) 9122-0
in the Czech Republic	(0386) 301615
in Poland	(0660) 460460
in Slovenia	(0615) 405673
in Croatia	(0615) 405673
in Hungary	+43 (0)7722 63205-107
in Russia	(095) 6470389

Address

derby sunrain ltd.
Schloßstraße 24
A-5280 Braunau am Inn
www.dopplerschirme.com

Technical data

Ravenna AX 250 × 250

Article no.:	463528
Ballasting, min. kg:	140
Height in cm, overall*):	262
Height base-shade in cm*):	205
Dimensions in cm, approx.:	250 × 250
Weight in kg:	23
Rain repellent:	Yes

Ravenna AX 275 × 275

Article no.:	483528
Ballasting, min. kg:	140
Height in cm, overall*):	262
Height base-shade in cm*):	205
Dimensions in cm, approx.:	275 × 275
Weight in kg:	23
Rain repellent:	Yes

Ravenna AX 300 × 300

Article no.:	465250
Ballasting, min. kg:	140
Height in cm, overall*):	276
Height base-shade in cm*):	195
Dimensions in cm, approx.:	295 × 295
Weight in kg:	19
Rain repellent:	Yes

Ravenna AX 330

Article no.:	436528
Ballasting, min. kg:	140
Height in cm, overall*):	261
Height base-shade in cm*):	200
Diameter in cm, approx.:	330
Weight in kg:	20
Rain repellent:	Yes

*) Measured without the base

All data are approximate values. Technical changes reserved.

Ravenna AX – Notice de montage et d'utilisation



Veillez lire cette notice de montage et d'utilisation – particulièrement les consignes de sécurité – entièrement et avec minutie. Le non-respect de ces consignes de sécurité peut causer des blessures ou des dommages sur le parasol. Conservez la notice de montage et d'utilisation pour pouvoir la consulter ultérieurement et donnez-la toujours si vous cédez le parasol à une tierce personne.

Votre sécurité



Veillez impérativement suivre les consignes de sécurité suivantes. Le fabricant n'est en rien responsable des dommages suite à un non-respect de la notice.

Utiliser le parasol uniquement avec une charge suffisante (voir « Données techniques »).

Posez toujours le parasol sur un sol solide et plat.

Pour le parasol, utilisez un pied stable.

Le parasol devra être installé par une personne adulte et compétente.

En ouvrant et fermant le parasol, veillez à que vos mains ne soient pas coincées dans le mécanisme de fermeture.

En présence de vent ou d'orage, fermer le parasol et, si possible, le sécuriser avec la bande auto-agrippante. Sinon, il peut être renversé par un fort coup de vent et provoquer des dommages ou être endommagé lui-même.

Ne jamais allumer un feu à proximité ou sous le parasol. Le parasol pourrait s'enflammer ou être endommagé par des étincelles. Tenez le parasol éloigné des fortes sources de chaleur comme des chauffages de terrasse, des barbecues etc.

Le parasol n'est pas un jouet. Les enfants peuvent s'y coincer les doigts. De plus, le parasol est très lourd et peut blesser des enfants en tombant.

Ne rien suspendre sur les barres transversales du parasol, ne pas s'en servir de barre de gymnastique.

Le parasol peut protéger votre peau contre les rayons UV directs mais pas contre les rayons UV réfléchis. Pour cette raison, utilisez en plus une protection solaire cosmétique.

Pour protéger le parasol contre toute contrainte excessive, fermer le parasol en cas de pluie ou de neige et le sécuriser avec la bande auto-agrippante.

La toile n'est pas conçue pour être lavée en lave-linge, ni pour le pressing ou le blanchiment.

N'utilisez aucun produit d'entretien ou liquide chimique agressif, aucune solution, aucune substance abrasive ni aucun objet, aucun moyen de blanchiment, aucun nettoyeur à haute pression ni aucun produit d'entretien puissant.

Veillez respecter les consignes d'entretien cousues.

Utilisation

Le parasol est destiné à protéger contre les rayons UV direct. Il ne convient pas à la protection contre la pluie ou la neige.

Le parasol est uniquement destiné à une utilisation dans le privé. La garantie devient caduque en cas d'utilisation commerciale.



Assemblage du parasol

Dans le carton, vous trouverez :



Vous aurez également besoin de :

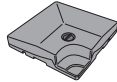

par ex. 4 plaques de béton lavé de 35 kg pouvant être remplies,
n° de commande :
85499BP35

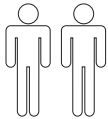

Une housse de protection pour le parasol peut, si nécessaire, être achetée dans le commerce.

1. Assembler le pied en T (voir figure **A**).
2. Placer le pied en T sur l'emplacement prévu et posez les 4 plaques de béton lavé pouvant être remplies (voir figure **B**).
3. Monter le plateau tournant **1** avec les 4 rondelles fournies **2** ainsi que les vis **3** sur le pied en T (voir figure **C**).
4. Visser le pied du mât **4** avec les 4 autres rondelles fournies **2** ainsi que les vis **3** sur le plateau tournant **1** (voir figure **D**).
5. Passer le capuchon **5** sur le pied du mât. Observer l'encoche !
6. Passer le mât du parasol **7** sur le pied du mât et fixer avec la vis moletée **6** (voir figure **E**).

Maintenant, le parasol est prêt à être utilisé.

Ouvrir le parasol

Attention !

- Avant de l'ouvrir, assurez-vous que le parasol est suffisamment stable, c'est-à-dire que c'est le bon socle qui est utilisé.

1. Retirer la bande et, éventuellement, la housse de protection.
2. Ouvrir légèrement le parasol à la main en tournant la manivelle **8** et ouvrir totalement le parasol (voir figures **F** et **G**).

Incliner le parasol

- Pour modifier l'inclinaison du parasol, pousser le frein **9** dans la poignée et pousser la poignée vers le haut ou vers le bas. Encliqueter la poignée dans la position souhaitée (voir figure **H**).

Tourner le parasol

- Pour tourner le parasol, appuyez sur le levier du frein **10** avec le pied. Ensuite, tourner le parasol dans la position souhaitée (voir figure **I**).

Basculer le parasol

1. Appuyer le levier **11** (voir figure **J**).
2. Basculer le parasol à la main dans la position souhaitée (voir figure **K**).
3. Relever le levier **11** et le relâcher (voir figure **L**).
Lorsque le toit du parasol est relâché, le levier se bloque automatiquement.



Fermer le parasol

Attention !

- En présence de vent, de pluie ou de neige, il faut fermer le parasol. Les dommages pouvant en découler ne sont pas couverts par la garantie.
- En fermant le parasol, il se peut que la toile se coince entre les barres. Dans ce cas, veuillez relever avec précaution la toile entre les barres.

1. Si nécessaire, basculer de nouveau le parasol en position horizontale (voir figure **M**).
2. Pousser le frein **9** dans la poignée puis pousser la poignée vers le bas (voir figure **N**).
3. Fermer le parasol à l'aide de la manivelle **8** (cf. figure **F**).
4. Si la toile se coince entre les barres, tirez-la prudemment entre les barres (voir figure **O**).
5. Replier le parasol avec la bande puis, éventuellement, recouvrir avec la housse de protection (voir figure **O** et **P**).

Remplacer la toile

En fonction des contraintes, il peut être nécessaire de remplacer la toile. Vous pouvez commander une nouvelle toile chez votre revendeur.

1. Dévisser la pointe du parasol (voir figure **Q**).
2. Retirer le capuchon de protection **12** de la vis de sécurité **13** (voir figure **R**).
3. Desserrer la vis de sécurité **13** à l'aide d'une clé BTR taille 4 (voir figure **R**).
4. Retirer la couche supérieure de la toile **14** (fermeture auto-agrippante). Retirer également la couche inférieure.
5. Retirer la toile des barres (voir figure **S**).
6. Placer la nouvelle toile en faisant les opérations dans le sens inverse.

Entretien + rangement

Laver la toile

Attention !

- La toile ne peut pas être lavée en lave-linge !
- N'utilisez aucun séchoir à linge.
- Ne pas repasser.
- N'utilisez aucun produit d'entretien ou liquide chimique agressif, aucune solution, aucune substance abrasive ni aucun objet, aucun moyen de blanchiment, aucun nettoyeur à haute pression ni aucun produit d'entretien puissant.
- Respectez les consignes de dosage, d'application et de temps d'action fournies par le fabricant.
- Lavez la toile à la main à 40 °C. Pour nettoyer la toile, utilisez de préférence une brosse douce et un peu d'eau savonneuse.

Entretien de la barre du parasol

- Nettoyez la barre du parasol régulièrement pour garantir un parfait glissement des pièces mobiles. Si nécessaire, pulvérisez de la silicone ou du Téflon.
- Vérifiez régulièrement toutes les pièces porteuses comme les barres, les vis etc.
- Contrôlez régulièrement la barre du parasol pour détecter des points de rouille et pour éventuellement les supprimer. Pour le nettoyage, utilisez uniquement un peu d'eau savonneuse.

Ranger le parasol

- Pour passer l'hiver, démontez le parasol lorsqu'il est totalement sec et rangez-le pour l'hiver dans une pièce sèche et bien ventilée.
- Si possible, rangez le parasol debout et sans aucune charge s'appuyant sur lui.



- Au début de la saison, assurez-vous que tous les composants et toutes les pièces de fixation sont en sécurité. N'utilisez pas le produit lorsque vous n'en êtes pas certain.

Garantie

Le délai de garantie accordé pour cet article est de 24 mois.

Si pendant cette période vous constatez un défaut, veuillez vous adresser à votre revendeur. Afin de pouvoir vous aider rapidement, conservez le justificatif d'achat et indiquez-nous le nom du modèle et le numéro d'article.

Sont exclus de la garantie :

- usure normale et décoloration de la toile ;
- dommages sur la peinture à cause de l'usure normale ;
- dommages dûs à un usage non conforme aux dispositions (par ex. comme parapluie) ;
- dommages causés par le vent, la surrotation de la manivelle, la chute du parasol, une forte traction sur les baleines ;
- dommages causés par des modifications de la construction de l'article.

Service

Chère cliente, cher client,
Bien que nous soumettions nos articles à un contrôle final détaillé avant la livraison, il se peut qu'une fois un accessoire manque ou qu'une pièce soit endommagée durant le transport. Dans ce cas, veuillez vous adresser à notre service téléphonique en indiquant le nom du modèle et le numéro d'article.

Service téléphonique

Vous nous joignez

du lu. au jeu.

de 8 h à 16 h

le ve.

de 8 h à 12 h

au numéro de téléphone

en Autriche 07722) 63205 -0

en Allemagne (08571) 9122-0

en Tchéquie (0386) 301615

en Pologne (0660) 460460

en Slovénie (0615) 405673

en Croatie (0615) 405673

en Hongrie +43 (0)7722 63205-107

en Russie (095) 6470389

Adresse

derby sunrain ltd.

Schloßstraße 24

A-5280 Braunau am Inn

www.dopplerschirme.com



FR

Données techniques

Ravenna AX 250 × 250

No d'article :	463528
Contrepoids, au moins kg :	140
Hauteur en cm, totale*) :	262
Hauteur sol-parasol en cm*) :	205
Dimensions en cm, env. :	250 × 250
Poids en kg :	23
Repoussant la pluie :	Oui

Ravenna AX 275 × 275

No d'article :	483528
Contrepoids, au moins kg :	140
Hauteur en cm, totale*) :	262
Hauteur sol-parasol en cm*) :	205
Dimensions en cm, env. :	275 × 275
Poids en kg :	23
Repoussant la pluie :	Oui

Ravenna AX 300 × 300

No d'article :	465250
Contrepoids, au moins kg :	140
Hauteur en cm, totale*) :	276
Hauteur sol-parasol en cm*) :	195
Dimensions en cm, env. :	295 × 295
Poids en kg :	19
Repoussant la pluie :	Oui

Ravenna AX 330

No d'article :	436528
Contrepoids, au moins kg :	140
Hauteur en cm, totale*) :	261
Hauteur sol-parasol en cm*) :	200
Diamètre en cm, env. :	330
Poids en kg :	20
Repoussant la pluie :	Oui

*) mesuré sans socle

Toutes les indications sont des valeurs approximatives. Sous réserve de modifications techniques.





Ravenna AX – Istruzioni di montaggio e d'uso



Leggere attentamente e fino alla fine le presenti istruzioni di montaggio e d'uso, soprattutto le avvertenze di sicurezza. La non osservanza di queste avvertenze di sicurezza può comportare lesioni o danni all'ombrellone. Conservare le istruzioni di montaggio e d'uso per riferimenti futuri e consegnarle a terzi in caso di cessione dell'ombrellone.

Per la vostra sicurezza



Si prega di osservare le seguenti avvertenze di sicurezza. Il produttore rifiuta ogni responsabilità per i danni insorti in seguito alla loro non osservanza.

Utilizzare l'ombrellone solo con un'adeguata zavorra (vedi "Dati tecnici").

Collocare l'ombrellone sempre su un fondo rigido e in piano.

Utilizzare una base per ombrellone stabile e robusta.

Si consiglia di far installare l'ombrellone da una persona adulta competente.

Aperto e chiudendo l'ombrellone, far attenzione a non infilare le mani nel meccanismo di apertura-chiusura.

Chiudere l'ombrellone se minaccia vento o temporale e fissarlo con la chiusura a strappo. Altrimenti rischia di essere investito e travolto da un raffica di vento, causando o subendo danni.

Non accendere mai fiamme libere in prossimità o al di sotto dell'ombrellone.

L'ombrellone può prendere fuoco o subire danni per via delle scintille svolazzanti. Tenere l'ombrellone lontano da forti fonti di calore, quali radiatori da terrazza, barbecue e simili.

L'ombrellone non è un giocattolo per bambini. I bambini possono schiacciarsi le dita. Inoltre l'ombrellone ha un notevole peso e rovesciandosi può ledere i bambini.

Non appendere nessun oggetto alle stecche dell'ombrellone, né usarle come barre per flessioni ginniche.

L'ombrellone protegge la pelle dai raggi UV diretti, ma non da quelli riflessi. Si raccomanda pertanto di utilizzare un prodotto cosmetico anti-sole.

Per non sottoporre l'ombrellone ad eccessivi carichi, chiuderlo e legarlo con la chiusura a strappo in caso di pioggia o di neve.

Il tessuto della capote non è idoneo al lavaggio in lavatrice, a secco e nemmeno al candeggio.

Non utilizzare detergenti chimici o liquidi aggressivi, soluzioni o sostanze abrasive e nemmeno corpi estranei, candeggina, pulitrici ad aria compressa o detersivi potenti.

Si raccomanda di osservare le indicazioni riportate in etichetta.

Impiego conforme alla destinazione

L'ombrellone è destinato a proteggere dai raggi UV diretti. Non è pensato come riparo dalla pioggia o neve.

L'ombrellone è destinato esclusivamente all'uso privato. La garanzia si estingue in caso d'uso in ambito professionale.



Montare l'ombrellone

Nel cartone troverete:



Occorrono inoltre:

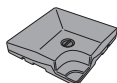

ad. es. 4 piastre di zavorra 35 kg,
n. ordine: 85499BP35

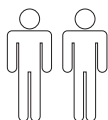

Se occorre, si può acquistare un rivestimento protettivo per l'ombrellone presso i negozi specializzati.

- 1) Montare la base a T (vedi figura **A**).
- 2) Collocare la base a T sul luogo prescelto e inserire le 4 piastre di zavorra (vedi figura **B**).
- 3) Montare il piatto rotante **1** con le 4 rondelle **2** e le viti **3** in dotazione sulla base a T (vedi figura **C**).
- 4) Avvitare il base del bastone **4** con le altre 4 rondelle **2** e le viti **3** in dotazione sul piatto rotante **1** (vedi figura **D**).
- 5) Mettere un tappo **5** sulla base del bastone. Notare la rientranza!
- 6) Mettere il bastone dell'ombrellone **7** sulla base del bastone e fissarlo con la vite zigrinata **6** (vedi figura **E**).

L'ombrellone è ora pronto all'uso.

Aprire l'ombrellone

Attenzione!

- Prima di aprire l'ombrellone assicurarsi che sia sufficientemente stabile, cioè che sia impiegato lo zoccolo adeguato.

1. Rimuovere il nastro ed eventualmente il rivestimento protettivo.
2. Aprire leggermente l'ombrellone a mano, ruotare la manovella **8** e aprire completamente l'ombrellone (vedi figura **F** e **G**).

Inclinare l'ombrellone

- Per modificare l'inclinazione dell'ombrellone, premere il fermo **9** sull'impugnatura e spingere l'impugnatura verso l'alto o verso il basso. Far arrestare l'impugnatura nella posizione desiderata (vedi figura **H**).

Ruotare l'ombrellone

- Per ruotare l'ombrellone, premere con un piede sulla leva di arresto **10**. Quindi ruotare l'ombrellone nella posizione desiderata (vedi figura **I**).

Orientare l'ombrellone

- 1) Spingere la leva **11** verso il basso (vedi figura **J**).
- 2) Orientare manualmente l'ombrellone nella posizione desiderata (vedi figura **K**).
- 3) Spingere nuovamente la leva **11** verso l'alto e rilasciarla (vedi figura **L**).
Se la capote viene rilasciata, la leva scatta in modo autonomo.

Chiudere l'ombrellone

Attenzione!

- Se si alza il vento oppure minaccia pioggia o neve, bisogna chiudere l'ombrellone. In caso contrario gli eventuali danni insorgenti saranno esclusi dalla garanzia.
- Durante la chiusura dell'ombrellone, è possibile che il tessuto si blocchi tra le stecche. In questo caso, sfilarlo con attenzione dalle stecche.

- 1) Eventualmente riportare l'ombrellone in posizione orizzontale (vedi figura **M**).



- 2) Premere il fermo **9** sull'impugnatura e abbassare l'impugnatura (vedi figura **N**).
- 3) Chiudere l'ombrellone mediante la manovella **8** (confronta la figura **F**).
- 4) Se il tessuto è incastrato fra le stecche, tirare in avanti il tessuto fra le stecche facendo attenzione (vedi figura **O**).
- 5) Legare l'ombrellone con il nastro applicato quindi eventualmente coprire con il rivestimento protettivo (vedi figura **O** e **P**).

Cambiare il tessuto

A seconda delle condizioni d'uso può essere opportuno cambiare il tessuto. Per acquistare un nuovo tessuto, rivolgersi al proprio rivenditore.

- 1) Svitare la punta dell'ombrellone (vedi figura **Q**).
- 2) Rimuovere il tappo di protezione **12** dalla vite di fissaggio **13** (vedi figura **R**).
- 3) Allentare la vite di fissaggio **13** usando una chiave a brugola da 4 (vedi figura **R**).
- 4) Rimuovere lo strato superiore del tessuto **14** (chiusura a strappo). Rimuovere anche lo strato inferiore.
- 5) Sfilare il tessuto dalle stecche (vedi figura **S**).
- 6) Applicare il nuovo tessuto procedendo in ordine contrario.

Manutenzione e stoccaggio

Pulire il tessuto

Attenzione!

- Il tessuto non è lavabile in lavatrice!
- Non mettere nell'asciugatrice.
- Non stirare.
- Non utilizzare detergenti chimici o liquidi aggressivi, soluzioni o sostanze abrasive e nemmeno corpi estranei,

candeggina, pulitrici ad aria compressa o detersivi potenti.

- Attenersi alle istruzioni del produttore sul dosaggio, modalità d'uso e tempi di posa.
- Lavare il tessuto a mano a 40 °C. Per pulire il tessuto, utilizzare solo una spazzola morbida e un po' d'acqua saponata.

Cura del palo dell'ombrellone

- Pulire il palo dell'ombrellone regolarmente, per assicurare un corretto scorrimento delle parti in movimento. Se necessario, trattare con spray a base del silicone o di teflon.
- Verificare regolarmente tutte le parti di supporto come stecche, viti, etc.
- Verificare regolarmente se ci sono punti di ruggine sul palo dell'ombrellone ed eventualmente eliminarli. Per pulire è sufficiente un po' d'acqua saponata.

Riporre l'ombrellone

- Per l'inverno smontare l'ombrellone in condizioni completamente asciutte e riporlo in una stanza asciutta e ben ventilata.
- Conservare l'ombrellone, se possibile, in verticale e senza poggiare carichi su di esso.
- All'inizio della stagione assicurarsi che tutti gli elementi e le viti siano saldi in sede. Non utilizzare il prodotto se non siete sicuri.

Garanzia

Il periodo di garanzia per quest'articolo è di 24 mesi.

Se durante il periodo di validità della garanzia riscontrate un difetto, vogliate rivolgervi al vostro rivenditore. Per ricevere un rapido aiuto, si raccomanda di conservare lo scontrino e di comunicare il nome del modello ed il numero articolo.



Sono esclusi dalla garanzia:

- normale usura ed alterazione del colore della capote in tessuto;
- danni della verniciatura riconducibili alla normale usura;
- danni per uso non conforme (ad esempio come ombrello parapiovvia);
- danni causati dal vento, da eccessiva rotazione della manovella, caduta dell'ombrellone, sovraccarico delle stecche;
- danni per modifiche strutturali dell'articolo.

Servizio assistenza

Gentili clienti, sebbene i nostri articoli vengano sottoposti prima della consegna ad un accurato controllo di qualità, può a volte succedere che un pezzo manchi o si sia danneggiato durante il trasporto. In tale eventualità vogliate rivolgervi alla nostra hotline, indicando il nome del modello ed il numero articolo.

Hotline

Siamo a Vostra disposizione

Lun.–gio. dalle ore 8:00 alle ore 16:00
Ven. dalle ore 8:00 alle ore 12:00

al numero telefonico

Austria	(07722) 63205-0
Germania	(08571) 9122-0
Repubblica Ceca	(0386) 301615
Polonia	(0660) 460460
Slovenia	(0615) 405673
Croazia	(0615) 405673
Ungheria	+43(0)7722 63205-107
Russia	(095) 6470389

Indirizzo

derby sunrain ltd.
Schloßstraße 24
A-5280 Braunau am Inn
www.dopplerschirme.com

Dati tecnici

Ravenna AX 250 × 250

Numero articolo:	463528
Zavorra, min. kg:	140
Altezza in cm, totale*):	262
Altezza suolo-ombrellone in cm*):	205
Dimensioni in cm, ca.:	250 × 250
Peso in kg:	23
Idrorepellente:	Sì

Ravenna AX 275 × 275

Numero articolo:	483528
Zavorra, min. kg:	140
Altezza in cm, totale*):	262
Altezza suolo-ombrellone in cm*):	205
Dimensioni in cm, ca.:	275 × 275
Peso in kg:	23
Idrorepellente:	Sì

Ravenna AX 300 × 300

Numero articolo:	465250
Zavorra, min. kg:	140
Altezza in cm, totale*):	276
Altezza suolo-ombrellone in cm*):	195
Dimensioni in cm, ca.:	295 × 295
Peso in kg:	19
Idrorepellente:	Sì

Ravenna AX 330

Numero articolo:	436528
Zavorra, min. kg:	140
Altezza in cm, totale*):	261
Altezza suolo-ombrellone in cm*):	200
Diametro in cm, circa:	330
Peso in kg:	20
Idrorepellente:	Sì

*) Senza misurare la base

Tutti i dati sono approssimativi. Con riserva di modifiche tecniche.



Ravenna AX – Instrucciones de montaje y manual de instrucciones



Lea detenidamente estas instrucciones de montaje y manual de instrucciones en su totalidad, sobre todo las indicaciones de seguridad. La inobservancia de las indicaciones de seguridad puede provocar lesiones o daños en el parasol. Conserve las instrucciones de montaje y manual de instrucciones para consultarlos en el futuro, y entréguelos asimismo siempre que ceda el parasol a terceros.

Su seguridad



Tenga en cuenta las siguientes indicaciones de seguridad. En caso de daños debidos al incumplimiento de las instrucciones, el fabricante no se considerará responsable.

Utilice el parasol solo con suficiente contrapeso (consulte “Datos técnicos”).

Coloque el parasol siempre sobre una superficie sólida y plana.

Para el parasol, emplee un soporte estable.

El parasol debería ser montado por un adulto competente.

Al abrir y cerrar el parasol, asegúrese de no pillarse las manos con el mecanismo de cierre.

Si aparece viento o alguna tormenta, cierre el parasol y asegúrelo con el cierre autoadherente. De lo contrario, una ráfaga podría volcarlo y causar daños o dañarse el propio producto.

Nunca atice un fuego abierto cerca o debajo del parasol. El parasol puede incendiarse o dañarse por las chispas. Mantenga el parasol alejado de fuentes de calor intenso como radiadores de terraza, parrillas, etc.

El parasol no es un juguete. Los niños pueden pillarse los dedos. El parasol tiene además un peso considerable y puede herir a los niños en caso de caerles encima.

No cuelgue nada en los travesaños del parasol, ni intente hacer dominadas en ellos.

El parasol puede proteger su piel de la radiación UV directa, pero no de los rayos UV reflectantes. Por tanto, utilice también cremas de protección solar.

Para salvaguardar el parasol frente a cargas excesivas, ciérrelo si llueve o nieva, y asegúrelo con un cierre autoadherente.

El tapizado no se puede lavar a máquina, limpiar en seco ni blanquear.

No emplee limpiadores o líquidos químicos agresivos, soluciones, ni sustancias u objetos abrasivos, blanqueadores, limpiadores de alta presión ni detergentes fuertes.

Tenga en cuenta las indicaciones de cuidado cosidas.

Uso previsto

El parasol está indicado para proteger de la radiación UV directa. No está pensado para proteger de la lluvia o nieve.

El parasol está concebido únicamente para usar en el ámbito privado. La garantía queda sin validez en caso de uso comercial.



Montaje del parasol

En la caja tiene:



Además necesita:

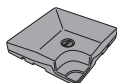

p. ej. 4 planchas de hormigón lavado de 35 kg, n.º pedido: 85499BP35

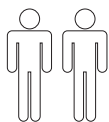

En caso necesario, se puede adquirir una funda protectora para el parasol en una tienda especializada.

1. Monte el soporte en T (véase la imagen **A**).
2. Coloque el soporte en T en el lugar previsto e inserte las 4 planchas de hormigón lavado (véase la imagen **B**).
3. Monte el plato giratorio **1** con 4 de las arandelas adjuntas **2** y los tornillos **3** sobre el soporte en T (véase la imagen **C**).
4. Enrosque el pie del mástil **4** con otras 4 de las arandelas adjuntas **2** y los tornillos **3** sobre el plato giratorio **1** (véase la imagen **D**).
5. Meta la tapa **5** sobre el pie del mástil. ¡Tenga en cuenta la entalladura!
6. Ponga el mástil del parasol **7** sobre el pie del mástil y fije con el tornillo de cabeza moleteada **6** (véase la imagen **E**).

El parasol ya está listo para usar.

Apertura del parasol

¡Tenga en cuenta!

- Antes de abrirlo, cerciúrese de que el parasol esté estable; es decir, que se use el pedestal adecuado.

1. Retire la cinta y, dado el caso, la funda protectora.
2. Abra el parasol un poco manualmente; para ello, gire la manivela **8** y tense del todo el parasol (véase la imagen **F** y **G**).

Inclinación del parasol

- Para modificar la inclinación del parasol, presione el bloqueo **9** en el agarre manual, y suba o baje el agarre manual. Encaje el agarre manual en la posición deseada (véase la imagen **H**).

Giro del parasol

- Para girar el parasol, presione con el pie sobre la palanca de bloqueo **10**. Gire el parasol entonces a la posición deseada (véase la imagen **I**).

Orientación del parasol

1. Baje la palanca **11** (véase la imagen **J**).
2. Gire el parasol a la posición deseada con la mano (véase la imagen **K**).
3. Vuelva a subir la palanca **11** y suéltela (véase la imagen **L**).
Al soltar el tejado parasol, la palanca se engatilla automáticamente.

Cierre del parasol

¡Tenga en cuenta!

- Si aparece viento, lluvia o nieve, debe cerrar el parasol. De lo contrario, los daños derivados quedarán excluidos de la garantía.
- Al cerrar el parasol, puede ocurrir que el tapizado se enganche entre los travesaños. En este caso, tire del tapizado con cuidado entre los travesaños.

1. Dado el caso, vuelva a girar el parasol a la horizontal (véase la imagen **M**).
2. Presione el bloqueo **9** en el agarre y baje el agarre (véase la imagen **N**).



3. Cierre el parasol con la manivela **8** (cf. imagen **F**).
4. Si el tapizado se engancha entre los travesaños, tire de él con cuidado entre los travesaños (véase la imagen **O**).
5. Cierre el parasol con la cinta montada y, dado el caso, cubra con la funda protectora (véase la imagen **O** y **P**).

Cambio de tapizado

Según el desgaste, quizá sea conveniente cambiar el tapizado. A través de su distribuidor puede adquirir un nuevo tapizado.

1. Afloje la punta del parasol (véase la imagen **Q**).
2. Retire la tapa protectora **12** del tornillo de seguridad **13** (véase la imagen **R**).
3. Afloje el tornillo de seguridad **13** con una llave hexagonal del 4 (véase la imagen **R**).
4. Retire la capa superior del tapizado **14** (cierre autoadherente). Retire también la capa inferior.
5. Saque el tapizado de los travesaños (véase la imagen **S**).
6. Vuelva a colocar el tapizado nuevo siguiendo la secuencia inversa.

Cuidado y almacenamiento

Limpieza del tapizado

¡Tenga en cuenta!

- ¡El tapizado no es apto para lavado a máquina!
- No utilice la secadora.
- No lo planche.
- No emplee limpiadores o líquidos químicos agresivos, soluciones, ni sustancias u objetos abrasivos, blanqueadores, limpiadores de alta presión ni detergentes fuertes.
- Respete las instrucciones de dosificación, uso y acción del fabricante.

- Lave el tapizado a mano a 40 °C. Para la limpieza del tapizado, lo mejor es que use un cepillo suave y un poco de lejía jabonosa.

Cuidado del palo del parasol

- Limpie periódicamente el palo del parasol para que las piezas móviles se deslicen bien. En caso necesario, rocíe con pulverizador de silicona o teflón.
- Revise regularmente todas las piezas portantes como travesaños, tornillos, etc.
- Compruebe regularmente si el palo del parasol presenta puntos oxidados y, en caso necesario, repárelos. Para la limpieza, emplee únicamente un poco de lejía jabonosa.

Almacenamiento del parasol

- Desmonte el parasol cuando esté totalmente seco, y guárdelo en un espacio seco y bien ventilado durante el invierno.
- En caso de ser posible, guarde el parasol de pie y sin cargas sobre él.
- Cuando comience la temporada, asegúrese de que todos los componentes y piezas de fijación sean seguros. No use el producto si no está seguro.

Garantía

El período de garantía para este producto es de 24 meses.

Si detectase un defecto durante este período, diríjase a su distribuidor. Para que le pueda prestar ayuda rápido, guarde el justificante de compra y cite el nombre del modelo y el número de artículo.



La garantía no cubre:

- el desgaste normal y las decoloraciones del revestimiento textil;
- los daños de la pintura debidos al desgaste normal;
- los daños por un uso indebido (p. ej. para proteger de la lluvia);
- los daños por viento, por forzar la manivela, por vuelco del parasol, por tirar fuerte de los travesaños del parasol;
- los daños por modificar la estructura del producto.

Servicio técnico

Estimado cliente:

Aunque sometemos nuestros productos a exhaustivos controles finales antes de la entrega, puede ocurrir que alguna vez falte algún accesorio, o que una pieza se dañe durante el transporte. En este caso, diríjase a nuestros teléfonos de asistencia y díganos el nombre del modelo y el número de artículo.

Teléfonos de asistencia

Nos puede localizar

de L a J de 8⁰⁰ a 16⁰⁰ horas
V de 8⁰⁰ a 12⁰⁰ horas

en estos números de teléfono

en Austria (07722) 63205-0
en Alemania (08571) 9122-0
en República Checa (0386) 301615
en Polonia (0660) 460460
en Eslovenia (0615) 405673
en Croacia (0615) 405673
en Hungría +43(0)7722 63205-107
en Rusia (095) 6470389

Dirección

derby sunrain ltd.
Schloßstraße 24
A-5280 Braunau am Inn
www.dopplerschirme.com

Datos técnicos

Ravenna AX 250 × 250

N.º artículo: 463528
Contrapeso mín., kg: 140
Altura en cm, total*): 262
Altura entre suelo y parasol en cm*): 205
Dimensiones en cm, aprox.: 250 × 250
Peso en kg: 23
Repelente a la lluvia: sí

Ravenna AX 275 × 275

N.º artículo: 483528
Contrapeso mín., kg: 140
Altura en cm, total*): 262
Altura entre suelo y parasol en cm*): 205
Dimensiones en cm, aprox.: 275 × 275
Peso en kg: 23
Repelente a la lluvia: sí

Ravenna AX 300 × 300

N.º artículo: 465250
Contrapeso mín., kg: 140
Altura en cm, total*): 276
Altura entre suelo y parasol en cm*): 195
Dimensiones en cm, aprox.: 295 × 295
Peso en kg: 19
Repelente a la lluvia: sí

Ravenna AX 330

N.º artículo: 436528
Contrapeso mín., kg: 140
Altura en cm, total*): 261
Altura entre suelo y parasol en cm*): 200
Diámetro en cm, aprox.: 330
Peso en kg: 20
Repelente a la lluvia: sí

*) Medida sin pedestal

Todos los valores son aproximados. Reservado el derecho de modificaciones técnicas.



Ravenna AX – Montage- og brugsanvisning



Denne montage- og brugsanvisning skal læses helt og grundigt igennem, specielt sikkerhedsanvisningerne. Tilsidesættelse af disse sikkerhedsanvisninger kan medføre personkvæstelser eller skader på parasollen. Du bør opbevare montage- og brugsanvisningen til senere brug og altid ligeledes medlevere den, hvis du videre giver parasollen til tredje mand.

Din sikkerhed



Du bedes overholde følgende sikkerhedshenvisninger. Producenten hæfter ikke for skader som følge af tilsidesættelse.

Parasollen må kun anvendes med tilstrækkelig ballast (se "Tekniske data"). Parasollen skal altid stilles på et fast og jævnt underlag.

Til parasollen skal der anvendes en stabil fod.

Parasollen skal opstilles af en kompetent, voksen person.

Når parasollen slås op og ned skal man passe på, at fingre ikke kommer ind i klappemekanismen.

Hvis blæst eller uvejr trækker op, skal parasollen slås ned og sikres med burrebåndet. Ellers kan den rammes af et vindstød og vælte og derved forårsage skader eller selv blive beskadiget.

Man må aldrig antænde åben ild i nærheden af eller under parasollen. Parasollen kan rammes af ilden eller blive beskadiget af gnister. Parasollen skal holdes på afstand af stærke varmekilder som terrassevarmer, grill etc.

Parasollen er ikke legetøj for børn. Børn kan klemme fingrene. Desuden er parasollen tung og kan kvæste børn, hvis den vælter. Man må ikke hænge noget op i parasollens tværstivere eller klatre i dem.

Parasollen kan beskytte din hud mod direkte UV-stråler men ikke mod reflekterende UV-stråler. Derfor skal man også anvende kosmetisk solbeskyttelse.

For at beskytte parasollen mod overdreven belastning, skal den slås ned i regn og snevejr og sikres med et burrebånd. Betrækket er ikke egnet til maskinvask, kemisk rensning eller blegning.

Man må ikke anvende aggressive, kemiske rengøringsmidler eller væsker, opløsningsmidler, skuremidler eller genstande, blegemidler, højtryksrensere og stærke rengøringsmidler.

Vær opmærksom på de indsyede plejehenvisninger.

Anvendelse

Parasollen er beregnet til at beskytte mod direkte UV-stråler. Den er ikke beregnet til beskyttelse mod regn eller sne. Parasollen er kun beregnet til privat brug. Garantien bortfalder ved erhvervs mæssig anvendelse.

Parasol monteres

I emballagen findes:

8x  8x  1x

Man behøver desuden:

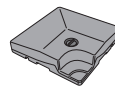

f.eks. 4 pladeformede vægtjern, 35 kg, der kan påfyldes, bestillingsnr.: 85499BP35

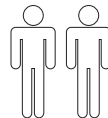

Et beskyttelseshylster til parasollen kan ved behov købes i specialforretningen.





DK

1. T-stander monteres (se billede **A**).
2. Stil T-standeren på den tiltænkte plads, og ilæg de 4 pladeformede vægtjern, der kan påfyldes (se billede **B**).
3. Drejeplade **1** monteres på T-standeren med 4 af de medleverede underlagsskiver **2** samt de skruer **3** (se billede **C**).
4. Stokfod **4** skrues på drejepladen **1** med yderligere 4 af de medleverede underlagsskiver **2** samt de skruer **3** (se billede **D**).
5. Hætte **5** sættes over stokfoden. Vær opmærksom på udsparring!
6. Parasolstok **7** sættes over stokfoden, og fastgøres med fingerskruen **6** (se billede **E**).

Parasollen er nu klar til brug.

Parasol slås op Vær opmærksom på!

- Kontroller, at parasollen har tilstrækkeligt fæste, dvs. at der anvendes passende sokkel, inden den åbnes.

1. Bånd og eventuelt beskyttelseshylster tages af.
2. Parasollen slås let op med hånden, og samtidig drejes håndsvinget **8**, og parasollen spændes helt ud (se billede **F** og **G**).

Parasol hældes

- For at ændre parasollens hældning trykkes på låseanordningen **9** i håndtaget, og håndtaget skubbes op- eller nedad. Håndtaget skal gå i hak i den ønskede position (se billede **H**).

Parasol drejes

- For at dreje parasollen trykkes med foden på låseanordningsarmen **10**. Parasollen drejes derefter til den ønskede position (se billede **I**).

Parasol svinges

1. Håndtag **11** trykkes nedad (se billede **J**).
2. Parasol svinges med hånden i den ønskede position (se billede **K**).
3. Håndtag **11** trykkes igen opad og slippes (se billede **L**).
Når parasoltaget slippes, går håndtaget selv i hak.

Parasol slås ned Vær opmærksom på!

- Hvis blæst, regn eller sne trækker op, skal parasollen slås ned. Skader, som ellers ville opstå, er udelukket fra garantien.
- Ved lukningen af parasollen kan det forekomme, at betrækket bliver indeklemmt mellem stiverne. I dette tilfælde skal betrækket trækkes forsigtigt frem mellem stiverne.

1. Parasol drejes evt. tilbage til vandret (se billede **M**).
2. Tryk på låseanordningen **9** i håndtaget, og skub håndtaget nedad (se billede **N**).
3. Parasol slås ned ved hjælp af håndsving **8** (jf. billede **F**).
4. Hvis betrækket bliver indeklemmt mellem stiverne, skal betrækket trækkes forsigtigt frem mellem stiverne (se billede **O**).
5. Parasol bindes sammen med det påsatte bånd og dækkes evt. med beskyttelseshylsteret (se billede **O** og **P**).





Betræk skiftes

Alt efter belastning kan det være en god idé at skifte betrækket. Et nyt betræk kan købes hos din forhandler.

1. Parasolspids skrues af (se billede **Q**).
2. Beskyttelseskappen **12** tages af sikringsskruen **13** (se billede **R**).
3. Sikringsskruen **13** løsnes ved hjælp af en indvendig unbrakonøgle str. 4 (se billede **R**).
4. Øverste lag af betrækket **14** trækkes af (burrebånd). Underste lag trækkes ligeledes af.
5. Betræk trækkes af stiverne (se billede **S**).
6. Nyt betræk trækkes på igen i omvendt rækkefølge.

Pleje + opbevaring

Betræk rengøres

Vær opmærksom på!

- Betrækket er ikke egnet til maskinvask!
 - Der må ikke anvendes tørretumbler.
 - Må ikke stryges.
 - Man må ikke anvende aggressive, kemiske rengøringsmidler eller væsker, opløsningsmidler, skuremidler eller genstande, blegemidler, højtryksrensere og stærke rengøringsmidler.
 - Producentens doserings-, anvendelses- og påvirkningsforskrifter skal overholdes.
- Betrækket vaskes i håndvask ved 40 °C.
For at rengøre betrækket er det bedst at anvende en blød børste og en smule sæbelud.

Parasolstok plejes

- Parasolstokken rengøres regelmæssigt for at sikre, at de bevægelige dele glider upåklageligt. Sprøjtes evt. med silikone- eller teflon-glidespray.

- Alle bærende dele som stivere, skruer etc. kontrolleres regelmæssigt.
- Parasolstokken skal regelmæssigt kontrolleres for rustpletter og evt. udbedres. Til rengøring anvendes kun en smule sæbelud.

Parasol opbevares

- Parasollen demonteres i fuldstændig tør tilstand og opbevares vinteren over i et tørt, godt ventileret rum.
- Opbevar parasollen om muligt stående og uden belastning på parasollen.
- Ved sæsonstart skal man sikre sig, at alle komponenter og fastgørelsesdele er sikre. Produktet må ikke anvendes, hvis man er usikker.

Garanti

Garantiperioden på dette produkt er 24 måneder.

Såfremt du konstaterer en defekt i denne periode, bedes du henvende dig til din forhandler. For at denne hurtigt kan hjælpe dig, bedes du gemme købsbeviset og oplyse om modelnavn og varenummer.

Udelukket fra garantien er:

- normal slitage og farveændringer på tekstilbetrækket;
- laskader, som skyldes normalt brug;
- skader grundet ikke-forskriftsmæssig anvendelse (f.eks. som beskyttelse mod regn);
- skader forårsaget af vind, håndsving drejet over gevind, parasol er væltet, voldsomt træk i parasolstiverne;
- skader grundet konstruktionsændringer på produktet.



Service

Kære kunde

Selvom vore produkter er underkastet en grundig slutkontrol forud for udlevering, kan det forekomme, at en tilbehørsdel mangler, eller at en del er beskadiget under transporten. I dette tilfælde bedes du henvende dig til vores hotline og oplyse om modelnavn og varenummer.

Hotline

Vi træffes

Man. til tors. fra kl. 8:00 til kl. 16:00

Fre. fra kl. 8:00 til kl. 12:00

på telefonnummer

i Østrig (07722) 63205-0

i Tyskland (08571) 9122-0

i Tjekkiet (0386) 301615

i Polen (0660) 460460

i Slovenien (0615) 405673

i Kroatien (0615) 405673

i Ungarn +43(0)7722 63205-107

i Rusland (095) 6470389

Adresse

derby sunrain ltd.

Schloßstraße 24

A-5280 Braunau am Inn

www.dopplerschirme.com

Tekniske data

Ravenna AX 250 × 250

Varenr.:	463528
Ballast, min. kg:	140
Højde i cm, totalt*):	262
Højde underlag-parasol i cm*):	205
Diameter i cm, ca.:	250 × 250
Vægt i kg:	23
Vandafvisende:	Ja

Ravenna AX 275 × 275

Varenr.:	483528
Ballast, min. kg:	140
Højde i cm, totalt*):	262
Højde underlag-parasol i cm*):	205
Diameter i cm, ca.:	275 × 275
Vægt i kg:	23
Vandafvisende:	Ja

Ravenna AX 300 × 300

Varenr.:	465250
Ballast, min. kg:	140
Højde i cm, totalt*):	276
Højde underlag-parasol i cm*):	195
Diameter i cm, ca.:	295 × 295
Vægt i kg:	19
Vandafvisende:	Ja

Ravenna AX 330

Varenr.:	436528
Ballast, min. kg:	140
Højde i cm, totalt*):	261
Højde underlag-parasol i cm*):	200
Diameter i cm, ca.:	330
Vægt i kg:	20
Vandafvisende:	Ja

*) Målt uden sokkel

Alle data er cirka-værdier. Tekniske ændringer forbeholdt.



Ravenna AX – Leiðarvísir fyrir uppsetningu og notkun



Lestu þennan leiðarvísir fyrir uppsetningu og notkun vandlega til enda, einkum öryggisupplýsingarnar. Sé öryggisupplýsingunum ekki fylgt getur það leitt til líkamstjóns eða tjóns á sóhlífinni. Geymið leiðarvísir fyrir uppsetningu og notkun til að nota síðar og látið hana sömuleiðis fylgja með ef sóhlífin er afhent þriðja aðila.

Öryggi þitt



Hafðu eftirfarandi öryggisupplýsingar í huga. Framleiðandinn er ekki ábyrgur fyrir tjóni sem hlýst af því að fara ekki eftir þeim.

Notaðu sóhlífina eingöngu með viðeigandi þyngingu (sjá „Tæknilegar upplýsingar“).

Stilltu sóhlífinni upp á föstu og sléttu undirlagi.

Notaðu stöðuga undirstöðu fyrir sóhlífina.

Til þess hæfur, fullorðinn einstaklingur skal setja sóhlífina upp.

Gættu þess að klemma ekki hendurnar í fellibúnaðinum þegar þú opnar og lokar sóhlífinni.

Í vindi eða stormi skal loka sóhlífinni og festa hana með riflásnum. Annars gæti vindhviða feykt henni um koll með tilheyrandi tjóni á henni og/eða öðrum hlutum.

Ekki má vera opinn eldur fyrir neðan eða í námunda við sóhlífina. Kviknað gæti í sóhlífinni eða hún orðið fyrir skemmdum vegna fljúgandi neista. Haltu sóhlífinni frá miklum hita, s.s. geislahitum, grilli o.s.frv.

Sóhlífin er ekki leikfang. Börn geta klemmt sig á fingrum. Einnig er sóhlífin þung og getur því valdið börnum skaða ef hún dettur.

Ekki má hengja neitt á eða gera upphíffingar á þverslám sóhlífarinnar.

Sóhlífin getur varið húð þína fyrir beinni útfjólublárra geislun en ekki fyrir endurkasti slíkra geisla. Þess vegna er einnig mælt með notkun sólarvarnar.

Til að vernda sóhlífina er mælt til þess að henni sé lokað þegar rignir eða snjóar, og hún fest með riflás.

Ekki má þvo yfirdekkið í þvottavél, með kemískum efnum eða leggja í klór.

Ekki skal nota sterk kemísk hreinsiefni eða vökva, lausnir, gróft fægiefni eða hluti, klór, háþrýstidælu og sterk þvottaefni.

Kynntu þér leiðbeiningar um umhirðu.

Notkun

Sóhlífin veitir vörn gegn beinni, útfjólublárra geislun. Henni er ekki ætlað að veita vörn gegn rigningu eða snjó.

Sóhlífin er eingöngu til einkanota. Ábyrgð fellur úr gildi við notkun í atvinnuskyni.

Sóhlífin sett saman

Í kassanum er að finna:

8×  8×  1×

Þú þarft einnig:

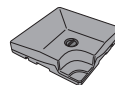

t.d. 4 áfyllanlegar þyngingarplötur 35 kg,
þöntunarnr.: 85499BP35

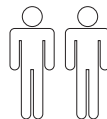

Hægt er að fá hlífðarpoka fyrir sóhlífina í fagverslunum ef með þarf.





1. Settu T-standinn saman (sjá mynd **A**).
2. Settu T-standinn á viðeigandi stað og settu 4 áfyllanlegu þyngingarplöturarnar á (sjá mynd **B**).
3. Festu snúningsdiskinn **1** með hjálögðu skífumum **4 2** og skrúfunum **3** á T-standinn (sjá mynd **C**).
4. Skrúfaðu mastursfótinn **4** með hinum hjálögðu skífumum **4 2** og skrúfunum **3** á snúningsdiskinn **1** (sjá mynd **D**).
5. Settu hulsuna **5** yfir mastursfótinn. Gættu að raufinni!
6. Settu sólhlífarstöngina **7** yfir mastursfótinn og festu með riffluðu skrúfunni **6** (sjá mynd **E**).

Sólhlífin er nú tilbúin til notkunar.

Sólhlífin opnuð

Aðgættu!

- Gættu þess að sólhlífin hafi nægan stuðning, þ.e. að viðeigandi undirstaða sé notuð áður en hún er opnuð.

1. Taktu ólina og hlífðarpoka af ef með þarf.
2. Opnaðu sólhlífina aðeins með höndunum, snúðu sveifinni **8** og spenntu sólhlífina alveg upp (sjá mynd **F** og **G**).

Sólhlífinni hallað

- Til að breyta hallanum á sólhlífinni er ýtt á læsinguna **9** á gripinu og gripið fært upp eða niður. Láttu gripið læsast í æskilegri stöðu (sjá mynd **H**).

Sólhlífinni snúið

- Til að snúa sólhlífinni er ýtt með fætinum á læsisveifina **10**. Snúðu sólhlífinni síðan í æskilega stöðu (sjá mynd **I**).

Sólhlífin beygð

1. Ýttu stönginni **11** niður (sjá mynd **J**).
2. Beygðu sólhlífina með hendinni í viðeigandi stöðu (sjá mynd **K**).

3. Ýttu handfanginu **11** aftur upp og slepptu því (sjá mynd **L**). Þegar himni sólhlífarinnar er sleppt smellur stöngin sjálfkrafa á sinn stað.

Sólhlífinni lokað

Aðgættu!

- Í vindi og þegar það rignir eða snjóar, þarftu að loka sólhlífinni. Það tjón sem annars getur hlotist af fellur ekki undir ábyrgðina.
- Þegar sólhlífinni er lokað getur það gerst að yfirdekkið klemmist á milli teinanna. Við það skal toga varlega í yfirdekkið á milli teinanna.

1. Hallaðu sólhlífinni aftur í lóðrétta stöðu ef þörf krefur (sjá mynd **M**).
2. Ýttu á læsinguna **9** á gripinu og renndu gripinu niður (sjá mynd **N**).
3. Lokaðu sólhlífinni með sveifinni **8** (berðu saman við mynd **F**).
4. Ef yfirdekkið hefur klemmst á milli teinanna skaltu toga yfirdekkið varlega út á milli teinanna (sjá mynd **O**).
5. Notaðu meðfylgjandi band til að festa sólhlífina saman og settu síðan hlífðarpokann á ef með þarf (sjá mynd **O** og **P**).

Skipt um yfirdekk

Það getur verið hentugt að skipta um yfirdekk eftir því hvaða notkun um er að ræða. Nýtt yfirdekk er hægt að kaupa hjá söluaðila.

1. Skrúfaðu toppinn af sólhlífinni (sjá mynd **Q**).
2. Taktu hlífðarhettuna **12** af öryggisskrúfunni **13** (sjá mynd **R**).
3. Losaðu öryggisskrúfuna **13** með hjálp sexkants nr. 4 (sjá mynd **R**).
4. Taktu efra lag yfirdekkisins **14** af (riflás). Taktu neðra yfirdekkið sömuleiðis af.
5. Losaðu yfirdekkið af teinunum (sjá mynd **S**).





6. Endurtaktu þessi skref í öflugri röð til að setja yfirdekkið á.

Umhirða og geymsla

Yfirdekkið þrífir

Aðgættu!

- Ekki má þvo yfirdekkið í þvottavél!
- Ekki má nota þurrkara.
- Ekki strauja.
- Ekki skal nota sterk kemísk hreinsiefni eða vökva, lausnir, gróft fægiefni eða hluti, klór, háþrýstidælu og sterk þvot-tæfni.
- Fylgdu leiðbeiningum frá framleiðanda.
- Þvoðu yfirdekkið í handþvotti við 40 °C.
Best er að nota mjúkan bursta og svoltið sápuvatn til að þrífa yfirdekkið.

Umhirða á sóhlífarstönginni

- Þrífðu sóhlífarstöngina reglulega til að tryggja að færanlegir hlutar hennar renni auðveldlega. Ef þess gerist þörf skal úða hana með sílíkoni eða teflon-smurefni.
- Skoðaðu reglulega alla burðarhluti, s.s. teina, skrúfur o.s.frv.
- Skoðaðu reglulega hvort ryð finnist á sóhlífarstönginni og lagaðu ef þörf krefur. Nota má dálítið af sápuvatni til að þrífa hann.

Geymsla á sóhlíf

- Taktu sóhlífina alveg sundur þegar hún er alveg þurr og settu hana í geymslu yfir veturinn á þurrum og vel loftræstum stað.
- Geymdu sóhlífina helst standandi og án álags á sóhlífina.
- Áður en sóhlífin er tekin aftur í notkun þarf að ganga úr skugga um að allir i hlutir og festingar séu tryggilega festar. Ekki nota búnaðinn ef þú ert í vafa.

Ábyrgð

Ábyrgð er tekin á þessari vöru í 24 mánuði.

Ef þú finnur galla á þessum tíma skaltu hafa samband við söluaðilann. Til að flýta fyrir þjónustu skaltu geyma kvittunina og gefa upp gerð og hlutarnúmer.

Undir ábyrgðina fellur ekki eftirfarandi:

- venjulegt slit og upplitun á efnishluta hlífarrinnar;
- skemmdir á lakki sem rekja má til venjulegs slits;
- tjón sem hlýst af annarri notkun en þeirri sem ætlast er til (t.d. vörn fyrir rigningu);
- tjón sem hlýst af vindi, af því að snúa sveifinni um of, fella sóhlífina eða toga harkalega í teinana;
- tjón sem rekja má til breytinga sem gerðar hafa verið á búnaðinum.

Þjónusta

Kæri viðskiptavinur, þrátt fyrir að vörur okkar séu vandlega yfirfarnar áður en þær eru afhentar getur það komið fyrir að i hluti vanti eða þeir hafi skemmt við flutninginn. Í slíkum tilvikum biðjum við þig um að hringja í okkur og gefa okkur upp gerð og hlutarnúmer.

Þjónustusími

Hafðu samband
Mánudaga til fimmtudaga frá 8:00 til 16:00
Föstudaga frá 8:00 til 12:00

símleiðis	
í Austurríki	(07722) 63205-0
í Þýskalandi	(08571) 9122-0
í Tékklandi	(0386) 301615
í Póllandi	(0660) 460460
í Slóveníu	(0615) 405673
í Króatíu	(0615) 405673
í Ungverjalandi	+43(0)7722 63205-107
í Rússlandi	(095) 6470389





IS

Heimilisfang

derby sunrain ltd.
Schloßstraße 24
A-5280 Braunau am Inn
www.dopplerschirme.com

Tæknilegar upplýsingar

Ravenna AX 250 × 250

Hlutanr.:	463528
Þynging, kg a.m.k.:	140
Hæð í cm, í heild*):	262
Hæð gólf-sólhlíf í cm*):	205
Mál í cm, u.þ.b.:	250 × 250
Þyngd í kg:	23
Regnvörn:	Já

Ravenna AX 275 × 275

Hlutanr.:	483528
Þynging, kg a.m.k.:	140
Hæð í cm, í heild*):	262
Hæð gólf-sólhlíf í cm*):	205
Mál í cm, u.þ.b.:	275 × 275
Þyngd í kg:	23
Regnvörn:	Já

Ravenna AX 300 × 300

Hlutanr.:	465250
Þynging, kg a.m.k.:	140
Hæð í cm, í heild*):	276
Hæð gólf-sólhlíf í cm*):	195
Mál í cm, u.þ.b.:	295 × 295
Þyngd í kg:	19
Regnvörn:	Já

Ravenna AX 330

Hlutanr.:	436528
Þynging, kg a.m.k.:	140
Hæð í cm, í heild*):	261
Hæð gólf-sólhlíf í cm*):	200
Þvermál í cm, u.þ.b.:	330
Þyngd í kg:	20
Regnvörn:	Já

*) Mælt án undirstöðu

Allar málstærðir eru nálgunargildi. Tæknilegar breytingar áskildar.



NO

Ravenna AX – Monterings- og bruksanvisning



Les grundig igjennom hele monterings- og bruksanvisningene, særlig sikkerhetsanvisningene. Hvis du ignorerer disse sikkerhetsanvisningene, kan det føre til personskader eller skader på parasollen. Ta vare på monterings- og bruksanvisningene for senere bruk og gi den videre til neste eier av parasollen.

Din sikkerhet



Ta hensyn til følgende sikkerhetsanvisninger. Produsenten overtar intet ansvar for skader som oppstår fordi disse anvisningene ikke er blitt fulgt.

Parasollen må kun brukes med tilsvarende ballast (se "Tekniske data").

Sett alltid parasollen på et fast og jevnt underlag.

Bruk en stabil fot for parasollen.

Parasollen bør stilles opp av en kompetent, voksen person.

Når du åpner og lukker parasollen, må du passe på at hendene dine ikke kommer i klem i klappmekanismen.

Ved sterk vind eller tordenvær må du lukke parasollen og sikre den med borrelåsbånd. Ellers kan den bli grepet av et vindkast og kastes rundt og dermed forårsake skader eller selv bli ødelagt.

Du må aldri tenne ild i nærheten av eller under parasollen. Parasollen kan ta fyr eller bli skadet av flygende gnister. Hold parasollen borte fra sterke varmekilder, som terrassevarmere, grill osv.

Parasollen er ikke noe leketøy. Barn kan klemme fingrene sine på den. Dessuten er parasollen temmelig tung og kan skade et barn dersom den velter.

Ikke heng noe opp på parasollens tverrspiler, og ikke fest klatretau i dem.

Parasollen kan beskytte huden din mot direkte UV-stråler, men ikke mot reflekterende UV-stråler. Bruk derfor kosmetiske solbeskyttelsesmidler i tillegg.

Lukk parasollen ved snø eller regnvær, og sikre den med borrelåsbånd for å beskytte den mot for store belastninger.

Trekket er ikke egnet for vask i vaskemaskin, kjemisk rensing eller bleking.

Ikke bruk aggressive, kjemiske rengjøringsmidler eller væsker, løsninger, skuremidler eller -gjenstander, blekemidler, høytrykksvaskere eller sterke rengjøringsmidler.

Ta hensyn til de innsydde stalleanvisningene.

Bruksformål

Parasollen er egnet til beskyttelse mot direkte UV-stråling. Den er ikke tiltenkt som beskyttelse mot nedbør i form av regn eller snø.

Denne parasollen er kun ment for privat bruk. Garantien gjelder ikke dersom parasollen brukes kommersielt.

Montere parasollen

I kartongen finner du:

8x  8x  1x

Dessuten trenger du:

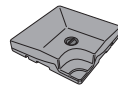

f.eks. 4 påfyllbare fotplater 35 kg,
bestillingsnr: 85499BP35

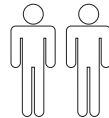

Hos faghandleren kan du få kjøpt et beskyttelsestrekk til parasollen din.





NO

1. Monter T-foten (se bilde **A**).
2. Still T-foten på det stedet hvor parasollen skal stå, og legg de 4 betongplatene på den (se bilde **B**).
3. Monter dreieskiven **1** på T-foten med 4 av de vedlagte underlagsskivene **2** og de skruene **3** (se bilde **C**).
4. Skru fast stangfoten **4** på dreieskiven **1** med 4 andre av de vedlagte underlagsskivene **2** og de skruene **3** (se bilde **D**).
5. Før kappen **5** inn på stangfoten. Vær oppmerksom på utsporingen!
6. Tre parasollstangen **7** over stangfoten og fikser den med fingerskruen **6** (se bilde **E**).

Nå er parasollen klar til bruk.

Åpne parasollen

Ta hensyn til følgende!

- Før du åpner parasollen, må du forsikre deg om at den står tilstrekkelig stabilt, dvs. at du bruker passende sokkel.

1. Ta av båndet og ev. beskyttelsestrekket.
2. Åpne parasollen litt for hånd, ved å dreie sveiven **8** og slå opp parasollen helt (se bilde **F** og **G**).

Vippe parasollen

- For å endre hellingen på parasollen må arreteringen **9** i håndtaket trykkes inn og håndtaket skyves opp eller ned. La håndtaket klikke på plass i ønsket posisjon (se bilde **H**).

Dreie parasollen

- Trykk med foten på låsespaken **10** for å dreie parasollen. Drei så parasollen til ønsket posisjon (se bilde **I**).

Svinge parasollen

1. Trykk hendelen **11** ned (se bilde **J**).
2. Sving parasollen til ønsket posisjon for hånd (se bilde **K**).
3. Trykk spaken **11** opp igjen og slipp den (se bilde **L**).
Når parasolltaket slippes, smekker hendelen på plass av seg selv.

Slå sammen parasollen

Ta hensyn til følgende!

- Ved sterk vind eller nedbør i form av regn eller snø må du slå sammen parasollen. Skader som oppstår hvis dette ignoreres, dekkes ikke av garantien.
- Når man slår sammen parasollen, kan det forekomme at trekket klemmes fast mellom spilene. I så fall må du dra trekket forsiktig ut mellom spilene.

1. Sving ev. parasollen tilbake til vannrett stilling (se bilde **M**).
2. Trykk på arreteringen **9** i håndtaket og skyv håndtaket ned (se bilde **N**).
3. Lukk parasollen ved hjelp av sveiven **8** (sammenlikne bilde **F**).
4. Dersom trekket er klemt fast mellom spilene, må det dras forsiktig fram (se bilde **O**).
5. Bind sammen parasollen med det tilhørende båndet, sett ev. på beskyttelsestrekket (se bilde **O** og **P**).

Skifte trekk

Alt etter behov kan det være lurt å skifte trekk. Hos forhandleren din kan du bestille nytt trekk.

1. Skru av parasollens topp (se bilde **Q**).
2. Ta beskyttelsehetten **12** av låseskruen **13** (se bilde **R**).
3. Løsne låseskruen **13** ved hjelp av en 4 mm-unbrakonøkkel (se bilde **R**).
4. Trekk av det øverste laget av trekket **14** (borrelås). Trekk også av det nedre laget.





5. Trekk trekket av spilene (se bilde S).
6. Trekk det nye trekket på igjen i omvendt rekkefølge.

Pleie + oppbevaring

Rengjøre trekket

Ta hensyn til følgende!

- Trekket er ikke egnet for vask i vaskemaskin!
- Du må ikke bruke tørketrommel.
- Må ikke strykes.
- Ikke bruk aggressive, kjemiske rengjøringsmidler eller væsker, løsninger, skuremidler eller -gjenstander, blekemidler, høytrykksvaskere eller sterke rengjøringsmidler.
- Følg produsentens anvisninger for dosering, bruk og virketider.
- Vask trekket for hånd ved 40 °C. Du bør helst bruke en myk børste og litt såpevann til rengjøring av trekket.

Stelle parasollstangen

- Rengjør parasollstangen regelmessig for å sikre at bevegelige deler glir som de skal. Spray den eventuelt med silikon- eller teflonglidespray.
- Kontroller regelmessig alle bærende deler som spiler, skruer osv.
- Kontroller parasollstangen regelmessig for rustflekker og foreta utbedringer ved behov. Bruk bare litt såpevann til rengjøring.

Lagre parasollen

- Demonter parasollen mens den er fullstendig tørr, og lagre den over vinteren på et tørt og godt ventilert sted.
- Parasollen bør så vidt mulig oppbevares stående og uten belastning på parasollen.
- Når sesongen begynner, må du forvise deg om at alle komponentene og festedelene er sikre. Ikke bruk produktet hvis du er usikker.

Garanti

Garantitiden for denne artikkelen er 24 måneder.

Dersom du oppdager en defekt i denne tiden, ber vi om at du henvender deg til forhandleren din. For at forhandleren skal kunne hjelpe deg raskt, må du oppbevare kjøpskvitteringen og opplyse om modellnavnet og artikkelnummeret.

Utelukket fra garantien er:

- normal slitasje og fargeendringer i tekstiltrekket;
- lakkskader som skyldes normal slitasje;
- skader som har oppstått på grunn av feil bruk (f.eks. som beskyttelse mot regn);
- skader på grunn av vind, for sterk dreining av sveiven, parasollen har veltet, sterk trekking i parasollspilene;
- skader på grunn av konstruksjonsmessige endringer på produktet.

Service

Kjære kunde!

Selv om vi nøye sluttkontrollerer artikkelen før den utleveres, kan det likevel forekomme at det mangler en tilbehørsdel eller at en del ble skadet under transporten. Ta i så fall kontakt med vår servicetelefon og oppgi modellnavnet og artikkelnummeret.



Servicetelefon

Du når oss

Ma. til to. fra 8⁰⁰ til 16⁰⁰Fr. fra 8⁰⁰ til 12⁰⁰

på telefonnummer

i Østerrike +43 (0)7722 63205-0

i Tyskland +49 (0)8571 9122-0

i Tsjekkia (0386) 301615

i Polen (0660) 460460

i Slovenia (0615) 405673

i Kroatia (0615) 405673

i Ungarn +43(0)7722 63205-107

i Russland (095) 6470389

Adresse

derby sunrain ltd.

Schloßstraße 24

A-5280 Braunau am Inn

www.dopplerschirme.com

Tekniske data**Ravenna AX 250 × 250**

Artikkelnr.: 463528

Ballast, min. kg: 140

Høyde i cm, totalt*): 262

Høyde underlag – parasoll
i cm*): 205

Mål i cm, ca.: 250 × 250

Vekt i kg: 23

Regnavvisende: Ja

Ravenna AX 275 × 275

Artikkelnr.: 483528

Ballast, min. kg: 140

Høyde i cm, totalt*): 262

Høyde underlag – parasoll
i cm*): 205

Mål i cm, ca.: 275 × 275

Vekt i kg: 23

Regnavvisende: Ja

Ravenna AX 300 × 300

Artikkelnr.: 465250

Ballast, min. kg: 140

Høyde i cm, totalt*): 276

Høyde underlag – parasoll
i cm*): 195

Mål i cm, ca.: 295 × 295

Vekt i kg: 19

Regnavvisende: Ja

Ravenna AX 330

Artikkelnr.: 436528

Ballast, min. kg: 140

Høyde i cm, totalt*): 261

Høyde underlag – parasoll
i cm*): 200

Diameter i cm, ca.: 330

Vekt i kg: 20

Regnavvisende: Ja

*) Målt uten sokkel

Alle angivelsene er cirka-verdier. Det tas
forbehold om tekniske endringer.



Ravenna AX – Monterings- och bruksanvisning



Läs noggrant igenom den kompletta monterings- och bruksanvisningen, i synnerhet säkerhetsanvisningarna. Beaktas inte säkerhetsanvisningarna kan följderna bli kroppsskador eller skador på solparasollet. Spara monterings- och bruksanvisningen för senare bruk och lämna den alltid vidare när solparasollet får en ny ägare.

Din säkerhet



Beakta följande säkerhetsanvisningar. Tillverkaren ansvarar inte för skador som förorsakats av att säkerhetsanvisningarna inte har följts.

Använd endast solparasollet med tillräcklig förankring (se "Tekniska data"). Ställ alltid solparasollet på ett stadigt och plant underlag.

Använd en stabil fot för solparasollet. Solparasollet ska ställas upp av en kompetent vuxen person.

Se till att händerna inte kommer in i fällmekanismen när solparasollet fälls upp eller fälls ihop.

Fäll ihop solparasollet och säkra det med kardborrebandet vid annalkande blåst eller oväder. Det kan annars dras omkull av en vindby och skadas eller förorsaka skador.

Tänd aldrig öppen eld i närheten av eller under solparasollet. Solparasollet kan fatta eld eller skadas av flygande gnistor. Utsätt inte solparasollet för kraftiga värmekällor som terrassvärmare, grill etc. Solparasollet är ingen leksak. Barn kan klämma fingrarna. Solparasollet har dessutom en avsevärd vikt och kan skada barn om det faller omkull.

Häng inte upp föremål på solparasollets spröt och gör absolut inga armhävningar på dem.

Solparasollet skyddar huden mot direkt ultraviolett strålning men inte mot reflekterande ultravioletta strålar. Använd därför även kosmetiska solskyddsmedel.

Fäll ihop solparasollet och säkra det med ett kardborreband vid regn eller snö för att skydda det mot för hårda påfrestningar.

Duken tål inte maskintvätt, kemisk tvätt eller klorblekning.

Använd inga aggressiva kemiska rengöringsmedel eller vätskor, lösningar, slipande substanser eller föremål, blekmedel, högtryckstvättar och starka rengöringsmedel.

Beakta skötselansvisningarna på den fastsydda etiketten.

Användningsändamål

Solparasollet är lämpligt som skydd mot direkt ultraviolett strålning. Det är inte avsett som skydd mot regn eller snö.

Solparasollet är endast avsett för privat användning. Garantin upphör att gälla vid yrkesmässig användning.

Montera parasollet

I kartongen finns:

8x  8x  1x

Du behöver dessutom:

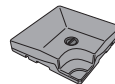

t ex 4 påfyllningsbara tyngdplattor 35 kg, best.nr: 85499BP35

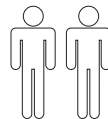

Ett skyddsfodral för solparasollet erhålls vid behov i fackhandeln.





1. Montera T-foten (se bild **A**).
2. Ställ T-foten på avsedd plats och lägg in de 4 betongplattorna (se bild **B**).
3. Montera den roterande tallriken **1** med 4 av de medföljande underläggsbrickorna **2** och de skruvarna **3** på T-foten (se bild **C**).
4. Skruva fast stångfoten **4** med ytterligare 4 av de medföljande underläggsbrickorna **2** och de skruvarna **3** på den roterande tallriken **1** (se bild **D**).
5. Sätt fast kåpan **5** på stångfoten. Observera urtaget!
6. Sätt fast parasollstången **7** på stångfoten och fixera med den räfflade skruven **6** (se bild **E**).

Solparasollet är nu klart för användning.

Fälla upp parasollet

Observera!

- Innan solparasollet fälls upp, kontrollera att det står stadigt, d.v.s. att en passande fot används.

1. Ta bort band och eventuellt skyddsfodral.
2. Öppna solparasollet något med handen och vrid därvid veven **8** och fäll upp solparasollet helt (se bild **F** och **G**).

Vinkla parasollet

- Tryck spärren **9** i greppet och skjut greppet uppåt eller nedåt för att ändra solparasollets vinkel. Lås greppet i önskat läge (se bild **H**).

Vrida parasollet

- Tryck med foten på låsspaken **10** för att vrida solparasollet. Vrid sedan solparasollet i önskat läge (se bild **I**).

Svänga parasollet

1. Fäll ned spaken **11** (se bild **J**).
2. Sväng solparasollet med handen så att det kommer i önskat läge (se bild **K**).
3. Fäll upp spaken **11** igen och släpp den (se bild **L**).

När skärmtaket släpps snäpper spaken automatiskt in.

Fälla ihop parasollet

Observera!

- Solparasollet måste fällas ihop vid analkande blåst, regn eller snö. Skador som i annat fall kan uppstå omfattas inte av garantin.
- När solparasollet fälls ihop kan det hända att duken kläms in mellan spröten. Dra i så fall försiktigt ut duken mellan spröten.

1. Sväng eventuellt tillbaka solparasollet så att det står vågrätt (se bild **M**).
2. Tryck spärren **9** i greppet och skjut greppet nedåt (se bild **N**).
3. Fäll ihop solparasollet med hjälp av veven **8** (jämför bild **F**).
4. Om duken kläms in mellan spröten, dra i så fall försiktigt ut duken mellan spröten (se bild **O**).
5. Bind ihop solparasollet med det fastsatta bandet och sätt eventuellt på skyddsfodralet (se bild **O** och **P**).

Byta duk

Beroende på graden av slitage kan det vara lämpligt att byta ut duken. Du kan beställa en ny duk via din återförsäljare.

1. Skruva av kåpan upptill på parasollet (se bild **Q**).
2. Ta bort skyddskåpan **12** från säkringskruven **13** (se bild **R**).
3. Lossa säkringskruven **13** med hjälp av en 4 mm insexnyckel (se bild **R**).
4. Dra av dukens **14** övre lager (kardborreförslutning). Dra även av det undre lagret.





5. Lossa duken från spröten (se bild **S**).
6. Sätt på en ny duk i omvänd ordningsföljd.

Skötsel + förvaring

Rengöra duken

Observera!

- Duken tål inte maskintvätt!
- Får ej torktumlas.
- Ej strykning.
- Använd inga aggressiva kemiska rengöringsmedel eller vätskor, lösningar, slipande substanser eller föremål, blekmedel, högtryckstvättar och starka rengöringsmedel.
- Rätta dig efter tillverkarens doserings-, användnings- och inverkningsanvisningar.
- Handtvätta duken vid 40 °C. Använd en mjuk borste och lite tvål och vatten för att rengöra duken.

Underhålla parasollstången

- Rengör parasollstången regelbundet för att säkerställa att de rörliga delarna glider felfritt. Spraya eventuellt med silikon- eller teflonspray.
- Kontrollera regelbundet alla bärande delar som spröt, skruvar etc.
- Kontrollera parasollstången regelbundet med avseende på rostiga ställen och åtgärda dessa vid behov. Använd enbart tvål och vatten för rengöring.

Förvara parasollet

- Demontera solparasollet när det är helt torrt och förvara det över vintern i ett torrt, väl ventilerat utrymme.
- Förvara om möjligt solparasollet upprätt och utan att det belastas.
- Kontrollera i början av säsongen att alla komponenter och fixeringsdelar är säkra. Använd inte produkten om du är osäker.

Garanti

Vi lämnar 24 månaders garanti på denna artikel.

Kontakta din återförsäljare om ett fel skulle uppstå under denna tid. Spara kvittot och ange modellnamn och artikelnummer för att din återförsäljare ska kunna hjälpa dig snabbare.

Garantin omfattar inte:

- normalt slitage och färgförändringar på textilduken;
- lackskador till följd av normalt slitage;
- skador på grund av ej avsedd användning (t ex som regnskydd);
- skador genom blåst, genom att vevan har vevats för långt, solparasollet har fallit omkull eller genom att det har dragits för kraftigt i solparasollets spröt;
- skador genom ändringar av produktens konstruktion.



Service

Kära kund,
 våra produkter genomgår en noggrann slutkontroll innan de lämnar fabriken. Det kan ändå förekomma att det någon gång saknas tillbehör eller att en komponent har skadats under transporten. Kontakta i så fall vår hotline och uppgive modellens namn och artikelnumret.

Hotline

Du når oss
 mån till tors från kl 8:00 till 16:00
 fre från kl 8:00 till 12:00

på telefonnummer

i Österrike	(07722) 63205-0
i Tyskland	(08571) 9122-0
i Tjeckien	(0386) 301615
i Polen	(0660) 460460
i Slovenien	(0615) 405673
i Kroatien	(0615) 405673
i Ungern	+43(0)7722 63205-107
i Ryssland	(095) 6470389

Adress

derby sunrain ltd.
 Schloßstraße 24
 A-5280 Braunau am Inn
 www.dopplerschirme.com

Tekniska data

Ravenna AX 250 × 250

Artikelnr:	463528
Förankring, min kg:	140
Höjd i cm, totalt*):	262
Höjd mark–parasoll i cm*):	205
Dimensioner i cm, ca:	250 × 250
Vikt i kg:	23
Regnavvisande:	Ja

Ravenna AX 275 × 275

Artikelnr:	483528
Förankring, min kg:	140
Höjd i cm, totalt*):	262
Höjd mark–parasoll i cm*):	205
Dimensioner i cm, ca:	275 × 275
Vikt i kg:	23
Regnavvisande:	Ja

Ravenna AX 300 × 300

Artikelnr:	465250
Förankring, min kg:	140
Höjd i cm, totalt*):	276
Höjd mark–parasoll i cm*):	195
Dimensioner i cm, ca:	295 × 295
Vikt i kg:	19
Regnavvisande:	Ja

Ravenna AX 330

Artikelnr:	436528
Förankring, min kg:	140
Höjd i cm, totalt*):	261
Höjd mark–parasoll i cm*):	200
Diameter i cm, ca:	330
Vikt i kg:	20
Regnavvisande:	Ja

*) Mätt utan fot

Alla uppgifter är ungefärliga värden. Med förbehåll för tekniska ändringar.



Ravenna AX – Instrukcja montażu i obsługi



Prosimy dokładnie przeczytać niniejszą instrukcję montażu i obsługi, w szczególności wskazówki dotyczące bezpieczeństwa. Nieprzestrzeganie wskazówek dotyczących bezpieczeństwa może doprowadzić do obrażeń lub uszkodzeń parasola słonecznego. Prosimy zachować instrukcję montażu i obsługi, aby móc z niej skorzystać w przyszłości, należy także przekazywać ją zawsze kolejnemu użytkownikowi parasola słonecznego.

Dla własnego bezpieczeństwa



Należy przestrzegać poniższych wskazówek dotyczących bezpieczeństwa. Producent nie odpowiada za szkody wynikające z ich nieprzestrzegania.

Parasola słonecznego należy używać wyłącznie, gdy jest odpowiednio obciążony (patrz „Dane techniczne”).

Parasol słoneczny należy ustawić na stabilnym i równym podłożu.

Do parasola słonecznego należy używać stabilnej podstawy.

Parasol słoneczny powinna zamontować dorosła i kompetentna osoba.

Podczas rozkładania i składania parasola słonecznego należy uważać, aby nie przytrzasnąć sobie rąk.

Podczas zrywającego się wiatru lub burzy należy złożyć parasol słoneczny i zabezpieczyć go taśmą zapinaną na rzepy. Może on zostać porwany i przewrócony przez silne porywy wiatru i wyrządzić szkody lub sam zostać uszkodzony.

Nigdy nie wolno rozpalać otwartego ognia w pobliżu ani pod parasolem słonecznym. Parasol słoneczny mógłby się

zapalić lub zostać uszkodzony przez iskry. Parasol słoneczny należy przechowywać z dala od silnych źródeł ciepła jak np. ogrzewacz powietrza, grill itp.

Parasol słoneczny nie jest zabawką. Dzieci nie powinny się nim bawić, bo mogą przytrzasnąć sobie palce. Należy również pamiętać, że parasol słoneczny jest ciężki i w razie jego przewrócenia dzieci mogłyby doznać urazów ciała. Na podporach poprzecznych parasola słonecznego nie wolno niczego wieszać, nie wolno się też na nich podciągać.

Parasol słoneczny chroni skórę przed bezpośrednim promieniowaniem UV, ale nie przed promieniowaniem odbitym. Dlatego też należy stosować dodatkowe środki chroniące przed promieniowaniem słonecznym np. kosmetyki.

W razie niepogody, tj. podczas opadów deszczu lub śniegu, należy złożyć parasol słoneczny i zabezpieczyć go taśmą zapinaną na rzepy.

Materiał, z jakiego wykonano poszycie, nie nadaje się do prania w pralce, prania chemicznego ani wybielania.

Do czyszczenia produktu nie należy używać agresywnych środków chemicznych, rozpuszczalników, środków ani przedmiotów szorujących, środków wybielających, myjek ciśnieniowych ani ostrych środków czyszczących.

Prosimy postępować zgodnie z wszystkimi wskazówkami dotyczącymi pielęgnacji produktu.

Przeznaczenie

Parasol słoneczny służy do ochrony przed bezpośrednim promieniowaniem UV. Nie jest on przeznaczony do ochrony przed deszczem lub śniegiem.

Parasol słoneczny jest przeznaczony wyłącznie do domowego użytku. Szkody powstałe w skutek wykorzystania parasola w celach komercyjnych nie są objęte gwarancją.



Montaż parasola

W opakowaniu znajdując się:



Dodatkowo niezbędne będą:

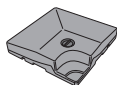

np. 4 wypełniane płyty obciążnikowe 35 kg, nr zamówienia: 85499BP35

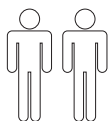

Pokrowiec na parasol słoneczny można w razie potrzeby nabyć w specjalistycznym sklepie.

1. Montaż stojaka typu T (patrz rys. **A**).
2. Umieść stojak typu T w przewidzianym położeniu i włóż 4 wypełniane płyty obciążnikowe (patrz rys. **B**).
3. Zamontować talerz obrotowy **1** przy pomocy 4 załączonych podkładek **2** oraz śrub **3** na stojaku typu T (patrz rys. **C**).
4. Przykręcić stopę masztu **4** przy pomocy kolejnych 4 załączonych podkładek **2** oraz śrub **3** na talerzu obrotowym **1** (patrz rys. **D**).
5. Nałożyć nasadkę **5** na stopę masztu. Uważać na wydrążenie!
6. Nałożyć maszt parasola **7** na stopę masztu i zamocować za pomocą śruby radełkowej **6** (patrz rys. **E**).

W tym momencie parasol słoneczny jest gotowy do użytku.

Otwieranie parasola

Uwaga!

- Upewnić się przed otwarciem, że parasol słoneczny został odpowiednio zamocowany i że w tym celu została wykorzystana odpowiednia podstawa.

1. Zdjąć taśmę i ewentualnie pokrowiec.
2. Otwórz parasol słoneczny delikatnie ręką, przekręć korbę **8** i całkowicie otwórz parasol słoneczny (patrz rys. **F** i **G**).

Pochylanie parasola

- Aby zmienić pochYLENIE parasola słonecznego, wcisnąć blokadę **9** na uchwycie i przesunąć uchwyt do góry lub w dół. Ustawić uchwyt w odpowiedniej pozycji (patrz rys. **H**).

Obracanie parasola

- Aby obrócić parasol słoneczny, należy nacisnąć stopą na pałąk blokujący **10**. Następnie obrócić parasol słoneczny do żądanej pozycji (patrz rys. **I**).

Przechylanie parasola

1. Przełożyć dźwignię **11** w dół (patrz rys. **J**).
2. Następnie pochylić parasol słoneczny do żądanej pozycji (patrz rys. **K**).
3. Przesunąć dźwignię **11** w górę i zwolnić (patrz rys. **L**).
Kiedy czasza parasola jest rozłożona, dźwignia automatycznie zaskoczy.

Zamykanie parasola

Uwaga!

- Podczas silnego wiatru, opadów deszczu lub śniegu parasol słoneczny powinien być złożony. Gwarancja nie obejmuje szkód, do których może dojść w przypadku niezabezpieczenia.



– Podczas składania parasola słonecznego poszycie może zakleszczyć się pomiędzy żebrami parasola. W takim przypadku wyciągnąć ostrożnie poszycie z przestrzeni między żebrami parasola.

1. W razie potrzeby ustawić czaszę parasola ponownie w pozycji poziomej (patrz rys. **M**).
2. Wcisnąć blokadę **9** na uchwycie i przesunąć uchwyt w dół (patrz rys. **N**).
3. Zamknąć parasol słoneczny za pomocą korby **8** (porównaj rysunek **F**).
4. Jeśli poszycie zakleszczy się pomiędzy żebrami parasola, należy ostrożnie je wyciągnąć (patrz rys. **O**).
5. Parasol słoneczny związać przytwierdzoną taśmą, następnie ewentualnie nałożyć na nią pokrowiec (patrz rys. **O i P**).

Zmiana poszycia

Po pewnym czasie użytkowania można wymienić poszycie. Nowe poszycie można nabyć w punkcie sprzedaży.

1. Odkręcić końcówkę parasola (patrz rys. **Q**).
2. Zdjąć zaślepkę **12** ze śruby zabezpieczającej **13** (patrz rys. **R**).
3. Poluzuj śrubę zabezpieczającą **13** z pomocą załączonego klucza imbusowego, rozmiar 4 (patrz rys. **R**).
4. Zdjąć górną warstwę poszycia **14** (zapięcie na rzepy). Następnie również zdjąć dolną część poszycia.
5. Zdjąć poszycie z żeber (patrz rys. **S**).
6. Założyć nowe poszycie w odwrotnej kolejności.

Konserwacja i przechowywanie

Czyszczenie poszycia

Uwaga!

- Poszycia nie należy prać w pralce!
- Nie należy suszyć materiału w suszarce.
- Nie prasować.
- Do czyszczenia produktu nie należy używać agresywnych środków chemicznych, rozpuszczalników, środków ani przedmiotów szorujących, środków wybielających, myjek ciśnieniowych ani ostrych środków czyszczących.
- Należy przestrzegać zaleceń producenta dotyczących czyszczenia poszycia parasola.

- Prać poszycie ręcznie w temperaturze 40 °C.

Do czyszczenia poszycia najlepiej stosować miękką szczoteczkę oraz wodę z mydłem.

Pielęgnacja masztu parasola

- Maszt parasola należy czyścić regularnie, by zapewnić prawidłowe funkcjonowanie ruchomych części parasola. W razie konieczności zabezpieczyć go za pomocą spreju silikonowego lub teflonowego.
- Wszelkie elementy nośne takie jak żebra parasola, śruby itp. należy regularnie sprawdzać.
- Należy regularnie sprawdzać maszt parasola pod kątem rdzy i w razie konieczności naprawiać zardzewiałe miejsca. Do czyszczenia należy używać tylko ciepłej wody z mydłem.



Przechowywanie parasola

- Na okres zimy należy rozmontować wysuszony parasol słoneczny i przechowywać w suchym i wietrzonym miejscu.
- Parasol słoneczny przechowywać w miarę możliwości na stojąco bez dodatkowych obciążeń.
- Na początku sezonu należy upewnić się, czy produkt ma wszystkie komponenty i części do mocowania. W przypadku wątpliwości nie należy korzystać z produktu.

Gwarancja

Okres gwarancji na ten artykuł wynosi 24 miesiące.

Jeśli w tym czasie stwierdzą Państwo usterkę, prosimy zwrócić się do sprzedawcy. W celu otrzymania szybkiej pomocy, prosimy zachować dowód zakupu produktu oraz podać nazwę modelu i numer artykułu.

Gwarancja nie obejmuje:

- normalnego zużycia produktu i odbarwień materiału;
- uszkodzeń powłoki lakierniczej wynikających z normalnego zużycia;
- uszkodzeń powstałych w związku z użytkowaniem produktu niezgodnie z jego przeznaczeniem (np. jako parasola przeciwdeszczowego);
- uszkodzeń wynikających z działania wiatru, nadmiernego przekręcenia korby, przewrócenia się parasola, zbyt silnego naciągnięcia parasola słonecznego;
- uszkodzeń spowodowanych ingerencją w budowę artykułu.

Serwis

Szanowni Klienci,
pomimo faktu, że przed dostawą poddajemy nasze produkty gruntownej kontroli, może się zdarzyć, że stwierdzą Państwo brak jednej z części lub uszkodzenie, do jakiego mogło dojść podczas transportu. W takim przypadku prosimy skontaktować się z naszą infolinią podając nazwę modelu i numer artykułu.

Infolinia

Godziny pracy

od poniedziałku do czwartku

od 8:00 do 16:00

Piątek

od 8:00 do 12:00

Numer telefonu

w Austrii

(07722) 63205 -0

w Niemczech

(08571) 9122-0

w Czechach

(0386) 301615

w Polsce

(0660) 460460

w Słowenii

(0615) 405673

w Chorwacji

(0615) 405673

na Węgrzech

+43(0)7722 63205-107

w Rosji

(095) 6470389

Adres

derby sunrain ltd.

A-5280 Braunau am Inn

www.dopplerschirme.com



Dane techniczne

Ravenna AX 250 × 250

Numer artykułu:	463528
Obciążenie, min. kg:	140
Wysokość w cm, razem*):	262
Wysokość postawa-parasol w cm*):	205
Wymiary w cm, ok.:	250 × 250
Waga w kg:	23
Odporny na deszcz:	tak

Ravenna AX 275 × 275

Numer artykułu:	483528
Obciążenie, min. kg:	140
Wysokość w cm, razem*):	262
Wysokość postawa-parasol w cm*):	205
Wymiary w cm, ok.:	275 × 275
Waga w kg:	23
Odporny na deszcz:	tak

Ravenna AX 300 × 300

Numer artykułu:	465250
Obciążenie, min. kg:	140
Wysokość w cm, razem*):	276
Wysokość postawa-parasol w cm*):	195
Wymiary w cm, ok.:	295 × 295
Waga w kg:	19
Odporny na deszcz:	tak

Ravenna AX 330

Numer artykułu:	436528
Obciążenie, min. kg:	140
Wysokość w cm, razem*):	261
Wysokość postawa-parasol w cm*):	200
Średnica w cm, ok.:	330
Waga w kg:	20
Odporny na deszcz:	tak

*) pomiar bez cokołu

Wszelkie wartości podano w przybliżeniu. Zastrzega się prawo do zmian technicznych.



Ravenna AX – Návod k montáži a použití



Přečtěte si tento návod k montáži a použití kompletně a pečlivě, zejména bezpečnostní pokyny. Nedodržení těchto bezpečnostních pokynů může mít za následek zranění nebo poškození slunečnicku. Udržujte návod k montáži a použití pro budoucí použití, a odevzdejte ho vždy také, pokud předáváte slunečnick třetím osobám.

Pro vaši bezpečnost



Dodržujte prosím následující bezpečnostní pokyny. Výrobce neručí za škody způsobené jejich nedodržením.

Slunečnick používejte pouze s dostatečnou zátěží (viz „Technické údaje“).

Postavte slunečnick vždy na pevnou a rovnou podlahu.

Pro slunečnick použijte stabilní základnu. Slunečnick by měl být sestavený kompetentní dospělou osobou.

Při otevírání a zavírání slunečnicku se ujistěte, že se vaše ruce nedostanou do skládacího mechanismu.

Za větru nebo bouřky slunečnick zavřete a případně zajistěte upevňovacím páskem na suchý zip. Může ho jinak převrátit nárazový vítr a při tom by mohl způsobit škody nebo by mohlo dojít k jeho poškození.

Nikdy v blízkosti nebo pod slunečnickem nerozdělávejte otevřený oheň. Slunečnick může vzplanout nebo by ho mohly poškodit odlétávající jiskry. Udržujte slunečnick v bezpečné vzdálenosti od silného zdroje tepla, jako je teplomet na terase, gril apod.

Slunečnick není hračka pro děti. Děti si můžou přiskřípnout prsty. Kromě toho je slunečnick značně těžký a při padání může děti poranit.

Na příčné podpěry slunečnicku nic nezavěšujte a nevěšete se na ně za ruce.

Slunečnick může ochránit vaši pokožku před přímým UV zářením, ale ne před odráženými UV paprsky. Proto používejte kosmetické prostředky na ochranu proti slunci.

Chcete-li slunečnick ochránit před nadměrnou zátěží, pak jej při dešti nebo sněhu zavřete a zajistěte upevňovacím páskem na suchý zip.

Potah není vhodný pro praní v pračce, chemické čištění nebo bělení.

Nepoužívejte agresivní chemické čisticí prostředky nebo kapaliny, rozpouštědla, abrazivní látky nebo předměty, bělidla, vysokotlaké čističe a silné detergenty. Postupujte prosím podle uvedených pokynů pro péči.

Účel použití

Slunečnick je vhodný k ochraně před přímým UV zářením. Není zamýšlený k ochraně před deštěm nebo sněhem.

Slunečnick je určený pro použití v soukromém sektoru. Při komerčním využití zaniká záruka.

Sestavení slunečnicku

V balení naleznete:

8×  8×  1×

Budete také potřebovat:

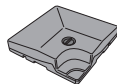

např. 4 plnitelné desky pro zatížení 35 kg, objednáč. č.: 85499BP35

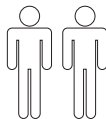

Ochranný obal na slunečnick je možné zakoupit dle potřeby ve specializovaném obchodě.



1. Sestavení T-stojanu (viz obrázek **A**).
2. Umístěte T-stojan na určené místo a vložte 4 desky pro zatížení (viz obrázek **B**).
3. Namontujte točnu **1** se 4 přiloženými podložkami **2** jakož i s šrouby **3** na T-stojan (viz obrázek **C**).
4. Přišroubujte spodní tyč **4** se 4 dalšími přiloženými podložkami **2** jakož i s šrouby **3** na točnu **1** (viz obrázek **D**).
5. Nasadte kryt **5** přes spodní tyč. Poznamenejte si výřez!
6. Nasadte tyč slunečnicku **7** přes spodní tyč a vroubkovaným šroubem **6** ji upevněte (viz obrázek **E**).

Slunečnick je nyní připraven k použití.

Otevření slunečnicku

Upozornění!

- Před otevřením se ujistěte, že slunečnick má dostatečnou oporu, tj. je použitý odpovídající podstavec.
1. Odstraňte upevňovací pásek a případně ochranný obal.
 2. Rukou lehce otevřete slunečnick, otáčejte klikou **8** a slunečnick zcela napněte (viz obrázek **F** a **G**).

Naklonění slunečnicku

- Chcete-li změnit naklonění slunečnicku, stiskněte pojistku **9** v rukojeti a posuňte rukojeť nahoru nebo dolů. Rukojeť nechejte zamčenou v požadované pozici (viz obrázek **H**).

Otáčení slunečnicku

- Pro otočení slunečnicku stiskněte nohou aretační páku **10**. Poté slunečnick otočte do požadované pozice (viz obrázek **I**).

Vychýlení slunečnicku

1. Páku **11** zatlačte dolů (viz obrázek **J**).
2. Slunečnick vychyľte rukou do požadované pozice (viz obrázek **K**).
3. Páku **11** opět zatlačte nahoru a pusťte (viz obrázek **L**).

Je-li stínidlo neustálené, páka sama zaskočí.

Zavření slunečnicku

Upozornění!

- Při přicházejícím větru, dešti anebo sněžení musíte slunečnick zavřít. Škody, které by v opačném případě mohly vzniknout, jsou vyloučeny ze záruky.
- Při zavírání slunečnicku se může stát, že se potah přiskřípne mezi vzpěrami. V takovém případě potah opatrně vytáhněte mezi vzpěrami.

1. Slunečnick případně otočte zpět do vodorovné polohy (viz obrázek **M**).
2. Stiskněte pojistku **9** v rukojeti a posuňte rukojeť směrem dolů (viz obrázek **N**).
3. Slunečnick zavřete s pomocí kliky **8** (porovnejte obrázek **F**).
4. Pokud došlo k sevření potahu mezi vzpěrami, opatrně potah ze vzpěr vytáhněte (viz obrázek **O**).
5. Slunečnick svažte s připojeným upevňovacím páskem, poté případně přikryjte ochranným obalem (viz obrázek **O** a **P**).

Výměna potahu

V závislosti na nadměrné zátěži může být vhodné vyměnit potah. Nový potah si můžete zakoupit u vašeho prodejce.

1. Odšroubujte špici slunečnicku (viz obrázek **Q**).
2. Odstraňte ochrannou krytku **12** ze zajišťovacího šroubu **13** (viz obrázek **R**).



3. Povolte zajišťovací šroub **13** pomocí imbusového klíče velikosti 4 (viz obrázek **R**).
4. Stáhněte horní vrstvu potahu **14** (suchý zip). Spodní vrstvu rovněž stáhněte.
5. Stáhněte potah ze vzpěry (viz obrázek **S**).
6. Nový potah znovu natáhněte v opačném pořadí.

Ošetřování + skladování

Čištění potahu

Upozornění!

- Potah není vhodné prát v pračce!
- Nepoužívejte sušičku.
- Nežehlete.
- Nepoužívejte agresivní chemické čisticí prostředky nebo kapaliny, rozpouštědla, abrazivní látky nebo předměty, bělidla, vysokotlaké čističe a silné detergenty.
- Dodržujte dávkování, použití a další předpisy výrobce.
- Praní potahu provádějte ručně při teplotě 40 °C.
Na čištění potahu je nejvhodnější použít měkký kartáček a trochu mýdlové vody.

Péče o tyč slunečnicku

- Násadovou tyč slunečnicku pravidelně čistěte, aby se zajistilo hladké klouzáni pohybujících se částí. Pokud je to nutné nastříkejte silikonový nebo teflonový mazací sprej.
- Pravidelně kontrolujte všechny konstrukční součásti, jako jsou vzpěry, šrouby atd.
- Provádějte pravidelně kontrolu rezivění tyče slunečnicku, v případě potřeby proveďte opravu. K čištění používejte pouze trochu mýdlové vody.

Skladování slunečnicku

- Pro zimní uložení slunečnicku tento v dokonale suchém stavu demontujte a uložte ho do suché, dobře větrané místnosti.
- Uskladněte slunečnick, pokud je to možné, ve stoje a bez zatížení slunečnicku.
- Na začátku sezóny se ujistěte, že všechny komponenty a spojovací prvky jsou pevně utažené. Nepoužívejte výrobek, pokud si nejste jisti.

Záruka

Záruční doba pro tento výrobek činí 24 měsíců.

Jestliže během této doby zjistíte závadu, obraťte se prosím na vašeho prodejce. Pro rychlou pomoc mějte prosím doklad o koupi, abyste nám mohli sdělit název modelu a číslo výrobku.

Ze záruky jsou vyloučeny:

- běžné opotřebení a vyblednutí textilního potahu;
- poškození laku v důsledku běžného opotřebení;
- poškození způsobené nepoužitím v souladu s určeným účelem (např. jako ochrana proti dešti);
- škody způsobené větrem, přetažením kliky, převrácením slunečnicku, působením přílišnou silou na ramena vzpěry slunečnicku;
- Poškození způsobené strukturálními změnami výrobku.

Servis

Vážená zákaznice, vážený zákazník, ačkoliv podrobuje naše výrobky před dodáním důkladné výstupní kontrole, může se stát, že chybí nějaká část příslušenství, nebo že některá část byla při přepravě poškozena. V tomto případě se obraťte na naši zákaznickou linku a uveďte název modelu a číslo výrobku.



Zákaznická linka

Kontaktujte nás

pondělí až čtvrtek

od 8:00 hod. do 16:00 hod.

Pátek

od 8:00 hod. do 12:00 hod.

na telefonním čísle

v Rakousku (07722) 63205-0

v Německu (08571) 9122-0

v České republice (0386) 301615

v Polsku (0660) 460460

ve Slovenské republice (0615) 405673

v Chorvatsku (0615) 405673

v Maďarsku +43(0)7722 63205-107

v Rusku (095) 6470389

Adresa

derby sunrain ltd.

Schloßstraße 24

A-5280 Braunau am Inn

www.dopplerschirme.com

Technické údaje

Ravenna AX 250 × 250

Číslo výrobku: 463528

Zatížení, min. kg: 140

Výška v cm, celkem*): 262

Výška země-slunečník
v cm*): 205

Rozměry v cm, cca.: 250 × 250

Hmotnost v kg: 23

Vodoodpudivý: Ano

Ravenna AX 275 × 275

Číslo výrobku: 483528

Zatížení, min. kg: 140

Výška v cm, celkem*): 262

Výška země-slunečník
v cm*): 205

Rozměry v cm, cca.: 275 × 275

Hmotnost v kg: 23

Vodoodpudivý: Ano

Ravenna AX 300 × 300

Číslo výrobku: 465250

Zatížení, min. kg: 140

Výška v cm, celkem*): 276

Výška země-slunečník
v cm*): 195

Rozměry v cm, cca.: 295 × 295

Hmotnost v kg: 19

Vodoodpudivý: Ano

Ravenna AX 330

Číslo výrobku: 436528

Zatížení, min. kg: 140

Výška v cm, celkem*): 261

Výška země-slunečník v cm*): 200

Průměr v cm, cca.: 330

Hmotnost v kg: 20

Vodoodpudivý: Ano

*) Měřeno bez podstavce

Všechny údaje jsou přibližné hodnoty.
Technické změny vyhrazeny.

Ravenna AX – Návod na montáž a použitie



Prečítajte si tento návod na montáž a použitie kompletne a starostlivo, najmä bezpečnostné pokyny. Nedodržanie týchto bezpečnostných pokynov môže mať za následok zranenie alebo poškodenie slnečníka. Udržujte návod na montáž a použitie pre budúce použitie, a odovzdajte ho vždy tiež, ak odovzdávate slnečník tretím osobám.

Vaša bezpečnosť



Dodržujte, prosím nasledovné bezpečnostné pokyny. Za škody, ktoré vzniknú ich nedodržaním, výrobca neručí.

Slnečník používajte iba s dostatočnou záťažou (pozri „Technické údaje“).

Postavte slnečník vždy na pevnú a rovnú podlahu.

Pre slnečník použite stabilnú základňu. Slnečník by mal byť zostavený kompetentnou dospelou osobou.

Pri otváraní a zatváraní slnečníka sa uistite, že sa vaše ruky nedostanú do skladacieho mechanizmu.

Za vetra alebo búrky slnečník zatvorte a prípadne zaistite upevňovacím pási-
kom na suchý zips. V opačnom prípade sa môže do neho oprieť vietor a prevaliť ho, čo by mohlo spôsobiť škody alebo poškodenie samotného slnečníka.

Nikdy nezaložte otvorený oheň v blízkosti alebo pod slnečníkom. Slnečník môže vzplanúť alebo by sa mohol poškodiť od poletujúcich iskier. Udržujte slnečník v bezpečnej vzdialenosti od silných zdrojov tepla, ako je teplomet na terase, gril atď.

Slnečník nie je žiadnou hračkou pre deti. Deti si môžu priškripnúť prsty. Okrem toho je slnečník značne ťažký a pri padaní môže deti poraniť.

Na priečne vzpery slnečníka nesmiete nič zavesiť ani sa na ne švervať.

Slnečník je schopný chrániť vašu pokožku pred priamym UV-žiarením, ale nie pred odrazeným UV-žiarením. Preto používajte ešte aj kozmetické ochranné prostriedky proti slnečnému žiareniu. Aby ste slnečník ochránili pred nadmerným namáhaním, pri daždi alebo snežení slnečník zavrite a zaistíte upevňovacím pási-
kom na suchý zips.

Poťah nie je vhodný na pranie v práčke, chemické čistenie alebo bielenie.

Nepoužívajte agresívne chemické čistiace prostriedky alebo kvapaliny, rozpúšťadlá, abrazívne látky alebo predmety, bielidlá, vysokotlakové čističe a silné čistiace prostriedky.

Postupujte podľa uvedených pokynov pre starostlivosť.

Účel použitia

Slnečník je vhodný na ochranu pred priamym UV-žiarením. Nie je určený na ochranu pred dažďom alebo snehom.

Slnečník je určený pre použitie v súkromnom sektore. Pri komerčnom využití zaniká záruka.



Montáž slnečníka

V kartóne nájdete:



Ďalej budete potrebovať:

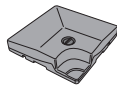

napr. 4 naplniteľné dosky
pre zaťaženie 35 kg,
objednávacie č.:
85499BP35

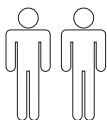

Ochranný obal na slnečník je možné zakúpiť podľa potreby v špecializovanom obchode.

1. Zostavenie T-stojanu pre slnečník (pozri obrázok **A**).
2. Umiestníte T-stojan na určené miesto a vložte 4 dosky pre zaťaženie (pozri obrázok **B**).
3. Otočný tanier **1** namontujte pomocou 4 priložených podložiek **2** ako aj skrutiek **3** na T-stojan (pozri obrázok **C**).
4. Spodnú tyč **4** zaskrutkujte ďalšími 4 priloženými podložkami **2** ako aj skrutkami **3** s otočným tanierom **1** (pozri obrázok **D**).
5. Viečko **5** nasadíte na spodnú tyč. Zohľadniť výrez!
6. Nasadíte tyč slnečníka **7** cez spodnú tyč a s vrúbkovanou skrutkou **6** upevníte (pozri obrázok **E**).

Slnečník je pripravený na použitie.

Otvorenie slnečníka

Rešpektujte, prosím!

– Pred otvorením sa uistite, že slnečník má dostatočnú stabilitu, t. j. že bol použitý vhodný podstavec.

1. Odstráňte upevňovací pásik a prípadne ochranný obal.
2. Slnečník zľahka otvorte rukou, pritom otáčajte kľukou **8** a slnečník úplne napnite (pozri obrázok **F** a **G**).

Naklonenie slnečníka

- Ak chcete zmeniť naklonenie slnečníka, stlačte aretáciu **9** v rukoväti a rukoväť posuňte nahor alebo nadol. Rukoväť nechajte zamknutú v požadovanej pozícii (pozri obrázok **H**).

Otáčanie slnečníka

- Pre otočenie slnečníka stlačte pomocou nohy aretačnú páčku **10**. Potom slnečník otočte do požadovanej pozície (pozri obrázok **I**).

Vychýlenie slnečníka

1. Páčku **11** sklopte nadol (pozri obrázok **J**).
2. Slnečník vychýl'te rukou do požadovanej pozície (pozri obrázok **K**).
3. Páčku **11** opäť zatlačte nahor a pustite (pozri obrázok **L**).
Keď strecha slnečníka nie je ustálená, páčka sama zaskočí.

Zatvorenie slnečníka

Rešpektujte, prosím!

- Pri prichádzajúcom vetre, daždi alebo snežení musíte slnečník zatvoriť. Poškodenia, ktoré by v opačnom prípade vznikli, sú vyňaté zo záruky.
- Pri zatváraní slnečníka sa to môže stať, že sa poťah zachytí medzi vzpery. V takom prípade opatrne vyťahnite poťah medzi vzperami.



1. Slniečnik prípadne otočte späť do vodorovnej polohy (pozri obrázok **M**).
2. Stlačte aretáciu **9** v rukováti a rukoväť posuňte nadol (pozri obrázok **N**).
3. Slniečnik zavrite pomocou kľuky **8** (porovnaj obrázok **F**).
4. Ak je poťah medzi vzperami zaseknutý, opatrne vytiahnite poťah medzi vzperami (pozri obrázok **O**).
5. Slniečnik zviažte pomocou pripevneným upevňovacím páskom, potom prípadne prikryte ochranným obalom (pozri obrázok **O** a **P**).

Výmena poťahu

V závislosti na nadmernej záťaži môže byť vhodné vymeniť poťah. Nový poťah môžete kúpiť prostredníctvom Vášho predajcu.

1. Odskrutkujte špici slnečníka (pozri obrázok **Q**).
2. Odstráňte ochrannú krytku **12** zo zaisťovacej skrutky **13** (pozri obrázok **R**).
3. Zaisťovaciu skrutku **13** uvoľnite pomocou kľúča s vnútorným šesťhranom veľkosti 4 (pozri obrázok **R**).
4. Stiahnite hornú vrstvu poťahu **14** (suchý zips). Spodnú vrstvu tiež stiahnite.
5. Stiahnite poťah zo vzpery (pozri obrázok **S**).
6. Nový poťah natiahnite zase v opačnom poradí.

Údržba + skladovanie

Čistenie poťahu

Rešpektujte, prosím!

- Poťah nie je vhodný prať v práčke!
- Nepoužívajte sušičku.
- Nežehlite.
- Nepoužívajte agresívne chemické čistiace prostriedky alebo kvapaliny, rozpúšťadlá, abrazívne látky alebo predmety, bieliná, vysokotlakové čističe a silné čistiace prostriedky.
- Dodržujte dávkovanie, použitie a ďalšie predpisy výrobcu.

54

- Poťah perte ručne pri teplote 40 °C. Na čistenie poťahu používajte najlepšie len mäkkú kefu a trochu mydlovej vody.

Starostlivosť o tyč slnečníka

- Pravidelne vyčistíte tyč slnečníka, aby bolo zaručené bezchybné kĺzanie pohyblivých častí. Ak je to nutné, nastriekajte silikónový alebo teflónový sprej na mazanie.
- Pravidelne skontrolujte všetky nosné diely, ako sú vzpery, skrutky atď.
- Tyč slnečníka pravidelne kontrolujte na miesta s hrdzou a v prípade potreby tieto miesta opravte. Na čistenie používajte len trochu mydlovej vody.

Skladovanie slnečníka

- Na prezimovanie slnečník zložte v úplne suchom stave a uložte ho na suchom, dobre vetranom mieste.
- Uložte slnečník, ak je to možné stojace a bez zaťaženia slnečníka.
- Na začiatku sezóny sa uistite, že všetky komponenty a spojovacie prvky sú pevne utiahnuté. Nepoužívajte výrobok, ak si nie ste istí.

Záruka

Záručná doba na tento výrobok je 24 mesiacov.

Ak počas tejto doby zistíte poruchu, obráťte sa prosím na vášho predajcu. Pre rýchlu pomoc majte prosím doklad o kúpe, aby ste nám mohli oznámiť názov modelu a číslo výrobku.

Zo záruky sú vylúčené:

- normálne opotrebenie a zmeny farieb textilného poťahu;
- poškodenia laku, vzniknuté normálnym opotrebovaním;
- škody spôsobené nepredpisovým používaním (napr. ako ochrana proti dažďu);



- škody od vetra, pretočenia kľuky, prevrátenia slnečníka, silného ťahania za vzpery slnečníka;
- poškodenia spôsobené zmenami konštrukcie výrobku.

Servis

Vážená zákazníčka, vážený zákazník, hoci podrobujeme naše výrobky pred dodaním dôkladnej výstupnej kontrole, môže sa stať, že chýba nejaká časť príslušenstva, alebo že niektorá časť bola pri preprave poškodená. V takom prípade sa obráťte na našu horúcu linku a oznámte nám názov modelu a číslo výrobku.

Horúca linka

Kontaktujte nás

Po. až Št. od 8:00 do 16:00 hodín
Pi. od 8:00 do 12:00 hodín

na telefónnom čísle

v Rakúsku	(07722) 63205 -0
v Nemecku	(08571) 9122-0
v Českej republike	(0386) 301615
v Poľsku	(0660) 460460
v Slovinsku	(0615) 405673
v Chorvátsku	(0615) 405673
v Maďarsku	+43(0)7722 63205-107
v Rusku	(095) 6470389

Adresa

derby sunrain ltd.
Schloßstraße 24
A-5280 Braunau am Inn
www.dopplerschirme.com

Technické údaje

Ravenna AX 250 × 250

Č. výrobku:	463528
Vyváženie, min. kg:	140
Výška v cm, celkom*):	262
Výška slnečníka nad podlahou v cm*):	205
Rozmery v cm, cca.:	250 × 250
Hmotnosť v kg:	23
Odpudzuje dažďovú vodu:	Áno

Ravenna AX 275 × 275

Č. výrobku:	483528
Vyváženie, min. kg:	140
Výška v cm, celkom*):	262
Výška slnečníka nad podlahou v cm*):	205
Rozmery v cm, cca.:	275 × 275
Hmotnosť v kg:	23
Odpudzuje dažďovú vodu:	Áno

Ravenna AX 300 × 300

Č. výrobku:	465250
Vyváženie, min. kg:	140
Výška v cm, celkom*):	276
Výška slnečníka nad podlahou v cm*):	195
Rozmery v cm, cca.:	295 × 295
Hmotnosť v kg:	19
Odpudzuje dažďovú vodu:	Áno

Ravenna AX 330

Č. výrobku:	436528
Vyváženie, min. kg:	140
Výška v cm, celkom*):	261
Výška slnečníka nad podlahou v cm*):	200
Priemer v cm, cca.:	330
Hmotnosť v kg:	20
Odpudzuje dažďovú vodu:	Áno

*) Merané bez podstavca

Všetky údaje sú približné hodnoty. Technické zmeny sú vyhradené.



Ravenna AX – Navodila za sestavljanje in uporabo



V celoti in skrbno preberite ta navodila za sestavljanje in uporabo, predvsem varnostne napotke. Neupoštevanje teh varnostnih napotkov lahko privede do telesnih poškodb ali poškodb na senčniku. Navodila za sestavljanje in uporabo shranite za poznejšo uporabo in jih vedno priložite zraven, če boste senčnik predali tretjim osebam.

Za varno uporabo



Upoštevajte naslednje varnostne napotke. Izdelovalec ni odgovoren za škodo, ki nastane zaradi neupoštevanja navodil.

Senčnik uporabljajte le z zadostno obtežitvijo (glejte poglavje „Tehnični podatki“).

Senčnik vedno postavite na trdna in ravna tla.

Senčnik uporabljajte na stabilnem podstavku.

Senčnik naj postavi oziroma namesti sposobna odrasla oseba.

Pri odpiranju in zapiranju senčnika pazite, da z rokami ne boste segli v mehanizem za zlaganje senčnika.

Ko začne pihati veter ali se bliža nevihta, zaprite senčnik in ga povežite s sprjemalnim trakom. V nasprotnem primeru ga lahko sunki vetra prevrnejo, povzročijo škodo ali poškodujejo sam senčnik.

Pod senčnikom ali v njegovi bližini nikoli ne kurite ognja. Senčnik lahko zagori oz. lahko ga poškodujejo iskre. Senčnika ne imejte v bližini močnih toplotnih virov, kot sta sevalni grelnik za teraso, žar itd.

Senčnik ni igrača za otroke. Otroci si lahko z njim priprejo prste. Poleg tega je senčnik precej težak in lahko med prevačanjem poškoduje otroke.

Na prečke senčnika ne obešajte nobenih predmetov in jih ne uporabljate za dviganje na drogu.

Senčnik lahko vašo kožo zaščiti pred neposrednimi, ne pa tudi pred odbijajočimi se UV-žarki. Zaradi tega uporabite tudi kozmetična sredstva za sončenje.

Da senčnik zaščitite pred prekomernimi obremenitvami, ga pred dežjem ali sneženjem zaprite in povežite s trakom na ježka.

Prevleka ni primerna za strojno pranje, kemično čiščenje ali beljenje.

Ne uporabljajte nobenih agresivnih kemičnih čistil ali tekočin, raztopin, čistilnih snovi ali predmetov, belil, visokotlačnih čistilnikov in močnih čistilnih sredstev. Upoštevajte navodila za vzdrževanje na všitih etiketah.

Namen uporabe

Senčnik je primeren za zaščito pred neposrednimi UV-žarki. Ni zasnovan za zaščito pred dežjem ali snegom.

Senčnik je namenjen le za zasebno uporabo. V primeru uporabe v poslovne namene preneha veljati garancija.





Postavitev senčnika

Vsebina kartonske embalaže:



Potrebovali boste še:

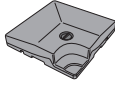

npr. 4 utežne plošče, ki jih je mogoče napolniti, po 35 kg, št. za naročilo: 85499BP35

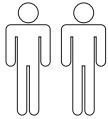

Če potrebujete zaščitno prevleko za senčnik, jo lahko kupite v specializiranih trgovinah.

1. Sestavite stojalo v obliki črke T (glejte sliko **A**).
2. Stojalo v obliki črke T postavite na predvideno mesto in vanj namestite 4 utežne plošče, ki jih je mogoče napolniti (glejte sliko **B**).
3. Vrtljivi del **1** s 4 priloženimi podložkami **2** ter vijaki **3** privijte na stojalo v obliki črke T (glejte sliko **C**).
4. Vznožje droga **4** s 4 priloženimi podložkami **2** ter vijaki **3** privijte na vrtljivi del **1** (glejte sliko **D**).
5. Namestite pokrov **5** čez vznožje droga. Pazite na odprtino!
6. Drog senčnika **7** poveznite čez vznožje droga in ga fiksirajte z nabričnim vijakom **6** (glejte sliko **E**).

Senčnik je sedaj pripravljen na uporabo.

Razpiranje senčnika

Prosimo, upoštevajte!

- Pred odpiranjem senčnika se prepričajte, da je senčnik dovolj stabilen, tj. da uporabljate ustrezen podstavek.

1. Snemite sprejemalni trak in po potrebi tudi zaščitno prevleko.
2. Z roko rahlo odprite senčnik, pri tem vrtite gonilno ročico **8** in senčnik povsem razprite (glejte slike **F** in **G**).

Nagibanje senčnika

- Če želite spremeniti nagib senčnika, pritisnite blokado **9** v ročaju in ročaj potisnite navzgor ali navzdol. Ročaj zaskočite v zelenem položaju (glejte sliko **H**).

Obračanje senčnika

- Če želite obrniti senčnik, z nogo pritisnite na blokirno ročico **10**. Senčnik nato obrnite v zeleni položaj (glejte sliko **I**).

Nihanje senčnika

1. Vzvod **11** potisnite navzdol (glejte sliko **J**).
2. Z roko zanihajate senčnik v zeleni položaj (glejte sliko **K**).
3. Ročico **11** potisnite nazaj gor in jo spustite (glejte sliko **L**).
Ko se streha senčnika raztegne, se ročica samodejno zaskoči.

Zapiranje senčnika

Prosimo, upoštevajte!

- Preden začne pihati veter, deževati ali snežiti, zaprite senčnik. Garancija ne velja za škodo, ki bi sicer nastala.
- Ko zapirate senčnik, se lahko zgodi, da se prevleka zagozdi med prečke. V tem primeru previdno izvlecite prevleko iz prečk.

1. Po potrebi nagnite senčnik nazaj v vodoraven položaj (glejte sliko **M**).
2. Pritisnite blokado **9** v ročaju in potisnite ročaj navzdol (glejte sliko **N**).
3. Z gonilno ročico **8** zaprite senčnik (primerjajte sliko **F**).



4. Če se je prevleka zagostila med prečkami, jo previdno izvlecite iz njih (glejte sliko **O**).
5. Senčnik zvežite skupaj z nameščenim trakom in ga nato pokrijte z zaščitno prevleko (glejte sliko **O** in **P**).

Zamenjava prevleke

Če je prevleka obrabljena, jo lahko zamenjate. Novo prevleko lahko naročite v trgovini, kjer ste kupili senčnik.

1. Odvijte konico senčnika (glejte sliko **Q**).
2. Snemite zaščitni pokrovček **12** z varovalnega vijaka **13** (glejte sliko **R**).
3. S priloženim inbus ključem velikosti 4 odvijte varovalni vijak **13** (glejte sliko **R**).
4. Snemite zgornji sloj prevleke **14** (sprjemalno zapiralo). Prav tako snemite spodnji sloj.
5. Snemite prevleko s prečk (glejte sliko **S**).
6. Novo prevleko v obratnem zaporedju znova namestite na senčnik.

Nega in shranjevanje

Čiščenje prevleke

Prosimo, upoštevajte!

- Prevleka ni primerna za strojno pranje!
- Ne sušite je v sušilniku perila.
- Ne likajte.
- Ne uporabljajte nobenih agresivnih kemičnih čistil ali tekočin, raztopin, čistilnih snovi ali predmetov, belil, visokotlačnih čistilnikov in močnih čistilnih sredstev.
- Upoštevajte predpise proizvajalca sredstva o odmerkih, načinu uporabe in delovanju sredstva.
- Prevleko perite samo ročno na 40 °C. Prevleko najbolje očistite z mehko ščetko in malo milnice.

Nega zgornjega dela droga senčnika

- Zgornji del droga senčnika redno čistite, da se bodo premični deli gladko premikali. Po potrebi ga za boljše drsenje napršite s silikonskim ali teflonskim razpršilom.
- Redno preverjajte vse nosilne dele, kot so prečke, vijaki itd.
- Redno preverjajte, da zgornji del droga senčnika ne rjavi, in morebitna zarjavela mesta popravite. Za čiščenje uporabite le malo milnice.

Hranjenje senčnika

- Senčnik razstavite, ko je povsem suh, in ga čez zimo shranite v suhem, dobro prezračnem prostoru.
- Senčnik po možnosti hranite v stoječem položaju in ga ne obremenjujte.
- Pred začetkom sezone preverite, ali so vsi sestavni deli in deli za pritrditev varni. Če niste prepričani glede varnosti, izdelka ne uporabljajte.

Garancija

Garancijski rok za ta izdelek je 24 mesecev.

Če v tem času na izdelku ugotovite napako, prosimo, da se obrnete na trgovino, kjer ste izdelek kupili. Da vam bodo lahko hitro pomagali, shranite blagajniški račun in jim povejte ime modela in številko izdelka.

Iz garancije so izvzete naslednje stvari:

- običajna obraba in spremembe barve prevleke iz blaga;
- poškodbe laka, ki so posledica običajne obrabe;
- poškodbe in škoda zaradi nenamenske uporabe (npr. kot zaščita pred dežjem);
- poškodbe zaradi vetra, prekomernega vrtenja gonilne ročice, prevrnitve



- senčnika ter močnega vlečenja za prečke senčnika;
- škoda zaradi konstrukcijskih predelav na izdelku.

Servis

Spoštovani,
čeprav izdelke pri končni kontroli pred dobavo temeljito pregledamo, ne moremo prepričati občasnih primerov, ko v kompletu manjka del opreme ali se kakšen del poškoduje med prevozom. V tem primeru pokličite našo telefonsko pomoč ter navedite naziv modela in številko izdelka.

Telefonska pomoč

Dosegljivi smo
od pon. do čet. od 8:00 do 16:00
pet. od 8:00 do 12:00

na telefonski številki

Avstrija	(07722) 63205-0
Nemčija	(08571) 9122-0
Češka	(0386) 301615
Poljska	(0660) 460460
Slovenija	(0615) 405673
Hrvaška	(0615) 405673
Madžarska	+43(0)7722 63205-107
Rusija	(095) 6470389

Naslov

derby sunrain ltd.
Schloßstraße 24
A-5280 Braunau am Inn
www.dopplerschirme.com

Tehnični podatki

Ravenna AX 250 × 250

Št. izdelka:	463528
Potrebna obtežitev, najmanj kg:	140
Skupina višina v cm*):	262
Višina tla–senčnik v cm*):	205
Mere v cm približno:	250 × 250
Teža v kg:	23
Odbija vodo:	da

Ravenna AX 275 × 275

Št. izdelka:	483528
Potrebna obtežitev, najmanj kg:	140
Skupina višina v cm*):	262
Višina tla–senčnik v cm*):	205
Mere v cm približno:	275 × 275
Teža v kg:	23
Odbija vodo:	da

Ravenna AX 300 × 300

Št. izdelka:	465250
Potrebna obtežitev, najmanj kg:	140
Skupina višina v cm*):	276
Višina tla–senčnik v cm*):	195
Mere v cm približno:	295 × 295
Teža v kg:	19
Odbija vodo:	da

Ravenna AX 330

Št. izdelka:	436528
Potrebna obtežitev, najmanj kg:	140
Skupina višina v cm*):	261
Višina tla–senčnik v cm*):	200
Premer v cm, približno:	330
Teža v kg:	20
Odbija vodo:	da

*) izmerjeno brez podstavka

Vsi podatki so približni. Pridržujemo si pravico do tehničnih sprememb.

Ravenna AX – Uputstvo za postavljanje i upotrebu



Pažljivo i do kraja pročitajte ovo uputstvo za postavljanje i upotrebu, naročito bezbjednosne napomene. Nepoštivanje ovih bezbjednosnih napomena može da dovede do povreda ili oštećenja na suncobranu. Sačuvajte ovo uputstvo za postavljanje i upotrebu kao referencu za kasniju upotrebu ili kako biste ga priložili uz suncobran prilikom predaje sljedećem korisniku.

Vaša bezbjednost



Obratite pažnju na sljedeće bezbjednosne napomene. Za štete koje mogu da nastanu zbog nepoštivanja ovog uputstva proizvođač ne preuzima odgovornost.

Suncobran koristite samo ako postoji dovoljno opterećenje utezima radi ravnoteže (pogledajte pasus „Tehnički podaci“). Suncobran uvijek postavljajte na čvrstu i ravnu podlogu.

Za suncobran koristite stabilno postolje. Suncobran treba da postavlja stručna odrasla osoba.

Prilikom otvaranja i zatvaranja suncobrana vodite računa da ruke držite van zone mehanizma za sklapanje.

Kod nadolazećeg vjetrova ili nevremena suncobran zatvorite i pričvrstite čičak-trakom. U suprotnom može da ga zahvati i prevrte nalet vjetrova i da tako prouzroči štete ili da oštetiti suncobran.

Nikada u blizini ili ispod suncobrana ne koristite otvoreni plamen. Vatra bi mogla da zahvati suncobran, a iskre koje lete unaokolo da ga oštete. Držite suncobran podalje od jakih izvora toplote, poput balkonskih grejalica, roštilja itd.

Suncobran nije dječja igračka. Djeca bi na njemu mogla da prignječe prste. Osim

toga, suncobran je prilično težak i mogao bi kod prevrtanja da povrijedi djecu.

Ne vješajte ništa na poprečne šipke suncobrana i nemojte da ih koristite kao spravu za zgblove.

Suncobran štiti vašu kožu od ultraljubičastog zračenja, ali ne i od reflektujućeg ultraljubičastog zračenja. Zato obavezno koristite dodatna kozmetička sredstva za zaštitu od sunca.

Da biste zaštitili suncobran od prevelikog opterećenja, zatvorite ga kada pada kiša ili snijeg i pričvrstite čičak-trakom.

Tkanina suncobrana nije namijenjena za pranje u vešmašini, hemijsko čišćenje ili izbjeljivanje.

Nikako nemojte da koristite agresivna hemijska sredstva za čišćenje ili tečnosti, rastvore, abrazivne supstance ili predmete, sredstva za izbjeljivanje, peralice sa visokim pritiskom ili snažna sredstva za čišćenje.

Obratite pažnju na ušivene napomene za održavanje.

Namjena

Suncobran je namijenjen za zaštitu od direktnog ultraljubičastog zračenja. Nije predviđen za zaštitu od kiše i snijega. Suncobran je predviđen samo za korišćenje u privatne svrhe. Korišćenje u komercijalne svrhe poništava garanciju.



Postavljanje suncobrana

U kartonskom pakovanju nalaze se:



Potrebno vam je dodatno:

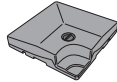

npr. 4 ploče za opterećenje od 35 kg koje se mogu puniti, br. narudžbe: 85499BP35

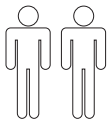

Zaštitna navlaka za suncobran po potrebi može da se nabavi kod specijalizovanog trgovca.

1. Montirajte T-stalak (pogledajte sliku **A**).
2. Montirajte T-stalac za suncobran na predviđeno mjesto i umetnite 4 ploče za opterećenje koje se mogu puniti (pogledajte sliku **B**).
3. Montirajte obrtni tanjir **1** pomoću 4 priložene pločice za podmetanje **2** i zavrtnja **3** na T-stalac (pogledajte sliku **C**).
4. Podnožje stuba **4** pričvrstite pomoću ostale 4 priložene pločice za podmetanje **2** i zavrtnja **3** na obrtni tanjir **1** (pogledajte sliku **D**).
5. Postavite poklopac **5** preko podnožja stuba. Pazite na udubljenja!
6. Stub suncobrana **7** natakните na podnožje stuba i učvrstite pomoću vijka sa nazubljenom glavom **6** (pogledajte sliku **E**).

Sada je suncobran spreman za upotrebu.

Otvaranje suncobrana

Obratite pažnju na sljedeće!

- Provjerite prije otvaranja da li suncobran ima dovoljnu stabilnost, odnosno da li ste upotrijebili odgovarajuće podnožje.

1. Kada bude potrebno, skinite zaštitnu navlaku i traku.
2. Lagano ručno otvarajte suncobran, okretanjem ručice **8** i potpuno raširite suncobran (pogledajte sliku **F** i **G**).

Naginjanie suncobrana

- Da biste promijenili nagib suncobrana, pritisnite blokadu **9** na rukohvatu pa rukohvat pogurajte nagore ili nadolje. Pustite da se rukohvat uglavi u željenom položaju (pogledajte sliku **H**).

Okretanje suncobrana

- Da biste okrenuli suncobran, nagazite nogom na polugu za blokiranje **10**. Zatim okrenite suncobran u željeni položaj (pogledajte sliku **I**).

Zaokretanje suncobrana

1. Pritisnite polugu **11** prema dolje (pogledajte sliku **J**).
2. Suncobran ručno zaokrenite u željeni položaj (pogledajte sliku **K**).
3. Polugu **11** ponovo pritisnite prema gore pa je otpustite (pogledajte sliku **L**). Kada se gornji dio suncobrana pusti, poluga se automatski uglavljuje na svoje mjesto.

Zatvaranje suncobrana

Obratite pažnju na sljedeće!

- Prije vjetra, kiše ili snijega potrebno je zatvoriti suncobran. Štete koje tada mogu da nastanu nisu pokrivena garancijom.





BA

- Prilikom zatvaranja suncobrana tkanina može da se zaglavi između dijagonalnih žica. U takvom slučaju tkaninu izvlačite pažljivo između dijagonalnih žica.
- 1. Suncobran po potrebi zaokretanjem vratite u horizontalan položaj (pogledajte sliku **M**).
- 2. Pritisnite blokadu **9** na rukohvatu pa rukohvat pogurajte nadolje (pogledajte sliku **N**).
- 3. Pomoću ručice **8** zatvorite suncobran (uporedite sa slikom **F**).
- 4. U slučaju da se tkanina zaglavila između dijagonalnih žica, tkaninu izvlačite pažljivo između dijagonalnih žica (pogledajte sliku **O**).
- 5. Pomoću postavljene trake svežite suncobran i po potrebi navucite zaštitnu navlaku (pogledajte sliku **O** i **P**).

Zamjena tkanine

U zavisnosti od okolnosti primjene možda ćete ipak trebati da zamijenite tkaninu. Novu tkaninu za suncobran možete da naručite kod svog trgovca.

1. Odvrnite vrh suncobrana (pogledajte sliku **Q**).
2. Skinite zaštitnu kapicu **12** sa vijka za fiksiranje **13** (pogledajte sliku **R**).
3. Isporučeni imbus ključem br. 4 otpustite vijak za fiksiranje **13** (pogledajte sliku **R**).
4. Gornji sloj tkanine **14** povlačeći odvojite (čičak-zatvarač). Zatim povlačenjem odvojite i donji sloj.
5. Svucite tkaninu sa dijagonalnih žica (pogledajte sliku **S**).
6. Novu tkaninu ponovo postavite obrnutim redoslijedom.

Održavanje + skladištenje

Čišćenje tkanine

Obratite pažnju na sljedeće!

- Tkanina suncobrana nije namijenjena za pranje u vešmašini!
- Ne sušiti u sušilici.
- Ne peglati.
- Nikako nemojte da koristite agresivna hemijska sredstva za čišćenje ili tečnosti, rastvore, abrazivne supstance ili predmete, sredstva za izbjeljivanje, perače sa visokim pritiskom ili snažna sredstva za čišćenje.
- Poštujte uputstva proizvođača u vezi sa doziranjem, primjenom i načinom djelovanja.
- Tkaninu perite ručno na temperaturi do 40 °C.
Za čišćenje tkanine preporučuje se meka četka i malo sapunice.

Održavanje nosača suncobrana

- Redovno čistite nosač suncobrana da biste osigurali besprijekorno pomjeranje pomičnih dijelova. Po potrebi, poprskajte ih silikonskim ili teflonskim sprejem za održavanje kliznih svojstava.
- Redovno provjeravajte sve nosive dijelove kao što su dijagonalne žice, zavrtnji itd.
- Nosač suncobrana redovno provjeravajte na hrđu i po potrebi popravite. Za čišćenje koristite samo malo sapunice.

Skladištenje suncobrana

- Za skladištenje tokom zime suncobran rastavite tek kada je potpuno suh i odložite ga u suhoj i dobro provjetреноj prostoriji.
- Suncobran, ukoliko je to moguće, uskladištite uspravno i tako da na suncobranu nema opterećenja.
- Na početku sezone provjerite da li su sve komponente i dijelovi za pričvršćivanje





vanje sigurni za korišćenje. Ako niste sigurni u ispravnost proizvoda, nemojte da ga koristite.

Garancija

Garancijski rok za ovaj artikl traje 24 mjeseci.

Ako u tom razdoblju ustanovite neki kvar, obratite se svom trgovcu. Kako bi vam brzo mogao pomoći, sačuvajte račun i navedite naziv modela i broj artikla.

Iz garancije su isključeni:

- uobičajena istrošenost i promjena boje tekstilnog dijela suncobrana;
- oštećenja lakiranih dijelova koja su posljedica uobičajenog korišćenja;
- oštećenja zbog neprimjerenog korišćenja (na primjer za zaštitu od kiše);
- oštećenja uslijed vjetra, prejakog zatezanja ručice, padanja suncobrana, jakog povlačenja za šipke koje drže uvlaku suncobrana;
- oštećenja nastala konstrukcijskim izmjenama na artiklu.

Servis

Poštovani kupci, iako svoje artikle prije isporuke kupcima podvrgavamo strogim završnim kontrolama, može da se desi da nedostaje neki dio opreme ili da je neki dio oštećen prilikom transporta. U tom slučaju, obratite se našoj direktnoj telefonskoj liniji za korisnike i navedite naziv modela i broj artikla.

Telefonska linija za korisnike

Možete da nas kontaktirate

od pon. do čet. od 8:00 do 16:00 h
pet. od 8:00 do 12:00 h

na brojevima telefona

u Austriji	(07722) 63205-0
u Njemačkoj	(08571) 9122-0
u Češkoj	(0386) 301615
u Poljskoj	(0660) 460460
u Sloveniji	(0615) 405673
u Hrvatskoj	(0615) 405673
u Mađarskoj	+43(0)7722 63205-107
u Rusiji	(095) 6470389

Adresa

derby sunrain ltd.
Schloßstraße 24
A-5280 Braunau am Inn
www.dopplerschirme.com

Tehnički podaci**Ravenna AX 250 × 250**

Br. artikla:	463528
Opterećenje utezima radi ravnoteže, najmanje kg:	140
Visina u cm, ukupna*):	262
Visina od poda do suncobran u cm*):	205
Dimenzije u cm, oko:	250 × 250
Težina u kg:	23
Odbija kišu:	Da

Ravenna AX 275 × 275

Br. artikla:	483528
Opterećenje utezima radi ravnoteže, najmanje kg:	140
Visina u cm, ukupna*):	262
Visina od poda do suncobrana u cm*):	205
Dimenzije u cm, oko:	275 × 275
Težina u kg:	23
Odbija kišu:	Da

Ravenna AX 300 × 300

Br. artikla:	465250
Opterećenje utezima radi ravnoteže, najmanje kg:	140
Visina u cm, ukupna*):	276
Visina od poda do suncobrana u cm*):	195
Dimenzije u cm, oko:	295 × 295
Težina u kg:	19
Odbija kišu:	Da

Ravenna AX 330

Br. artikla:	436528
Opterećenje utezima radi ravnoteže, najmanje kg:	140
Visina u cm, ukupna*):	261
Visina od poda do suncobrana u cm*):	200
Promjer u cm, oko:	330
Težina u kg:	20
Odbija kišu:	Da

*) izmjereno bez podnožja

Svi podaci predstavljaju približne vrijednosti. Zadržavamo pravo na tehničke izmjene podataka.



Ravenna AX – Uputstvo za postavljanje i upotrebu



Pročitajte pažljivo i do kraja ovo uputstvo za postavljanje i upotrebu, a naročito bezbednosne napomene. Neuvažavanje ovih bezbednosnih napomena može da dovede do povreda ili oštećenja na suncobranu. Sačuvajte ovo uputstvo za postavljanje i upotrebu za neku kasniju upotrebu ili ga priložite uz suncobran kada ga predajte novom korisniku.

Vaša bezbednost



Postupajte u skladu sa sledećim bezbednosnim napomenama. Proizvođač ne pruža garanciju za štete koje mogu da nastanu zbog postupanja suprotno ovim napomenama.

Suncobran koristite samo kada postoji dovoljno opterećenje teretom (pogledajte odeljak „Tehnički podaci“).

Suncobran uvek postavite na čvrsto i ravno tlo.

Suncobran treba da ima stabilno postolje. Postavljanje suncobrana prepustite stručnoj, odrasloj osobi.

Prilikom otvaranja i zatvaranja suncobrana vodite računa da preklopnim mehanizmom ne prignječite ruke.

Pre nevremena ili pre nego što počne da duva vetar, zatvorite suncobran i pričvrstite ga čičak-trakom. U suprotnom, udar vetra može da ga zahvati i sruši, pa da pri tom napravi štetu ili da se ošteti.

Nikada ne palite vatru u blizini suncobrana ili ispod njega. Vatra može da zahvati suncobran, a zapaljene iskre da ga oštete. Držite suncobran što dalje od izvora toplote, kao što je grejalica za terase, roštilj itd.

Suncobran nije igračka za decu. Deca mogu da prignječe prste. Suncobran je

prilično težak i prilikom padanja može da povredi decu.

Na poprečnim žicama suncobrana nemojte ništa da vešate niti da ih koristite za istezanje.

Suncobran može da zaštiti vašu kožu od direktnog UV zračenja, ali ne i od reflektujućih UV zraka. Zato obavezno koristite dodatna zaštitna sredstva za sunčanje.

Da biste zaštitili suncobran od nepotrebno opterećenja, zatvorite ga kada pada kiša ili sneg i pričvrstite ga čičak-trakom. Platno nije namenjeno za pranje u vešmašini, hemijsko čišćenje ili izbeljivanje. Nemojte da upotrebljavate nikakva agresivna hemijska sredstva ili tečnosti za čišćenje, razređivače, abrazivne supstance ili predmete za struganje, sredstva za izbeljivanje, paročistače ili jaka sredstva za čišćenje.

Postupajte u skladu sa ušivenim napomenama za održavanje.

Namena

Suncobran je podesan za zaštitu od direktnog UV zračenja. Nije namenjen za zaštitu od kiše ili snega.

Suncobran je namenjen jedino za privatnu upotrebu. U slučaju korišćenja u komercijalne svrhe, pravo na garanciju se poništava.



Postavljanje suncobrana

U kartonskom pakovanju ćete naći:



Dodatno trebate:

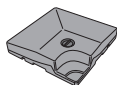

npr. 4 ploče za opterećenje od 35 kg koje mogu da se pune, porudžbeni broj: 85499BP35

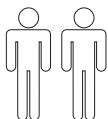

Zaštitna folija za suncobran može po potrebi da se nabavi u specijalizovanoj prodavnici.

1. Sastavite T-stalak (pogledajte sliku **A**).
2. Postavite T-stalak na predviđeno mesto pa unutra položite 4 ploče za opterećenje koje mogu da se pune (pogledajte sliku **B**).
3. Obrtno postolje **1** montirajte pomoću 4 priloženih podloški **2** i zavrtnja **3** na T-stalak (pogledajte sliku **C**).
4. Podnožje stuba **4** učvrstite pomoću ostalih 4 priloženih podloški **2** i zavrtnja **3** na obrtno postolje **1** (pogledajte sliku **D**).
5. Poklopac **5** metnite preko podnožja stuba. Obratite pažnju na prerez!
6. Stub suncobrana **7** natakните na podnožje stuba pa ga učvrstite pomoću zavrtnja sa nareckanom glavom **6** (pogledajte sliku **E**).

Suncobran je sada spreman za upotrebu.

Otvaranje suncobrana

Obratite pažnju na sledeće!

- Pre otvaranja proverite da li suncobran ima bezbedan oslonac i da li je postavljeno odgovarajuće postolje.

1. Skinite traku i ako je potrebno, zaštitnu foliju.
2. Ručno lagano otvorite suncobran okrećući ručku **8** pa potom rastvorite suncobran do kraja (pogledajte sliku **F** i **G**).

Naginjanje suncobrana

- Da biste promenili nagib suncobrana, pritisnite blokadu **9** na rukohvatu pa rukohvat gurnite nagore ili nadole. U željenom položaju pustite da se rukohvat uglavi na svoje mesto (pogledajte sliku **H**).

Okretanje suncobrana

- Da biste okrenuli suncobran, pritisnite nogom polugu za blokiranje **10**. Zatim okrenite suncobran u željeni položaj (pogledajte sliku **I**).

Zaokretanje suncobrana

1. Pritisnite polugu **11** nadole (pogledajte sliku **J**).
2. Suncobran ručno zaokrenite u željeni položaj (pogledajte sliku **K**).
3. Polugu **11** zatim pritisnite nagore pa je pustite (pogledajte sliku **L**).
Kada se gornji deo suncobrana pusti, poluga se automatski uglavljuje na svoje mesto.



Zatvaranje suncobrana

Obratite pažnju na sledeće!

- Suncobran mora da se zatvori pre nego što počne da duva vetar, pada kiša ili sneg. Štete koje tada mogu da nastanu, isključene su iz garancije.
 - Prilikom zatvaranja suncobrana platno može da se zaglavi između potpornih žica. U tom slučaju pažljivo izvlačite platno između potpornih žica.
1. Po potrebi vratite suncobran zaokretanjem u horizontalan položaj (pogledajte sliku **M**).
 2. Pritisnite blokadu **9** na rukohvatu pa rukohvat gurnite nadole (pogledajte sliku **N**).
 3. Uz pomoć ručke **8** zatvorite suncobran (uporedite sa slikom **F**).
 4. Ukoliko je platno zaglavljeno između potpornih žica, pažljivo izvlačite platno između potpornih žica (pogledajte sliku **O**).
 5. Pomoću postavljene trake zavežite sklopljeni suncobran, pa ga potom po potrebi, pokrijte zaštitnom folijom (pogledajte sliku **O** i **P**).

Zamena platna

U zavisnosti od opterećenja, možda ćete trebati da zamenite platno. Novo platno možete da naručite od svog prodavca.

1. Odvrnite vrh suncobrana (pogledajte sliku **Q**).
2. Skinite zaštitnu kapicu **12** sa zavrtnja za fiksiranje **13** (pogledajte sliku **R**).
3. Zavrtnj za fiksiranje **13** otpustite pomoću isporučenog imbus-ključa br. 4 (pogledajte sliku **R**).
4. Odvojite gornji sloj platna **14** povlačenjem (čičak-zatvarač). Povlačenjem odvojite i donji sloj.
5. Svucite platno sa potpornih žica (pogledajte sliku **S**).
6. Novo platno ponovo navucite obrnutim redosledom.

Održavanje + skladištenje

Čišćenje platna

Obratite pažnju na sledeće!

- Platno nije podesno za pranje u vešmašini!
 - Nemojte da ga stavljate u mašinu za sušenje veša.
 - Nemojte da ga peglate.
 - Nemojte da upotrebljavate nikakva agresivna hemijska sredstva ili tečnosti za čišćenje, razređivače, abrazivne supstance ili predmete za struganje, sredstva za izbeljivanje, paročistače ili jaka sredstva za čišćenje.
 - Pridržavajte se datih uputstava proizvođača za doziranje, primenu i delovanje.
- Platno perite ručno na 40 °C. Za čišćenje platna najbolje je da upotrebite samo meku četku i malo sapunice.

Održavanje držača za suncobran

- Redovno čistite držač za suncobran da bi pokretni delovi bez problema mogli da se pomeraju. Po potrebi, poprskajte ih silikonskim ili teflonskim sprejem da lakše klize.
- Redovno pregledavajte sve noseće delove, kao što su potporne žice, zavrtnji itd.
- Redovno pregledavajte ima li na držaču za suncobran korozije i po potrebi je sanirajte. Za čišćenje uvek upotrebite malo sapunice.

Skladištenje suncobrana

- Za skladištenje tokom zimskih meseci rastavite suncobran tek kada je potpuno suv i spremite ga u prostoriji, u kojoj nema vlage, a postoji dobra ventilacija.
- Kada god je to moguće uskladištite suncobran uspravno i bez ikakvog opterećenja na suncobranu.





RS

- Na početku sezone proverite da li su sve komponente i delovi za pričvršćivanje ispravni za korišćenje. Ako niste sigurni u njihovu ispravnost, nemojte da koristite proizvod.

Garancija

Garancija za ovaj artikal iznosi 24 meseci.

U slučaju da tokom ovog perioda ustanovite neki kvar, obratite se svom prodavcu. Da bi mogao brzo da vam pomogne, sačuvajte ovaj račun i navedite nam naziv modela i broj artikla.

Garancija isključuje:

- normalno trošenje i promene boje tekstilne presvlake;
- oštećenja lakovanih delova koja su nastala uobičajenom upotrebom;
- oštećenja usled nenamenske upotrebe (npr. kao zaštite od kiše);
- oštećenja usled vetra, prejakog okretanja ručke, pada suncobrana, jakog povlačenja za potporne žice;
- oštećenja nastala konstrukcionim izmenama artikla.

Servis

Poštovani kupci,
bez obzira što na svojim artiklima pre isporuke vršimo temeljnu završnu kontrolu, može da se desi, da nedostaje deo pribora ili da se neki deo ošteti tokom transporta. U takvom slučaju obratite se za pomoć našoj besplatnoj telefonskoj liniji i navedite naziv modela i broj artikla.

Besplatna telefonska linija

Možete da nam se obratite

od pon. do čet.	od 8:00 do 16:00 h
pet.	od 8:00 do 12:00 h

na broj telefona

u Austriji	(07722) 63205-0
u Nemačkoj	(08571) 9122-0
u Češkoj	(0386) 301615
u Poljskoj	(0660) 460460
u Sloveniji	(0615) 405673
u Hrvatskoj	(0615) 405673
u Mađarskoj	+43(0)7722 63205-107
u Rusiji	(095) 6470389

Adresa

derby sunrain ltd.
Schloßstraße 24
A-5280 Braunau am Inn
www.dopplerschirme.com





Tehnički podaci

Ravenna AX 250 × 250

Broj artikla:	463528
Opterećenje teretom, min. kg:	140
Ukupna visina u cm*):	262
Visina od tla do suncobrana u cm*):	205
Dimenzije u cm, oko:	250 × 250
Težina u kg:	23
Odbija vodu:	Da

Ravenna AX 275 × 275

Broj artikla:	483528
Opterećenje teretom, min. kg:	140
Ukupna visina u cm*):	262
Visina od tla do suncobrana u cm*):	205
Dimenzije u cm, oko:	275 × 275
Težina u kg:	23
Odbija vodu:	Da

Ravenna AX 300 × 300

Broj artikla:	465250
Opterećenje teretom, min. kg:	140
Ukupna visina u cm*):	276
Visina od tla do suncobrana u cm*):	195
Dimenzije u cm, oko:	295 × 295
Težina u kg:	19
Odbija vodu:	Da

Ravenna AX 330

Broj artikla:	436528
Opterećenje teretom, min. kg:	140
Ukupna visina u cm*):	261
Visina od tla do suncobrana u cm*):	200
Prečnik u cm, oko:	330
Težina u kg:	20
Odbija vodu:	Da

*) mereno bez postolja

Svi podaci predstavljaju približne vrednosti. Zadržavamo pravo na tehničke izmene.



Ravenna AX – Upute za postavljanje i uporabu



Pažljivo i do kraja pročitajte ove upute za postavljanje i uporabu, naročito sigurnosne upute.

Nepoštivanje ovih sigurnosnih uputa može dovesti do ozljeda ili oštećenja na suncobranu. Upute za postavljanje i uporabu spremite kao referencu za kasniju uporabu te ih priložite uz suncobran kada ga predajete sljedećem korisniku.

Vaša sigurnost



Obratite pozornost na sljedeće sigurnosne upute. Proizvođač ne odgovara za oštećenja nastala uslijed nepridržavanja istih.

Suncobran koristite samo ako je dovoljno opterećen teretom radi ravnoteže (pogledajte odjeljak „Tehnički podaci“).

Suncobran postavljajte isključivo na čvrstu i ravnu podlogu.

Za suncobran koristite uvijek samo stabilno postolje.

Postavljanje suncobrana prepustite isključivo kompetentnoj odrasloj osobi.

Budite pažljivi kako preklopnim mehanizmom prilikom otvaranja i zatvaranja suncobrana ne biste prignječili šake.

U slučaju najave vjetrova ili nevremena zatvorite suncobran i pričvrstite ga čičak-vrpcom. U suprotnom, jači bi ga nalet vjetrova mogli zahvatiti i prevrnuti te ga tako ne samo oštetiti, već i prouzročiti štete.

Nikada ne palite vatru u blizini ili ispod suncobrana. Suncobran se može zapaliti ili oštetiti iskrama. Suncobran držite podalje od jakih izvora topline, kao što su balkonske grijalice, roštilji itd.

Suncobran nije dječja igračka. Djeca mogu priklještit prste. Osim toga, suncobran ima znatnu težinu i pri padu bi mogao povrijediti djecu.

Ne vješajte ništa na poprečne žičane nosače suncobrana i ne koristite ih za vježbe istezanja.

Suncobran može zaštititi vašu kožu od izravnog UV-zračenja, ali ne i od odbijajućih UV-zraka. Zbog toga upotrebljavajte dodatna kozmetička zaštitna sredstva za sunčanje.

Radi zaštite suncobrana od prevelikog opterećenja, zatvorite ga kada pada kiša ili snijeg i pričvrstite čičak-vrpcom.

Platno nije prikladno za strojno pranje, kemijsko čišćenje ili izbjeljivanje.

Nemojte upotrebljavati nikakva agresivna kemijska sredstva ili tekućine za čišćenje, otapala, abrazivne supstancije ili predmete za struganje, sredstva za izbjeljivanje, visokotlačni čistač i jaka sredstva za čišćenje.

Postupajte u skladu s ušivenim uputama za njegu.

Namjena

Suncobran je pogodan za zaštitu od izravnog UV-zračenja. Nije namijenjen za zaštitu od kiše ili snijega.

Namijenjen je isključivo za privatnu uporabu. Uporaba u komercijalne svrhe poništava jamstvo.



Postavljanje suncobrana

U pakiranju se nalaze:



Uz to vam je potrebno i:

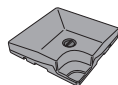

npr. 4 punjive ploče za opterećenje od 35 kg, br. narudžbe: 85499BP35

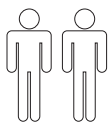

Zaštitnu foliju za suncobrane možete po potrebi nabaviti u specijaliziranom dućanu.

1. Sastavite T-stalak (pogledajte sliku **A**).
2. Postavite T-stalak na predviđeno mjesto pa na njega položite 4 punjive ploče za opterećenje (pogledajte sliku **B**).
3. Okretnu ploču **1** montirajte s pomoću 4 priloženih podložaka **2** te vijaka **3** na T-stalak (pogledajte sliku **C**).
4. Stopu stupa **4** pričvrstite s pomoću drugih 4 priloženih podložaka **2** te vijaka **3** na okretnu ploču **1** (pogledajte sliku **D**).
5. Poklopac **5** navucite preko stope stupa. Obratite pozornost na utor!
6. Stup suncobrana **7** natakните na stopu stupa i učvrstite ga s pomoću vijaka s narekanom glavom **6** (pogledajte sliku **E**).

Suncobran je sada spreman za uporabu.

Otvaranje suncobrana

Obratite pozornost na sljedeće!

- Uvjerite se prije otvaranja da suncobran ima dovoljnu stabilnost, tj. da je primijenjeno odgovarajuće podnožje.

1. Skinite vrpču i po potrebi, zaštitnu foliju.
2. Lagano ručno otvorite suncobran okrećući pritom ručicu **8** pa zatim do kraja rastvorite suncobran (pogledajte sliku **F** i **G**).

Naginjanie suncobrana

- Za promjenu nagiba suncobrana pritisnite blokadu **9** na rukohvatu pa rukohvat gumite prema gore ili dolje. U željenom položaju pustite neka se rukohvat uglavi (pogledajte sliku **H**).

Okretanje suncobrana

- Za okretanje suncobrana nogom pritisnite polugu za blokiranje **10**. Zatim okrenite suncobran u željeni položaj (pogledajte sliku **I**).

Zakretanje suncobrana

1. Polugu **11** pritisnite prema dolje (pogledajte sliku **J**).
2. Ručno zakrenite suncobran u željeni položaj (pogledajte sliku **K**).
3. Zatim ponovno pritisnite polugu **11** prema gore pa je otpustite (pogledajte sliku **L**).

Kad se gornji dio suncobrana pusti, poluga se automatski uglavljuje na svoje mjesto.

Zatvaranje suncobrana

Obratite pozornost na sljedeće!

- Prije vjetera, kiše ili snijega potrebno je zatvoriti suncobran. Jamstvo ne pokriva tako nastala oštećenja.
- Pri zatvaranju suncobrana može doći do zaglavljivanja platna između žičanih nosača. Platno u tom slučaju pažljivo izvlačite između žičanih nosača.





1. Suncobran prema potrebi zakretanjem vratite u vodoravni položaj (pogledajte sliku **M**).
2. Pritisnite blokadu **9** na rukohvatu pa rukohvat gurnite prema dolje (pogledajte sliku **N**).
3. S pomoću ručice **8** zatvorite suncobran (usporedite sa slikom **F**).
4. U slučaju zaglavlivanja platna između žičanih nosača, platno pažljivo izvlačite između žičanih nosača (pogledajte sliku **O**).
5. Privežite suncobran s pomoću postavljene vrpce pa ga po potrebi prekrijte zaštitnom folijom (pogledajte sliku **O** i **P**).

Zamjena platna

Ovisno o primjeni, možda će biti potrebno zamijeniti platno. Novo platno možete naručiti od svog trgovca.

1. Odrvnite vrh suncobrana (pogledajte sliku **Q**).
2. Skinite zaštitnu kapicu **12** sa sigurnosnog vijka **13** (pogledajte sliku **R**).
3. Sigurnosni vijak **13** otpustite s pomoću isporučenog imbus-ključa br. 4 (pogledajte sliku **R**).
4. Povlačenjem odvojite gornji sloj platna **14** (čičak-zatvarač). Odvojite i donji sloj povlačenjem.
5. Svucite platno sa žičanih nosača (pogledajte sliku **S**).
6. Novo platno navucite obrnutim redoslijedom.

Održavanje i skladištenje

Čišćenje platna

Obratite pozornost na sljedeće!

- Platno nije predviđeno za pranje u perilici!
- Sušenje u sušilici rublja nije dopušteno.
- Ne peglati.

- Nemojte upotrebljavati nikakva agresivna kemijska sredstva ili tekućine za čišćenje, otapala, abrazivne supstance ili predmete za struganje, sredstva za izbjeljivanje, visokotlačni čistač i jaka sredstva za čišćenje.
- Pridržavajte se propisa o doziranju, primjeni i vremenu djelovanja koje je naveo proizvođač.

- Platno perite ručno na 40 °C. Za čišćenje platna preporučuje se meka četka i malo sapunice.

Održavanje nosača suncobrana

- Nosač suncobrana redovito čistite kako biste osigurali besprijekorno klizanje pomičnih dijelova. Poprskajte ga po potrebi silikonskim ili teflonskim sprejem radi lakšeg klizanja.
- Redovito provjeravajte sve noseće dijelove kao što su žičani nosači, vijci itd.
- Redovito provjeravajte ima li na nosaču suncobrana korozije i po potrebi odgovarajuće zaštitite takva mjesta. Za čišćenje koristite blagu otopinu sapuna.

Skladištenje suncobrana

- Za skladištenje tijekom zime rastavite suncobran tek kada je potpuno suh i odložite ga u suhoj i dobro provjetrenoj prostoriji.
- Suncobran skladištite u uspravnom položaju i bez opterećenja na suncobranu.
- Na početku sezone provjerite jesu li sve komponente i pričvrtni dijelovi sigurni za uporabu. Proizvod nemojte koristiti ako neki od dijelova nisu ispravni.





Jamstvo

Jamstvo za ovaj artikl iznosi 24 mjeseca. Ako u tom razdoblju ustanovite neki kvar, obratite se svom trgovcu. Kako bi vam brzo mogao pomoći, sačuvajte račun i navedite naziv modela i broj artikla.

Iz jamstva su isključeni:

- uobičajeno habanje i promjena boje tekstilnog dijela suncobrana;
- oštećenja lakiranih dijelova koja su posljedica uobičajene uporabe;
- oštećenja zbog neprimjerene uporabe (na primjer za zaštitu od kiše);
- oštećenja uslijed vjetra, prejakog zatezanja ručice, padanja suncobrana, jakog povlačenja za žice koje drže uvlaku suncobrana;
- oštećenja nastala konstrukcijskim izmjenama na artiklu.

Servis

Poštovani kupci, iako se naši artikli prije isporuke podvrgavaju detaljnoj završnoj kontroli, može se dogoditi da nedostaje neki dio ili da je došlo do oštećenja tijekom transporta. U tom slučaju, obratite se našoj izravnoj telefonskoj liniji za korisnike i navedite naziv modela i broj artikla.

Izravna telefonska linija za korisnike

Možete nas kontaktirati

od pon. do čet. od 8.00 do 16.00 h
pet. od 8.00 do 12.00 h

na brojeve telefona

u Austriji	(07722) 63205-0
u Njemačkoj	(08571) 9122-0
u Češkoj	(0386) 301615
u Poljskoj	(0660) 460460
u Sloveniji	(0615) 405673
u Hrvatskoj	(0615) 405673
u Mađarskoj	+43(0)7722 63205-107
u Rusiji	(095) 6470389

Adresa

derby sunrain ltd.
Schloßstraße 24
A-5280 Braunau am Inn
www.dopplerschirme.com



HR

Tehnički podaci**Ravenna AX 250 × 250**

Br. artikla:	463528
Opterećenje radi ravnoteže, najmanje kg:	140
Ukupna visina u cm*):	262
Visina od poda do suncobrana u cm*):	205
Dimenzije u cm, pribl.:	250 × 250
Težina u kg:	23
Odbija kišu:	Da

Ravenna AX 275 × 275

Br. artikla:	483528
Opterećenje radi ravnoteže, najmanje kg:	140
Ukupna visina u cm*):	262
Visina od poda do suncobrana u cm*):	205
Dimenzije u cm, pribl.:	275 × 275
Težina u kg:	23
Odbija kišu:	Da

Ravenna AX 300 × 300

Br. artikla:	465250
Opterećenje radi ravnoteže, najmanje kg:	140
Ukupna visina u cm*):	276
Visina od poda do suncobrana u cm*):	195
Dimenzije u cm, pribl.:	295 × 295
Težina u kg:	19
Odbija kišu:	Da

Ravenna AX 330

Br. artikla:	436528
Opterećenje radi ravnoteže, najmanje kg:	140
Ukupna visina u cm*):	261
Visina od poda do suncobrana u cm*):	200
Promjer u cm, pribl.:	330
Težina u kg:	20
Odbija kišu:	Da

*) mjereno bez podnožja

Svi podaci predstavljaju približne vrijednosti. Pridržano pravo na tehničke izmjene.



Ravenna AX – Instrucțiuni de montare și de utilizare



Citiți integral și cu atenție aceste instrucțiuni de montare și de utilizare, în special instrucțiunile de siguranță. Nerespectarea acestor instrucțiuni de siguranță poate cauza leziuni sau deteriorarea umbrelei de soare. Păstrați instrucțiunile de montare și de utilizare pentru a-l putea consulta ulterior sau predați-l împreună cu umbrela de soare, atunci când dați umbrela de soare unei alte persoane.

Siguranța dvs.



Vă rugăm să țineți cont de următoarele instrucțiuni de siguranță. Producătorul nu își asumă nicio răspundere ca urmare a nerespectării acestor instrucțiuni. Utilizați umbrela de soare numai cu balast suficient de echilibrare (vezi „Date tehnice”).

Amplasați umbrela de soare întotdeauna pe o suprafață fermă și plană.

Pentru umbrela de soare utilizați un suport stabil.

Umbrela de soare trebuie montată de către o persoană matură, competentă.

Vă rugăm să procedați cu atenție la deschiderea și închiderea umbrelei de soare, fără să interveniți cu mâinile în mecanismul de rabatare.

În caz de vânt sau furtună, închideți și asigurați umbrela de soare cu banda cu scai. Altfel, poate fi răsturnată și purtată de rafalele de vânt, deteriorându-se sau provocând daune colaterale.

Nu aprindeți niciodată focul în apropierea sau dedesubtul umbrelei de soare. Umbrela de soare se poate aprinde sau deteriora prin răspândirea scânteilor. Nu expuneți umbrela de soare la surse intense de căldură, precum radiatoare pentru terase, grătare etc.

Umbrela de soare nu constituie un obiect de joacă pentru copii. Copiii își pot prinde degetele. În plus, ei pot suferi vătămări în cazul răsturnării umbrelei de soare, care are o greutate considerabilă.

Nu agățați nimic de suportul montant transversal al umbrelei de soare și nu executați în niciun caz acrobații la bară. Umbrela de soare vă protejează de acțiunea directă a radiațiilor ultraviolete, dar nu și de razele ultraviolete reflectate. De aceea, utilizați suplimentar creme de protecție solară.

Pentru a preveni solicitările excesive în condiții de ploaie sau de zăpadă, închideți și asigurați umbrela de soare cu o bandă cu scai.

Învelitoarea ne este adecvată spălatului cu mașina, curățării chimice sau înălbirii. Nu utilizați substanțe de curățat, lichide sau soluții cu acțiune chimică, substanțe sau obiecte abrazive, agenți de albire, curățitoare cu presiune ridicată și detergenți agresivi.

Vă rugăm să consultați indicațiile de întreținere aplicate pe material.

Destinația

Umbrela de soare este destinată protecției față de acțiunea directă a radiațiilor ultraviolete. Nu a fost concepută pentru protecție în caz de ploaie sau zăpadă.

Umbrela de soare se utilizează numai în sectorul privat. Nu se acordă garanție în caz de utilizare în sectorul industrial.



Montarea umbrelei

Conținutul cutiei de carton:



În plus, sunt necesare:

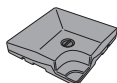

De ex. 4 plăci de beton spălat de 35 kg, nr. comandă: 85499BP35

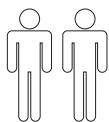

Dacă este necesar, achiziționați din magazinele de specialitate un înveliș protector pentru umbrela de soare.

1. Montați soclul T al umbrelei (a se vedea figura A).
2. Amplasați soclul T în locația prevăzută și așezați cele 4 plăci de beton spălat (a se vedea figura B).
3. Discul rotativ 1 trebuie montat pe soclul T cu folosirea celor 4 șaibe suport 2 și a șuruburilor 3 incluse în pachetul de livrare (a se vedea figura C).
4. Picioarul stâlpului 4 trebuie fixat cu șuruburi de discul rotativ 1 cu folosirea celor 4 șaibe suport 2 și a șuruburilor 3 incluse în pachetul de livrare (a se vedea figura D).
5. Așezați capacul 5 peste picioarul stâlpului. Acordați atenție locașurilor!
6. Trageți stâlpul umbrelei 7 peste picioarul stâlpului și fixați cu șurubul cu cap striat 6 (a se vedea figura E).

Umbrela de soare este gata pentru utilizare.

Deschiderea umbrelei

Atenție!

- Înainte de deschidere asigurați-vă de stabilitatea umbrelei de soare, adică dacă este utilizat soclul corespunzător.

1. Scoateți banda și învelișul protector, dacă este cazul.
2. Deschideți umbrela de soare ușor cu mâna, prin rotirea manivelei 8 apoi deschideți umbrela de soare complet (a se vedea figurile F și G).

Înclinarea umbrelei

- Pentru modificarea înclinării umbrelei de soare apăsați mecanismul de blocare 9 de pe mâner și împingeți mânerul în sus și în jos. Fixați mânerul în poziția dorită (a se vedea figura H).

Rotirea umbrelei

- Pentru a roti umbrela de soare, apăsați cu piciorul, pe pârghia de blocare 10. Rotiți umbrela de soare în poziția dorită (a se vedea figura I).

Pivotarea umbrelei

1. Apăsați pârghia 11 în jos (a se vedea figura J).
2. Pivotați manual umbrela de soare în poziția dorită (a se vedea figura K).
3. Apăsați maneta 11 înapoi în sus și eliberați-o (a se vedea figura L). La eliberarea acoperișului umbrelei, pârghia se blochează automat.



Închiderea umbrelei

Atenție!

- În caz de vânt, ploaie sau zăpadă, trebuie să închideți umbrela de soare. Dacă nu procedați astfel, nu se acordă garanție pentru daunele survenite.
- Când închideți umbrela de soare este posibil ca învelitoarea să se prindă între suporturile montante. În acest caz acționați cu grijă și scoateți învelitoarea dintre suporturile montante.

1. Dacă este necesar, pivotați umbrela de soare înapoi în poziția orizontală (a se vedea figura **M**).
2. Apăsați mecanismul de blocare **9** de pe mâner și împingeți mânerul în jos (a se vedea figura **N**).
3. Închideți umbrela de soare folosind manivela **8** (comparați cu figura **F**).
4. În cazul în care învelitoarea se blochează între suporturile montante, scoateți cu atenție învelitoarea dintre suporturile montante (a se vedea figura **O**).
5. Umbrela de soare trebuie legată cu banda aplicată, și, dacă este cazul, acoperiți cu un înveliș protector (a se vedea figurile **O** și **P**).

Înlocuirea învelitorii

În funcție de solicitări, este posibil să fie necesar să înlocuiți învelitoarea. Aveți posibilitatea să comandați o învelitoare nouă prin intermediul dealerului dvs.

1. Desfiletați vârful umbrelei (a se vedea figura **Q**).
2. Scoateți dopul de protecție **12** de pe șurubul de siguranță **13** (a se vedea figura **R**).
3. Slăbiți șurubul de siguranță **13** cu ajutorul unei chei hexagonale de 4 (a se vedea figura **R**).
4. Îndepărtați partea de sus a învelitorii **14** (închidere cu scai). Îndepărtați și partea de jos.

5. Scoateți învelitoarea din suporturile montante (a se vedea figura **S**).
6. Introduceți noua învelitoare în ordine inversă.

Întreținere + depozitare

Curățarea învelitorii

Atenție!

- Învelitoarea nu este adecvată spălării cu mașina!
- Nu utilizați un uscător de rufe.
- Nu se permite călcarea ei.
- Nu utilizați substanțe de curățat, lichide sau soluții cu acțiune chimică, substanțe sau obiecte abrazive, agenți de albire, curățitoare cu presiune ridicată și detergenți agresivi.
- Respectați indicațiile de dozare, utilizare și acțiune ale producătorului.

- Învelitoarea trebuie spălată manual, la 40 °C.
Pentru curățarea învelitorii, se recomandă să utilizați o perie moale și puțină apă cu săpun.

Mentenanța tijei umbrelei

- Curățați regulat tija umbrelei, pentru a asigura o culisare perfectă a elementelor mobile. Dacă este cazul, pulverizați cu spray-uri pe bază de silicon sau teflon, pentru suprafețe de alunecare.
- Verificați în mod regulat elementele portante, precum suporturi montante, șuruburi etc.
- Verificați în mod regulat, dacă tija umbrelei este ruginită, și remediați, dacă este cazul. Pentru curățare, utilizați exclusiv puțină apă cu săpun.



Depozitarea umbrelei

- Pe timpul iernii, demontați umbrela de soare în stare complet uscată și depozitați-o într-un loc uscat, bine aerisit.
- Dacă este posibil, depozitați umbrela de soare în poziție verticală, fără expunere la sarcini.
- La început de sezon asigurați-vă că toate componentele și elementele de fixare sunt în condiții de siguranță corespunzătoare. Nu utilizați produsul dacă acestea nu sunt în condiții de siguranță corespunzătoare.

Garanția

Termenul de garanție pentru acest produs este de 24 de luni.

Dacă în această perioadă constatați un defect, vă rugăm să contactați distribuitorul dvs. Pentru a obține asistența rapidă în acest sens, vă rugăm să păstrați bonul de casă și să ne specificați denumirea modelului și numărul articolului.

Nu se acordă garanție pentru:

- uzura normală și modificările de culoare pentru materialul textil supus tensionării;
- defecte de pe suprafețele lăcuite, datorate uzurii normale;
- daune cauzate de utilizarea necorespunzătoare (de exemplu, ca protecție la ploaie);
- daune datorate vântului, răsucirii excesive a manivelei, răsturnării umbrelei de soare, acționării cu brutalitate a suportului montant al umbrelei;
- daune prin modificări constructive asupra articolului.

Service

Stimați clienți, cu toate că înainte de livrarea articolului procedăm la o verificare finală detaliată, este posibil să constatați lipsa neprevăzută a unui accesoriu sau deteriorarea unei componente datorată transportului. În astfel de cazuri, apelați serviciul nostru de asistență prin telefon și specificați denumirea modelului și numărul articolului.

Serviciul de asistență prin telefon

Puteți să ne apelați

Lu.–Jo. de la 8:00 până la 16:00
Vi. de la 8:00 până la 12:00

la numărul de telefon

în Austria	(07722) 63205 -0
în Germania	(08571) 91 9122-0
în Cehia	(0386) 301615
în Polonia	(0660) 460460
în Slovenia	(0615) 405673
în Croația	(0615) 405673
în Ungaria	+43(0)7722 63205-107
în Rusia	(095) 6470389

Adresa

derby sunrain ltd.
Schloßstraße 24
A-5280 Braunau am Inn
www.dopplerschirme.com



RO

Date tehnice**Ravenna AX 250 × 250**

Numărul articolului:	463528
Balast de echilibrare, minim kg:	140
Înălțime în cm, total*):	262
Înălțimea umbrelei de la sol în cm*):	205
Dimensiuni, în cm, cca.:	250 × 250
Greutatea în kg:	23
Impermeabilitate la ploaie:	Da

Ravenna AX 275 × 275

Numărul articolului:	483528
Balast de echilibrare, minim kg:	140
Înălțime în cm, total*):	262
Înălțimea umbrelei de la sol în cm*):	205
Dimensiuni, în cm, cca.:	275 × 275

Greutatea în kg:	23
Impermeabilitate la ploaie:	Da

Ravenna AX 300 × 300

Numărul articolului:	465250
Balast de echilibrare, minim kg:	140
Înălțime în cm, total*):	276
Înălțimea umbrelei de la sol în cm*):	195
Dimensiuni, în cm, cca.:	295 × 295
Greutatea în kg:	19
Impermeabilitate la ploaie:	Da

Ravenna AX 330

Numărul articolului:	436528
Balast de echilibrare, minim kg:	140
Înălțime în cm, total*):	261
Înălțimea umbrelei de la sol în cm*):	200
Diametru, în cm, cca.:	330
Greutatea în kg:	20
Impermeabilitate la ploaie:	Da

*) Măsurat fără soclu

Toate dimensiunile reprezintă valori aproximative. Se rezervă dreptul asupra modificărilor tehnice.

Ravenna AX – Инструкция по сборке и эксплуатации



Внимательно и полностью прочтите данную инструкцию по сборке и эксплуатации в полном объеме, в особенности правила техники безопасности. Несоблюдение этих правил техники безопасности может привести к травмам или повреждениям зонта. Данную инструкцию по сборке и эксплуатации следует сохранить для последующего изучения, а также для передачи вместе с зонтом в случае его продажи или передачи другому лицу.

Техника безопасности



Соблюдайте следующие правила техники безопасности. Производитель не несет ответственности за ущерб, причиненный в результате несоблюдения правил техники безопасности.

Эксплуатация солнцезащитного зонта допускается только при размещении достаточного балласта (см. «Технические характеристики»).

Зонт следует устанавливать на прочном и ровном основании.

Используйте устойчивую опору для зонта.

Зонт должен устанавливать компетентный взрослый человек.

При раскрытии и закрытии зонта следите за тем, чтобы ваши руки не попали в раздвижной механизм.

Если поднялся ветер или началась гроза, следует сложить зонт и зафиксировать лентой-липучкой. Иначе порыв ветра может захватить и перевернуть зонт, при этом не исключается повреждение изделия и окружающих предметов.

Запрещается разводить открытый огонь под зонтом и в непосредственной близости от него. Пламя может попасть на зонт, а искры – повредить его поверхность. Устанавливать зонт как можно дальше от источников тепла, например, обогревателей, гриля и т. д.

Не давайте солнцезащитный зонт детям. Они могут прищемить себе пальцы. Кроме того, зонт имеет значительный вес и при падении может нанести травмы детям.

Запрещается вешать что-либо на перекладину зонта и прилагать к ним значительное усилие.

Зонт может защитить кожу человека от прямого ультрафиолетового излучения, но не от отраженных УФ лучей. Поэтому дополнительно рекомендуется применять косметические защитные средства.

Для защиты зонта от повышенной нагрузки во время дождя или снегопада следует закрывать зонт и затягивать его лентой-липучкой.

Тентовая ткань не предназначена для машинной стирки, химической очистки и отбеливания.

Не пользуйтесь агрессивными химическими чистящими средствами или жидкостями, растворителями, абразивными веществами или предметами, отбеливателями, устройствами очистки под давлением и агрессивными чистящими средствами.

Соблюдайте пришитые к зонту указания по уходу.

Назначение

Зонт предназначен для защиты от прямого ультрафиолетового излучения. Он не предусмотрен для защиты от дождя и снега.

Зонт предназначен исключительно для частного использования. В случае его коммерческого использования гарантия аннулируется.



Сборка зонта

В картонной упаковке находятся:



Кроме того, для монтажа требуются:

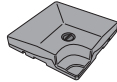

например, 4 заполняемых утяжеляющих плиты 35 кг,
№ для заказа:
85499BP35

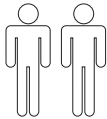

Защитный чехол для зонта можно при необходимости приобрести в специальных магазинах.

1. Выполнить монтаж Т-образной стойки зонта (см. рис. **A**).
2. Поставить Т-образную стойку на предусмотренное место и вложить 4 заполняемых утяжеляющих плиты (см. рис. **B**).
3. Монтировать поворотный диск **1** 4 прилегающими подкладными шайбами **2**, а также винтами **3** на Т-образной стойке (см. рис. **C**).
4. Привинтить основание мачты **4** с еще 4 прилегающими подкладными шайбами **2**, а также винтами **3** к поворотному диску **1** (см.рис. **D**).
5. Установить крышку **5** на основание мачты. Учитывать выемку!
6. Установить мачту зонта **7** на основание мачты и зафиксировать винтом с накаткой головкой **6** (см. рис. **E**).

Зонт теперь готов к использованию.

Раскрытие зонта

Следует помнить!

- Перед открытием проверьте достаточную устойчивость зонта, т.е. используйте подходящий цоколь.

1. Снять ленту и, при необходимости, защитный чехол.
2. Слегка раскрыть зонт рукой, при этом вращать ручку **8** и полностью натянуть зонт (см. рис. **F** и **G**).

Наклон зонта

- Для изменения наклона зонта нажать на фиксатор **9** в ручке и передвинуть ручку вверх или вниз. Защелкнуть рукоятку в требуемом положении (см. рис. **H**).

Поворот зонта

- Чтобы повернуть зонт, следует нажать ногой на фиксирующий рычаг **10**. После этого повернуть зонт в нужное положение (см. рис. **I**).

Откидывание зонта

1. Нажать на рычаг **11** вниз (см. рис. **J**).
 2. Отклонить зонт рукой в нужное положение (см. рис **K**).
 3. Нажать на рычаг **11** снова вверх и отпустить (см. Рис. **L**).
- Если купол зонта не натянут, рычаг зафиксируется автоматически.

Закрытие зонта

Следует помнить!

- При сильном ветре, дожде или снегопаде необходимо закрывать зонт. Компенсация убытков, понесенных вследствие несоблюдения этого требования, не включена в условия гарантии.





RU

- При закрытии зонта может произойти защемление тентовой ткани между распорок. В этом случае, пожалуйста, осторожно вытяните тентовую ткань между распорок вперед.
- 1. При необходимости можно вернуть зонт в горизонтальное положение (см. рис. **M**).
- 2. Нажать на фиксатор **9** в ручке и переместить ручку вниз (см. рис. **N**).
- 3. Закрыть зонт с помощью ручки **8** (сравните рис. **F**).
- 4. Если тентовая ткань зажата между распорок, осторожно извлеките ее из зазора между распорок (см. рис. **O**).
- 5. Связать зонт имеющейся лентой, потом при необходимости закрыть защитным чехлом (см. рис. **O** и **P**).

Замена тентовой ткани

В зависимости от нагрузки может возникнуть необходимость заменить тентовую ткань. Новую тентовую ткань можно приобрести у дилера.

1. Отвинтить верхушку зонта (см. рис. **Q**).
2. Снять защитный колпачок **12** с фиксирующего винта **13** (см. рис. **R**).
3. Отвинтить фиксирующий винт **13** с помощью шестигранного торцового ключа на 4 (см. рис. **R**).
4. Снять верхний слой тентовой ткани **14** (застежка-липучка). Далее снять и нижний слой.
5. Снять тентовую ткань с распорок (см. рис. **S**).
6. Снова натяните новую тентовую ткань в обратной последовательности.

Уход и хранение

Чистка тентовой ткани

Следует помнить!

- Тентовая ткань не предназначена для стирки в стиральной машине!
- При этом не следует пользоваться сушилкой для белья.
- Не гладить.
- Не пользуйтесь агрессивными химическими чистящими средствами или жидкостями, растворителями, абразивными веществами или предметами, отбеливателями, устройствами очистки под давлением и агрессивными чистящими средствами.
- Соблюдайте инструкции производителя по дозированию, использованию и обработке.

- Стирайте тентовую ткань вручную при 40 °С. Очищайте тентовую ткань мягкой щеткой и небольшим количеством теплого мыльного раствора.

Уход за мачтой зонта

- Регулярно очищайте мачту зонта, чтобы обеспечить свободное скольжение подвижных частей. При необходимости наносите силиконовый или тефлоновый аэрозоль, улучшающий скольжение.
- Регулярно проверяйте все несущие детали, например, распорки, винты и т. д.
- Регулярно проверяйте мачту зонта на наличие ржавчины и, при необходимости, удаляйте ее. Для очистки используйте лишь небольшое количество мыльного раствора.





Хранение зонта

- В зимнее время следует разобрать полностью высушенный зонт и хранить его в сухом, хорошо проветриваемом помещении.
- По возможности храните зонт стоя и без нагрузки на него.
- В начале сезона убедиться в исправности всех компонентов и крепежных элементов. Не следует пользоваться изделием, если у вас возникли сомнения в его безопасности.

Гарантия

Гарантийный срок на этот товар составляет 24 месяца.

При выявлении дефекта в течение гарантийного периода обращайтесь к своему дилеру. Для быстрого решения проблемы сохраняйте кассовый чек, назовите модель и артикул.

Гарантия не распространяется на следующие случаи:

- естественный износ и изменение цвета тентовой ткани;
- повреждения лакового покрытия вследствие естественного износа;
- повреждения в результате применения не по назначению (например, в качестве защиты от дождя);
- повреждения под действием ветра, в результате перекручивания рукоятки, опрокидывания зонта, резкого вытягивания из распорок зонта;
- повреждения в результате конструктивных изменений изделия.

Сервис

Уважаемый покупатель!

Хотя перед поставкой все наши изделия проходят тщательный выходной контроль, невозможно полностью исключить случаи отсутствия одной из комплектующих или повреждения детали при транспортировке. В этом случае звоните по нашей горячей линии, назвав оператору модель и артикул.

Горячая телефонная линия

Обращайтесь к нам

с пн. по чт.: с 8:00 до 16:00
пт. с 8:00 до 12:00

по телефону

в Австрии	(07722) 63205-0
в Германии	(08571) 9122-0
в Чехии	(0386) 301615
в Польше	(0660) 460460
в Словении	(0615) 405673
в Хорватии	(0615) 405673
в Венгрии	+43(0)7722 63205-107
в России	(095) 6470389

Адрес

derby sunrain ltd.
Schloßstraße 24
A-5280 Braunau am Inn
www.dopplerschirme.com



RU

Технические характеристики

Ravenna AX 250 × 250

Артикул №:	463528
Допустимая нагрузка, не менее, кг:	140
Высота, см, общая*):	262
Высота от низа зонта в см*):	205
Размеры, см, ок.:	250 × 250
Вес, кг:	23
Водонепроницаемость:	Да

Ravenna AX 275 × 275

Артикул №:	483528
Допустимая нагрузка, не менее, кг:	140
Высота, см, общая*):	262
Высота от низа зонта в см*):	205
Размеры, см, ок.:	275 × 275
Вес, кг:	23
Водонепроницаемость:	Да

Ravenna AX 300 × 300

Артикул №:	465250
Допустимая нагрузка, не менее, кг:	140
Высота, см, общая*):	276
Высота от низа зонта в см*):	195
Размеры, см, ок.:	295 × 295
Вес, кг:	19
Водонепроницаемость:	Да

Ravenna AX 330

Артикул №:	436528
Допустимая нагрузка, не менее, кг:	140
Высота, см, общая*):	261
Высота от низа зонта в см*):	200
Диаметр, см, ок.:	330
Вес, кг:	20
Водонепроницаемость:	Да

*) Измерено без основания

Все приведенные значения приближенные. Возможно внесение технических изменений.





Ravenna AX – Ръководство за монтиране и употреба



Прочетете изцяло и внимателно настоящото ръководство за монтиране и употреба, особено съветите за безопасност. Неспазването на тези съвети за безопасност може да доведе до нараняване или повреда на чадърът за слънце. Съхранете ръководството за монтиране и употреба за по-нататъшна справка и всеки път, когато предавате чадъра за слънце на трети лица, го предавайте заедно с него.

За Ваша безопасност



Моля, съблюдавайте следните съвети за безопасност. Производителят не носи отговорност за щети, настъпили вследствие на тяхното неспазване. Чадърът за слънце да се използва само с достатъчен баласт за стабилност (вж. „Технически данни“). Винаги поставяйте чадърът за слънце върху твърда и равна основа. Използвайте стабилна стойка за чадъра за слънце. Чадърът за слънце трябва да се монтира от компетентно възрастно лице. При отваряне и затваряне на чадъра за слънце бъдете внимателни ръцете Ви да не се заклепят в механизма за сгъване. При поява на вятър или възникване на буря затворете чадъра за слънце и го обезопасете с помощта на самозалепващата лента. В противен случай, той би могъл да бъде избутан от вятъра и преобърнат и така да нанесе щети или самият той да се повреди. Никога не разпалвайте открит огън в близост до или под чадъра за слънце. Чадърът за слънце може да бъде обхванат от огъня или да бъде по-

вреден от искри. Погрижете се чадърът за слънце да бъде разположен далеч от мощни източници на топлина – например портативни газови печки, грил и др.

Чадърът за слънце не е детска играчка. Децата могат да прещипят пръстите си. Освен това, чадърът за слънце е доста тежък и при падането си би могъл да нарани децата.

Да не се закача нищо на сплиците на чадъра за слънце, нито пък да се правят набирания на тях.

Чадърът за слънце може да предпази кожата Ви от преки, но не и от отразени ултравиолетови лъчи. Затова използвайте допълнително козметични слънцезащитни средства.

За да защитите от прекомерно натопяване чадърът за слънце при дъжд или сняг, затваряйте същия и го обезопасявайте с помощта на самозалепваща лента.

Платнището не е подходящо за пране в пералня, химическо чистене или избелване.

Не използвайте агресивни химически препарати или течности, разтворители, абразивни субстанции или предмети, избелващи средства, водоструйки и силни почистващи препарати.

Спазвайте вшитите указания за поддръжка.

Приложение

Чадърът за слънце е подходящ за защита от директни ултравиолетови лъчи. Той не е предвиден за защита от дъжд или сняг.

Чадърът за слънце е предназначен за лично ползване. Гаранцията отпада при търговска употреба.



Монтиране на чадъра

В картонената опаковка ще намерите:

8x  8x  1x

Нуждаете се допълнително от:

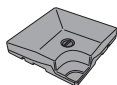

напр. 4 бетонни плочи
35 кг,
номер за поръчка:
85499BP35

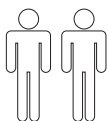

При необходимост може да намерите калъф за чадъра за слънце в специализираните магазини.

1. Монтажа на Т-образната стойка (вж. Фиг. А).
2. Поставете Т-образната стойка на определеното за това място и поставете 4-те бетонни плочи (вж. Фиг. В).
3. Монтирайте въртящата се стойка **1** с предоставените четири подложни шайби **2** и болтове **3** към Т-образната стойка (вж. Фиг. С).
4. Монтирайте петата на чадъра **4** с другите предоставени четири подложни шайби **2** и болтове **3** към въртящата се стойка **1** (вж. Фиг. D).
5. Поставете капачката **5** върху петата на чадъра. Обърнете внимание на улеите!
6. Поставете пръта на чадъра **7** в петата на чадъра и фиксирайте с двата винта с накатена глава **6** (вж. Фиг. Е).

Чадърът за слънце е готов за употреба.

Отваряне на чадъра

Моля, обърнете внимание на следното!

- Преди да отворите чадъра за слънце се уверете, че чадърът за слънце има достатъчна опора, т.е. че използвате подходящата стойка.

1. Свалете лентата, а при необходимост и калъфа.
2. Разтворете леко с ръка чадъра за слънце, завъртете манivelата **8** и след това разтворете до край чадъра за слънце (вж. Фиг. F и G).

Накланяне на чадъра

- За промяна в наклона на чадъра за слънце, натиснете фиксатора **9** на дръжката и плъзнете дръжката нагоре или надолу. Фиксирайте дръжката в желаната позиция (вж. Фиг. H).

Въртене на чадъра

- За да завъртите чадъра за слънце, натиснете лоста на фиксатора **10** с крак. След това завъртете чадъра за слънце в желаната позиция (вж. Фиг. I).

Завъртане на чадъра

1. Натиснете надолу дръжката **11** (вж. Фиг. J).
2. С ръка наклонете чадъра за слънце в желаната позиция (вж. Фиг. K).
3. Натиснете отново дръжката **11** нагоре и освободете (вж. Фиг. L). Ако куполът на чадъра е спуснат, дръжката влиза самостоятелно в гнездото и се заключва.



Затваряне на чадъра

Моля, обърнете внимание на следното!

- При появил се вятър, дъжд или сняг трябва да затворите чадъра за слънце. Щети, възникнали в друг случай, не са включени в гаранцията.
 - При затваряне на чадъра за слънце може да има случаи, в които платнището на чадъра да се затисне между сплиците. В такъв случай, извадете внимателно платнището измежду сплиците.
1. Ако е необходимо, върнете чадъра за слънце обратно в хоризонтално положение (вж. Фиг. **M**).
 2. Натиснете фиксатора **9** на дръжката и плъзнете дръжката надолу (вж. Фиг. **N**).
 3. С помощта на манивелата **8** затворете чадъра за слънце (сравни с Фиг. **F**).
 4. Ако платнището между сплиците се затисне, внимателно го издърпайте (вж. Фиг. **O**).
 5. Вържете чадъра за слънце с прикрепената самозалепваща лента, след това покрийте с калъф, ако е необходимо (вж. Фиг. **O** и **P**).

Смяна на платнището

В зависимост от изхабяването на платнището е по-уместно да се замени с ново. Може да се снабдите с платнище от вашия търговец.

1. Отвъртете върха на чадъра (вж. Фиг. **Q**).
2. Свалете предпазната капачка **12** от осигуряващия винт **13** (вж. Фиг. **R**).
3. Отвийте осигуряващия винт **13** с помощта на предоставения шестограм номер 4 (вж. Фиг. **R**).
4. Издърпайте горния пласт на платнището **14** на чадъра (захващане

тип „велкро“). По същия начин издърпайте и долния слой.

5. Извадете платнището от сплиците (вж. Фиг. **S**).
6. Поставете новото платнище в обратна последователност.

Поддръжка и съхранение

Почистване на платнището на чадъра

Моля, обърнете внимание на следното!

- Платнището на чадъра не е подходящо за машинно пране!
- Не използвайте сушилня.
- Не гладете.
- Не използвайте агресивни химически препарати или течности, разтворители, абразивни субстанции или предмети, избелващи средства, водоструйки и силни почистващи препарати.
- Спазвайте инструкциите на производителя за дозиране, приложение и действие.
- Платнището да се пере на ръка с вода с температура 40 °С. За почистване на платнището е най-добре да използвате мека четка и малко сапунена луга.

Поддръжка на пръта на чадъра

- Почиствайте пръта на чадъра редовно, за да осигурите свободно плъзгане на подвижните части. При необходимост напръскайте със силиконов или тефлонов спрей.
- Проверяват редовно всички носещи части като спици, болтове и др.
- Поверявайте редовно пръта на чадъра за ръжда и при нужда го поправете. При почистване използвайте само малко сапунен разтвор.



Съхраняване чадъра

- През зимата е необходимо сушит чадър за слънце да се разглоби и да се съхранява в сухо и добре проветрено помещение.
- Съхранявайте чадъра за слънце при възможност във вертикално положение и без натоварване върху чадъра за слънце.
- При започване на сезона се уверете, че всички компоненти и крепежни елементи са в изправност. Не използвайте, ако не сте сигурни в продукта.

Гаранция

Гаранционният срок на този артикул е 24 месеца.

Ако установите дефект в рамките на този срок, се обърнете към Вашия търговец. За да можем да Ви помогнем бързо, запазете касовата бележка и ни съобщете името на модела и номера на артикула.

Гаранцията не покрива:

- нормално износване и промени в цвета на текстилната обшивка;
- повреди по боята, които се дължат на нормално износване;
- повреди поради употреба не по предназначение (напр. за защита от дъжд);
- повреди, причинени от вятър, превъртане на манивелата, преобръщане на чадъра за слънце, силно дърпане на спиците;
- повреди, вследствие на структурни промени на артикула.

Обслужване

Уважаеми клиенти, въпреки че нашите артикули минават през обстоен контрол, може да има случаи, когато липсва част или някоя от частите е повредена по време на транспорта. В такъв случай, обадете се на нашата гореща линия и ни кажете името на модела и номера на изделиято.

Гореща линия

Можете да се свържете с нас от пон. до четв. от 8:00 до 16:00 ч.
пет. от 8:00 до 12:00 ч.

на следните телефони:

в Австрия	(07722) 63205 -0
в Германия	(08571) 9122-0
в Чехия	(0386) 301615
в Полша	(0660) 460460
в Словения	(0615) 405673
в Хърватска	(0615) 405673
в Унгария	+43(0)7722 63205-107
в Русия	(095) 6470389

Адрес

derby sunrain ltd.
Schloßstraße 24
A-5280 Braunau am Inn
www.dopplerschirme.com



Технически данни

Ravenna AX 250 × 250

Номер на артикул:	463528
Баласт, мин. kg:	140
Височина в см, общо*):	262
Височина под чадъра в см*):	205
Размери в см ок.:	250 × 250
Тегло в kg:	23
Защита от дъжд:	да

Ravenna AX 275 × 275

Номер на артикул:	483528
Баласт, мин. kg:	140
Височина в см, общо*):	262
Височина под чадъра в см*):	205
Размери в см ок.:	275 × 275
Тегло в kg:	23
Защита от дъжд:	да

Ravenna AX 300 × 300

Номер на артикул:	465250
Баласт, мин. kg:	140
Височина в см, общо*):	276
Височина под чадъра в см*):	195
Размери в см ок.:	295 × 295
Тегло в kg:	19
Защита от дъжд:	да

Ravenna AX 330

Номер на артикул:	436528
Баласт, мин. kg:	140
Височина в см, общо*):	261
Височина под чадъра в см*):	200
Диаметър в см, ок.:	330
Тегло в kg:	20
Защита от дъжд:	да

*) Измерена без стойка

Всички данни са приблизителни стойности. Запазваме си правото на технически промени.



Ravenna AX – Uzstādīšanas un lietošanas instrukcija



Uzmanīgi izlasiet visu uzstādīšanas un lietošanas instrukciju, it īpaši drošības norādes. Neievērojot drošības norādes, iespējamās traumas vai saulesarga bojājumi. Uzglabājiet uzstādīšanas un lietošanas instrukciju, lai varētu tajā ieskatīties arī vēlāk, un vienmēr dodiet līdzi, ja saulesargs tiek nodots tālāk citai personai.

Jūsu drošība



Lūdzam ievērot turpmākās drošības norādes. Ražotājs neatbild par bojājumiem, kas radušies tāpēc, ka nav ievērota instrukcija.

Izmantojiet saulesargu tikai ar pietiekoshi smagu balastu (skatīt „Tehniskie dati”). Vienmēr novietojiet saulesargu uz cietas un līdzenas pamatnes.

Saulesargam ir vajadzīga stabila balsta kāja.

Saulesargu vajadzētu uzstādīt lietpratīgam pieaugušam cilvēkam.

Atverot un aizverot saulesargu, uzmanieties, lai rokas neiekļūtu salikšanas mehānismā.

Ja sākas vējš vai uznāk negaiss, aizveriet saulesargu un nostipriniet ar aizdares lentu. Citādi vēja brāzmas var apgāzt saulesargu, sabojājot citus priekšmetus vai pašu saulesargu.

Nekad saulesarga tuvumā vai zem saulesarga nededziniet atklātu uguni. Tas var aizdegties vai arī saulesargu var sabojāt lidojošas dzirksteles. Sargājiet saulesargu no jaudīgiem siltuma avotiem, kā terases siltumstarotāji, grils u. c.

Saulesargs nav bērnu rotaļlieta. Bērni var iespiest pirkstus. Turklāt saulesargs ir samērā smags un krītot var traumēt bērnus.

Nekariniet neko uz saulesarga atbalsta spieķiem vai nemēģiniet pievilkties pie tiem.

Saulesargs var pasargāt ādu no tieša ultravioletā starojuma, bet ne no atstarotajiem UV stariem. Tāpēc aizsardzībai no saules papildus lietojiet kosmētiskos saules aizsarglīdzekļus.

Lai pasargātu saulesargu no pārlietu lielas slodzes, lietus vai snigšanas laikā aizveriet saulesargu un nostipriniet ar aizdares lentu.

Saulesarga pārsegs nav piemērots mazgāšanai veļas mašīnā, ķīmiskajai tīrīšanai vai balināšanai.

Nelietojiet agresīvus ķīmiskos tīrīšanas līdzekļus vai šķidrums, šķīdumus, abrazīvas vielas vai priekšmetus, balinātājus, augstspiediena tīrītājus un koncentrētus tīrīšanas līdzekļus.

Lūdzam ievērot iesūtajā etiķetē attēlotās kopšanas norādes.

Paredzētais izmantojums

Saulesargs ir paredzēts aizsardzībai no tiešā UV starojuma. Tas nav domāts, lai pasargātu no lietus vai sniega.

Saulesargs ir paredzēts izmantošanai vienīgi mājas apstākļos. Izmantojot komerciālos nolūkos, tiek zaudētas tiesības uz garantijas pakalpojumiem.



Saulessarga uzstādīšana

Kartona iepakojumā jūs atradīsiet:



Papildus jums vajadzēs:

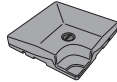

piem., 4 papildāmas balasta plāksnes 35 kg, pasūtīšanas nr.: 85499BP35

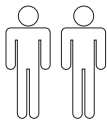

Ja nepieciešams, saulesarga apvalku var iegādāties specializētajā tirdzniecībā.

1. Samontējiet T veida statni (skatīt attēlu **A**).
2. Novietojiet T veida statni paredzētajā vietā un uzlieciet 4 papildāmas balasta plāksnes (skatīt attēlu **B**).
3. Piemontējiet pie T veida statņa grozāmo disku **1**, izmantojot 4 no komplektam pievienotajām paplāksnēm **2** un skrūves **3** (skatīt attēlu **C**).
4. Kāta kāju **4** ar pārējām 4 komplektā pievienotajām paplāksnēm **2** un skrūvēm **3** pieskrūvējiet pie grozāmā diska **1** (skatīt attēlu **D**).
5. Pāri kāta kājai uzvelciet vāciņu **5**. Pievērsiet uzmanību izgriezumiem!
6. Saulesarga kātu **7** uzbīdīet virsū kāta kājai un nostipriniet ar rievoto skrūvi **6** (skatīt attēlu **E**).

Tagad saulesargs ir sagatavots lietošanai.

Saulessarga atvēršana Ievērojiet!

– Pirms atvēršanas pārliecinieties, ka saulesargs ir pietiekami stabils, tas ir, tiek izmantota atbilstoša pamatne.

1. Noņemiet lenti un aizsargapvalku, ja tāds ir.
2. Ar roku nedaudz atveriet saulesargu, tad grieziet kloķi **8** un atveriet saulesargu pilnā apmērā (skatīt attēlu **F** un **G**).

Saulessarga noliekšana

- Lai mainītu saulesarga nolieces leņķi, iespiediet fiksatoru **9** rokturī un pārbīdīet rokturi uz augšu vai uz leju. Ļaujiet rokturim nofiksēties vēlamajā pozīcijā (skatīt attēlu **H**).

Saulessarga grozīšana

- Lai pagrieztu saulesargu, ar kāju nospiediet fiksācijas sviru **10**. Tad grieziet saulesargu vēlamajā pozīcijā (skatīt attēlu **I**).

Saulessarga pagriešana

1. Spiediet sviru **11** uz leju (skatīt attēlu **J**).
2. Ar roku pagrieziet saulesargu vēlamajā pozīcijā (skatīt attēlu **K**).
3. Spiediet sviru **11** atkal uz augšu un atļaidiet (skatīt attēlu **L**).
Kad saulesargs jumts ir izplests, svira nofiksējas automātiski.

Saulessarga aizvēršana Ievērojiet!

- Ja uznāk vējš, lietus vai sniegs, saulesargs ir jāaizver. Iespējamie bojājumi, kas var rasties šādās situācijās, ir izslēgti no garantijas pakalpojumiem.
- Aizverot saulesargu, var gadīties, ka pārsegs iesprūst starp spieķiem. Šādā gadījumā uzmanīgi velciet pārsegu starp spieķiem uz priekšu.





1. Ja nepieciešams, pagrieziet saulesargu atpakaļ horizontālā līmenī (skatīt attēlu **M**).
2. Iespiediet fiksatoru **9** rokturī un bīdiet rokturi uz leju (skatīt attēlu **N**).
3. Ar kloķi **8** aizveriet saulesargu (salīdzināt ar attēlu **F**).
4. Ja pārsegs iesprūst starp spieķiem, uzmanīgi pavelciet pārsegu uz priekšu starp spieķiem (skatīt attēlu **O**).
5. Apjoziet saulesargu ar piestiprināto lenti, tad uzvelciet apvalku, ja tāds ir (skatīt attēlu **P** un **P**).

Pārsega nomaiņa

Atkarībā no saulesarga noslodzes var būt lietderīgi nomainīt pārsegu. Jaunu pārsegu jūs varat iegādāties pie sava tirgotāja.

1. Noskrūvējiet saulesarga uzgali (skatīt attēlu **Q**).
2. Noņemiet aizsargvāciņu **12** no drošības skrūves **13** (skatīt attēlu **R**).
3. Ar 4. izmēra iekšējā sešstūra atslēgu izskrūvējiet drošības skrūvi **13** (skatīt attēlu **R**).
4. Noņemiet no pārsega **14** augšējo kārtu (Velcro aizdare). Tieši tāpat noņemiet apakšējo kārtu.
5. Atvienojiet pārsegu no spieķiem (skatīt attēlu **S**).
6. Rīkojoties pretējā secībā, uzvelciet jauno pārsegu.

Kopšana un uzglabāšana

Pārsega tīrīšana

Ievērojiet!

- Pārsegs nav piemērots mazgāšanai veļas mašīnā!
- Neizmantojiet veļas žāvētāju.
- Negludiniet.
- Nelietojiet agresīvus ķīmiskos tīrīšanas līdzekļus vai šķidrums, šķīdumus, abrazīvas vielas vai priekšmetus, balinātājus, augstspiediena tīrītājus un koncentrētus tīrīšanas līdzekļus.
- Ievērojiet ražotāja norādes par dozēšanu, lietošanu un iedarbību.

- Pārsegu mazgājiet ar rokām 40 °C temperatūrā.

Pārsega tīrīšanai vislabāk izmantot mīkstu suku un nelielu daudzumu ziepju šķīduma.

Saulesarga kāta kopšana

- Lai nodrošinātu, ka kustīgās detaļas slīd nevainojami, regulāri notīriet saulesarga kātu. Ja nepieciešams, apsmidziniet ar silikona vai teflona aerosolu.
- Regulāri pārbaudiet visas nesošās detaļas, piem., spieķus, skrūves u. c.
- Regulāri pārbaudiet, vai uz saulesarga kāta nav rūsas, un izlabojiet defektus. Tīrīšanai izmantojiet vienīgi nedaudz ziepju šķīduma.

Saulesarga uzglabāšana

- Pirms ziemas sezonas demontējiet pilnīgi sausu saulesargu un uzglabājiet sausā, labi vēdināmā telpā.
- Ja iespējams, uzglabājiet saulesargu vertikālā stāvoklī bez jebkādas slodzes.
- Sezonas sākumā pārliecinieties, vai visi komponenti un stiprinājuma detaļas ir drošas. Nelietojiet produktu, ja tas nav drošs.





Garantija

Šai precei garantijas laiks ir 24 mēneši. Ja šajā laikā tiek konstatēts kāds defekts, lūdzam vērsties pie tirgotāja. Lai viņš jums varētu ātrāk palīdzēt, saglabājiet pirkuma čeku un paziņojiet mums modeļa nosaukumu un artikula numuru.

Garantijas pakalpojumi neattiecas uz:

- normālu nodilumu un tekstilmateriāla krāsas izmaiņām;
- krāsojuma defektiem, kuru iemesls ir normāla nolietošana;
- bojājumiem pēc paredzētajam mērķim neatbilstošas izmantošanas (piem., izmantots kā lietussargs);
- bojājumiem, kuru cēlonis ir vējš, par daudz pagriezts kloķis, saulesarga apgāšanās, spēcīga vilkšana aiz saulesarga spieķiem;
- bojājumiem pēc izstrādājuma konstrukcijas pārveidošanas.

Serviss

Cienījamā kliente, godātais klient!

Lai gan mūsu izstrādājumi pirms izsniegšanas no rūpnīcas tiek rūpīgi pārbaudīti noslēguma kontrolē, var gadīties, ka kādreiz pietrūkst kādas piederumu detaļas vai kāda no detaļām ir bojāta transportēšanas laikā. Šādos gadījumos lūdzam vērsties mūsu uzticības dienestā, paziņojot modeļa nosaukumu un artikula numuru.

Uzticības dienests

Jūs varat zvanīt mums
pirmdien–ceturtdien

no plkst. 8.00 līdz 16.00

piektdien no plkst. 8.00 līdz 12.00

uz tālruna numuru

Austrijā (07722) 63205-0

Vācijā (08571) 9122-0

Čehijā (0386) 301615

Polijā (0660) 460460

Slovēnijā (0615) 405673

Horvātijā (0615) 405673

Ungārijā +43(0)7722 63205-107

Krievijā (095) 6470389

Adrese

derby sunrain ltd.

Schloßstraße 24

A-5280 Braunau am Inn

www.dopplerschirme.com



LV

Tehniskie dati

Ravenna AX 250 × 250

Artikula nr.:	463528
Balasts, vismaz kg:	140
Kopējais augstums, cm*):	262
Augstums no zemes līdz saulesargam, cm*):	205
Izmēri, cm, apm.:	250 × 250
Svars, kg:	23
Impregnēts:	Jā

Ravenna AX 275 × 275

Artikula nr.:	483528
Balasts, vismaz kg:	140
Kopējais augstums, cm*):	262
Augstums no zemes līdz saulesargam, cm*):	205
Izmēri, cm, apm.:	275 × 275
Svars, kg:	23
Impregnēts:	Jā

Ravenna AX 300 × 300

Artikula nr.:	465250
Balasts, vismaz kg:	140
Kopējais augstums, cm*):	276
Augstums no zemes līdz saulesargam, cm*):	195
Izmēri, cm, apm.:	295 × 295
Svars, kg:	19
Impregnēts:	Jā

Ravenna AX 330

Artikula nr.:	436528
Balasts, vismaz kg:	140
Kopējais augstums, cm*):	261
Augstums no zemes līdz saulesargam, cm*):	200
Diametrs, cm, apm.:	330
Svars, kg:	20
Impregnēts:	Jā

*) mērīts bez atbalsta pamatnes

Visi skaitļi ir aptuvenas vērtības. Saglabātas tiesības uz tehniskiem pārveidojumiem.





Ravenna AX Kokkupanemis- ja kasutusjuhend



Lugege see kokkupanemis- ja kasutusjuhend, eelkõige ohutusjuhised, täielikult ja hoolikalt läbi. Nende ohutusjuhiste eiramine võib põhjustada vigastusi või kahjustada päikesevarju. Hoidke kokkupaneku- ja kasutusjuhend hilisemaks kasutamiseks alles ja andke see alati kaasa, kui te päikesevarju kellelegi edasi annate.

Ohutuse tagamine



Järgige järgnevat ohutusjuhist. Juhiste mittejärgimisest tulenevate kahjustuste eest tootja ei vastuta.

Kasutage päikesevarju ainult koos piisava lisaraskusega (vt tehnilisi andmeid). Paigutage päikesevari alati kindlale ja tasasele pinnale.

Kasutage koos päikesevarjuga stabiilset alust.

Päikesevarju peab üles panema pädev täiskasvanud isik.

Päikesevarju avades ja sulgedes jälgige, et käed ei jääks kokku- ja lahtivoltimismehhanismi vahele.

Tugeva tuule või äikese korral sulgege päikesevari ja kinnitage takjapaelaga. Vastasel juhul võib see tormiga ümber paiskuda ja põhjustada vigastusi või ise kahjustada saada.

Mitte mingil tingimusel ei tohi päikesevarju läheduses või all süüdata lahtist tuld. Päikesevari võib süttida või saada lendlevate sädemete tõttu kahjustada. Hoidke päikesevari eemal tugevatest kuumusallikatest, nagu terrassi soojuskiirguritest, grillist jne.

Päikesevari ei ole mänguasi. Laste sõrmed võivad selle vahele kinni jääda. Peale selle on päikesevari väga raske ja võib ümber kukkudes lapsi vigastada.

Päikesevarju risttugede külge ei tohi midagi riputada ega ise seal küljes rippuda. Päikesevari kaitseb teie nahka otsest UV-kiirguse, kuid mitte peegelduva UV-kiirguse eest. Seetõttu kasutage lisaks kosmeetilist päikesekaitsevahendit. Päikesevarju üleliigse koormuse eest kaitsmiseks sulgege see vihma või lumesaju korral ja kinnitage takjapaelaga. Varju katet ei tohi pesta pesumasinas, keemiliste vahenditega ega valgendada. Ärge kasutage tugevatoimelisi keemilisi puhastusvahendeid, lahusteid, küürimisaineid või -vahendeid, pleegitusaineid, kõrgsurvepesu ega tugevatoimelisi puhastusvahendeid.

Järgige katte külge õmmeldud sildil olevaid hooldusjuhiseid.

Kasutusotstarve

Päikesevari on mõeldud kaitseks otsese UV-kiirguse eest. See ei ole ette nähtud kaitsma vihma ja lume eest.

Päikesevari on mõeldud ainult koduseks kasutamiseks. Garantii ei kehti ärilistel eesmärkidel kasutamisel.

Varju ülespanek

Pakendi sisu:

8×  8×  1×

Lisaks vajate:

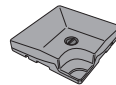

nt 4 täidetavat 35 kg kaaluvat raskusplaati, tellimisnr: 85499BP35

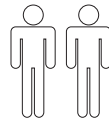

Päikesevarju kaitseümbrise saab vajadusel spetsialiseeritud kauplustest.





1. Paigaldage T-alus (vt pilt **A**).
2. Asetage T-alus ettenähtud kohta ja paigaldage 4 täidetavat raskusplaatii (vt pilt **B**).
3. Monteerige pöördketas **1** 4 kaasapandud alusseibi **2** ja kruviga **3** T-alusele (vt pilt **C**).
4. Kruvige varre jalg **4** 4 kaasapandud alusseibi **2** ja kruviga **3** pöördkettale **1** (vt pilt **D**).
5. Asetage kate **5** varre jalale. Jälgige süvendit!
6. Pange varju post **7** varre jalale ja kinnitage rihvelkruviga **6** (vt pilt **E**).

Päikesevari on nüüd kasutamiseks valmis.

Varju avamine

Pange tähele!

- Enne avamist veenduge, et päikesevari seisab piisavalt kindlalt, s.t et kasutatud on sobivat soklit.

1. Võtke ära kinnituspael ja olemasolu korral ka kaitsekate.
2. Avage päikesevari kergelt käega, keerates seejuures vänta **8** ja avades päikesevarju lõpuni (vt pilt **F** ja **G**).

Varju kallutamine

- Päikesevarju kalde muutmiseks vajutage fiksaatorile **9** käepidemel ja lükake käepidet kas üles- või allapoole. Fikseerige käepide sobivas asendis (vt pilt **H**).

Varju pööramine

- Päikesevarju pööramiseks vajutage jalaga fikseerimiskangile **10**. Seejärel pöörake päikesevari soovitud asendisse (vt pilt **I**).

Varju käänamine

1. Vajutage hoob **11** alla (vt pilt **J**).
2. Käänake päikesevari käsitsi soovitud asendisse (vt pilt **K**).
3. Lükake hoob **11** uuesti üles ja laske lahti (vt pilt **L**).
Kui varjukatust ei liigutata, lukustub hoob ise.

Varju sulgemine

Pange tähele!

- Tuule, vihma- või lumesaju korral tuleb päikesevari sulgeda. Kahjustused, mis vastasel juhul võivad kaasneda, ei kuulu garantii alla.
- Päikesevarju sulgemisel võib juhtuda, et kate jääb ribide vahele kinni. Sel juhul tõmmake kate ettevaatlikult ribide vahelt välja.

1. Päikesevarju kallutamine tagasi horisontaalasendisse (vt pilt **M**).
2. Vajutage fiksaatorile **9** käepidemel ja lükake käepide allapoole (vt pilt **N**).
3. Sulgege päikesevari vänta **8** abil (vrdl pilt **F**).
4. Kui kate on ribide vahele kinni jäänud, tõmmake see ettevaatlikult sealt välja (vt pilt **O**).
5. Siduge päikesevari kaasasoleva takjapaelaga kokku, vajadusel katke kaitseümbrisega (vt pilt **O** ja **P**).

Katte vahetamine

Kulunud kate on mõistlik välja vahetada. Uue katte saate tellida toote edasimüjalt.

1. Keerake päikesevarju ots maha (vt pilt **Q**).
2. Eemaldage kinnituspoldi **13** kaitsekork **12** (vt pilt **R**).
3. Keerake kinnituspolt **13** 4 mm sisekuuskantvõtme abil lahti (vt pilt **R**).
4. Tõmmake katte **14** ülemine osa ära (takjakinnitusega). Tõmmake alumine osa samuti ära.





5. Võtke kate ribide küljest lahti (vt pilt **S**).
6. Paigaldage uus kate vastupidises järjekorras toimides.

Hooldus ja hoidmine

Katte puhastamine

Pange tähele!

- Katet ei tohi pesta pesumasinas!
- Ärge kasutage pesukuivatit.
- Ärge triikige.
- Ärge kasutage tugevatoimelisi keemilisi puhastusvahendeid, lahusteid, küürimisaineid või -vahendeid, pleegitusaineid, kõrgsurvepesu ega tugevatoimelisi puhastusvahendeid.
- Järgige tootja doseerimis-, kasutus- ja pealekandmisjuhiseid.
- Peske katet käsipesuga 40 °C juures. Soovitame katet puhastada pehme harja ja vähese seebiveega.

Varju posti hooldus

- Puhastage varju posti korrapäraselt, et tagada liikuvate osade veatu libisemine. Vajadusel pritsige silikoon- või teflonaerosooliga.
- Kontrollige korrapäraselt kõiki kandvaid osi, nagu ribad, kruvid jne.
- Kontrollige korrapäraselt, et varju postil ei oleks roostetanud kohti. Vajadusel parandage need. Puhastamiseks kasutage vähest seebivett.

Varju hoiustamine

- Üle talve hoidmiseks pange päikesevari täiesti kuivana kokku ja paigutage see kuiva hästi ventileeritud ruumi.
- Võimalusel hoiustage päikesevarju püstiselt ja ärge asetage sellele muid esemeid.
- Uue hooaja alguses veenduge, et kõik elemendid ja kinnitusdetailid on korras. Vastasel juhul ärge toodet kasutage.

Garantii

Sellele tootele kehtib garantii 24 kuud. Kui selle aja jooksul tuvastate tootel defekti, pöörduge edasimüüja poole. Et saaksime teid kiiresti aidata, hoidke alles ostutšekk ja teatage meile mudeli nimi ja tootenumber.

Garantii alla ei kuulu:

- tekstiilkatte tavapärase kulumine ja värvimuutused;
- kattevärvide kahjustused, mis kaasnevad tavapärase kasutamisega;
- mitteotstarbekohasest kasutusest (nt kasutamine vihmavarjuna) tingitud kahjustused;
- tuulest, vända ülekeeramisest, päikesevarju ümberkukkumisest, varju varaste tugevast tõmbamisest tingitud kahjustused;
- toote ehituses tehtud muudatustest tulenevad kahjustused.

Klienditeenindus

Austatud klient

Kuigi meie tooteid kontrollitakse enne tarnimist veel kord üle, võib juhtuda, et mõni komponent puudub või saab mõni osa transpordi käigus kahjustada. Sellisel juhul helistage meie abitelefoni ja nimetage mudeli nimi ja tootenumber.



Abitelefon

Abitelefonile saab helistada

E-N: 8.00–16.00
R: 8.00–12.00

numbril

Austrias	(07722) 63205-0
Saksamaal	(08571) 9122-0
Tšehhis	(0386) 301615
Poolas	(0660) 460460
Sloveenias	(0615) 405673
Horvaatias	(0615) 405673
Ungaris	+43(0)7722 63205-107
Venemaal	(095) 6470389

Address

derby sunrain ltd.
Schloßstraße 24
A-5280 Braunau am Inn
www.dopplerschirme.com

Tehnilised andmed**Ravenna AX 250 × 250**

Tootenr.:	463528
Lisaraskus, kaaluga vähemalt (kg):	140
Kogukõrgus (cm) *):	262
Kõrgus põrandast varjuni (cm) *):	205
Mõõdud (cm), u:	250 × 250
Kaal (kg):	23
Vihmakindel:	jah

Ravenna AX 275 × 275

Tootenr.:	483528
Lisaraskus, kaaluga vähemalt (kg):	140
Kogukõrgus (cm) *):	262
Kõrgus põrandast varjuni (cm) *):	205
Mõõdud (cm), u:	275 × 275
Kaal (kg):	23
Vihmakindel:	jah

Ravenna AX 300 × 300

Tootenr.:	465250
Lisaraskus, kaaluga vähemalt (kg):	140
Kogukõrgus (cm) *):	276
Kõrgus põrandast varjuni (cm) *):	195
Mõõdud (cm), u:	295 × 295
Kaal (kg):	19
Vihmakindel:	jah

Ravenna AX 330

Tootenr.:	436528
Lisaraskus, kaaluga vähemalt (kg):	140
Kogukõrgus (cm) *):	261
Kõrgus põrandast varjuni (cm) *):	200
Läbimõõt (cm), u:	330
Kaal (kg):	20
Vihmakindel:	jah

*) mõõdetud ilma aluseta

Kõik andmed on ligikaudsed. Võidakse teha tehnilisi muudatusi.



Ravenna AX – Asennus- ja käyttöohjeet



Lue nämä asennus- ja käyttöohjeet, erityisesti turvallisuusohjeet, kokonaan ja huolellisesti läpi. Näiden turvaohjeiden huomiotta jättäminen voi johtaa loukkaantumisiin tai aurinkovarjon vaurioihin. Säilytä asennus- ja käyttöohjeet myöhempää käyttöä varten ja anna ne aina mukaan, kun luovutat aurinkovarjon edelleen.

Turvallisuutesi hyväksi



Noudata seuraavia turvallisuusohjeita. Valmistaja ei vastaa vahingoista, jotka johtuvat ohjeiden noudattamatta jättämisestä.

Käytä aurinkovarjoa vain riittävän painolastin kanssa (ks. ”Tekniset tiedot”).

Aseta aurinkovarjo aina tukevalle ja tasaiselle pinnalle.

Käytä aurinkovarjolle tukevaa jalkaa.

Ainoastaan pätevä aikuinen henkilö saa pystyttää aurinkovarjon.

Huolehdi aurinkovarjoa avatessasi ja sulkiessasi, että sormesi eivät jää taittomekanismin väliin.

Tuulen voimistuessa tai ukkosen lähestyessä sulje aurinvarjo ja varmista se tarraauhalla. Muutoin varjo saattaa kaatua tuulenpuuskassa ja aiheuttaa vahinkoa tai vaurioitua.

Älä sytytä avotulta aurinkovarjon lähellä äläkä sen alla. Aurinkovarjo voi syttyä tuleen tai vahingoittua kipinöistä. Pidä aurinkovarjo loitolla voimakkaista lämmönlähteistä, kuten terassilämmittimistä ja grilleistä.

Aurinkovarjo ei ole lasten leikkikalua. Lasten sormet voivat jäädä puristuksiin. Aurinkovarjo on lisäksi erittäin painava ja voi kaatuessaan loukata lapsia.

Älä ripusta mitään aurinkovarjon ruoteisiin tai tee peräti leuanvetoja.

Aurinkovarjo pystyy suojaamaan ihoasi suoralta UV-säteilyltä, mutta se ei suo-

jaa heijastuvilta UV-säteiltä. Käytä siitä syystä lisäksi kosmeettisia auringonsuojajaineita.

Jotta aurinkovarjo ei rasitu turhaan, sulje se vesi- ja lumisateella ja sido se kiinni tarraauhalla.

Kangas ei kestä konepesua, kemiallista pesua eikä valkaisua.

Älä käytä aggressiivisia kemiallisia puhdistusaineita tai nesteitä, liuoksia, hankaavia aineita tai välineitä, valkaisuainetta, painepesuria tai muita voimakkaita puhdistusaineita.

Noudata kankaaseen ommeltuja hoito-ohjeita.

Käyttötarkoitus

Aurinkovarjo soveltuu suojaksi suoralta UV-säteilyltä. Sitä ei ole tarkoitettu suojaksi sateelta eikä lumelta.

Aurinkovarjo on tarkoitettu yksityiskäyttöön. Takuu kumoutuu käytettäessä sitä yritystoiminnassa.

Varjon pystyttäminen

Toimitussisältö:

8×  8×  1×

Lisäksi tarvitaan:

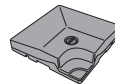

esim. 4 täytettävää painolaattaa 35 kg, tilausno: 85499BP35

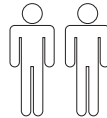

Aurinkovarjolle voi tarvittaessa hankkia suojuksen erikoisliikkeestä.

1. Kokoa T-jalusta (katso kuva **A**).
2. Aseta T-jalusta haluamaasi paikkaan ja laita 4 täytettävää painolaattaa paikalleen (katso kuva **B**).





3. Asenna kääntölaatta **1** T-jalustalle varjon mukana toimitetuilla 4 aluslaattalla **2** ja ruuvilla **3** (katso kuva **C**).
4. Kiinnitä maston alaputki **4** kääntölaattaan **1** varjon mukana samoin toimitetuilla 4 aluslaattalla **2** ja ruuveilla **3** (katso kuva **D**).
5. Työnnä suojus **5** maston alaputken päälle. Huomaa syvennys!
6. Aseta varjon varsi **7** maston alaputkelle ja kiinnitä se pyälletyllä ruuvilla **6** (katso kuva **E**).

Aurinkovarjo on nyt käyttövalmis.

Varjon avaaminen Huomaathan!

- Varmista ennen varjon avaamista, että varjolla on oikeanlainen jalusta, jotta saat pystytettyä varjon tukevasti.

1. Poista mahdollinen suojahuppu ja sidontanauha.
2. Avaa aurinkovarjoa hieman kädellä, kierrä samalla kampea **8** ja avaa varjo kireäksi (katso kuva **F** ja **G**).

Varjon kallistaminen

- Kun haluat muuttaa aurinkovarjon kallistuskulmaa, paina lukitusta **9** kädensijassa ja työnnä kädensija ylös tai alas. Anna kädensijan loksahda paikalleen halutussa asennossa (katso kuva **H**).

Varjon kääntäminen

- Kun haluat kiertää aurinkovarjoa, paina jalalla lukitusvipua **10**. Käännä aurinkovarjo haluttuun asentoon (katso kuva **I**).

Varjon säätäminen nivelestä

1. Paina vipu **11** alas (katso kuva **J**).
2. Kallista varjo kädellä haluamaasi asentoon (katso kuva **K**).

3. Työnnä vipu **11** taas ylös ja päästä ote vivusta (katso kuva **L**).
Kun päästät otteen varjosta, vipu lukkiutuu automaattisesti.

Varjon sulkeminen Huomaathan!

- Sulje aurinkovarjo voimakkaan tuulen tai vesi- tai lumisateen uhatessa. Takuu ei kata vahinkoja, ellei tätä ohjetta noudateta.
- Aurinkovarjoa suljettaessa kangas saattaa jäädä ruoteiden väliin. Vedä kangas silloin varovasti ruoteiden välistä.

1. Käännä varjo vaakasuoraan, jos se on kallistettuna (katso kuva **M**).
2. Paina lukitusta **9** kädensijassa ja työnnä kädensija alas (katso kuva **N**).
3. Sulje aurinkovarjo kammella **8** (vertaa kuva **F**).
4. Jos kangas on juuttunut ruoteiden väliin, irrota se varovasti vetäen (katso kuva **O**).
5. Kiinnitä aurinkovarjo siihen ommellulla nauhalla ja peitä se tarvittaessa suojahupulla (katso kuva **O** ja **P**).

Kankaan vaihto

Kangas voidaan vaihtaa, jos se on kulu-
nut. Uuden kankaan voi hankkia varjon
myyneestä liikkeestä.

1. Irrota varjon kärki (katso kuva **Q**).
2. Irrota suojakansi **12** varmistusruuvi-
ta **13** (katso kuva **R**).
3. Irrota varmistusruuvi **13** koon 4 kuu-
siokoloavaimella (katso kuva **R**).
4. Poista ylempi kangas **14** (tarrakiinnitys). Poista sitten myös alempi kangas.
5. Irrota kangas ruoteista (katso kuva **S**).
6. Kiinnitä uusi kangas päinvastaisessa järjestyksessä.





Kunnossapito + säilytys

Kankaan puhdistus

Huomaathan!

- Kangas ei kestä konepesua!
- Älä käytä kuivausrumpua.
- Älä silitä.
- Älä käytä aggressiivisiä kemiallisia puhdistusaineita tai nesteitä, liuoksia, hankaavia aineita tai välineitä, valkaisuainetta, painepesuria tai muita voimakkaita puhdistusaineita.
- Noudata pesuaineen valmistajan ohjeita annostelun, käyttötavan ja vaikutuksen suhteen.
- Pese kangas käsin 40 °C:ssa. Käytä päällyskankaan puhdistamiseen mieluiten pehmeää harjaa ja vähän saippualliuosta.

Varjon varren kunnossapito

- Puhdista varjon varsi säännöllisesti, jotta osien liikkuvuus ei kärsi. Käytä tarvittaessa silikoni- tai teflon-suihketta.
- Tarkista säännöllisesti kaikki kantavat osat, kuten ruoteet ja ruuvit.
- Tarkasta varjon varsi säännöllisesti. Jos siinä on ruostetta, poista se. Käytä puhdistamiseen hieman saippualliuosta.

Varjon säilytys

- Pura aurinkovarjo talvisäilytystä varten täysin kuivana ja säilytä sitä kuivassa ja hyvin ilmastoidussa tilassa.
- Säilytä aurinkovarjoa mahdollisuuksien mukaan pystyssä niin, että siihen ei kohdistu kuormitusta.
- Varmista kauden alussa, että kaikki komponentit ja kiinnitysosat ovat kunnossa. Älä käytä tuotetta, jos olet epävarma.

Takuu

Tällä tuotteella on 24 kuukauden takuu. Jos tuotteessa ilmenee tänä aikana vikaa, ota yhteys sen myyjään. Palvelu on nopeampaa, kun säilytät ostokuitin ja mainitset tuotteen mallin ja tuotenumeron.

Takuun piiriin ei kuulu:

- tekstiilipäälyksen normaali kuluminen ja värimuutokset;
- maalivauriot, jotka johtuvat normaalista kulumisesta;
- tarkoituksen vastaisesta käytöstä syntyneet vahingot (esim. sadesuojana);
- vauriot, joiden aiheuttajana on tuuli, kammen kiertäminen liian pitkälle, aurinkovarjon kaatuminen tai voimakas vetäminen sen ruoteista;
- Vahingot, jotka johtuvat tuotteeseen tehdystä rakenteellisista muutoksista.

Asiakaspalvelu

Hyvä asiakas

Vaikka tuotteemme tarkastetaan ennen lähetystä huolella, voi sattua, että jokin osa puuttuu tai on vaurioitunut kuljetuksessa. Soita silloin palvelunumeroomme. Valmistaudu kertomaan varjon malli ja tuotenumero.



Palvelunumerot

Palvelemme

Ma-to klo 8.00 – 16.00

Pe klo 8.00 – 12.00

puhelinnumerossa

Itävalta (07722) 63205 -0

Saksa (08571) 9122-0

Tšekki (0386) 301615

Puola (0660) 460460

Slovenia (0615) 405673

Kroatia (0615) 405673

Unkari +43 (0)7722 63205-107

Venäjä (095) 6470389

Osoite

derby sunrain ltd.

Schloßstraße 24

A-5280 Braunau am Inn

www.dopplerschirme.com

Tekniset tiedot**Ravenna AX 250 × 250**

Tuotenro: 463528

Jalan tarvittava paino, vähint. kg: 140

Kokonaiskorkeus cm*): 262

Varjon alle jäävä korkeus cm*): 205

Mitat noin cm: 250 × 250

Paino kg: 23

Vettähylkivä: kyllä

Ravenna AX 275 × 275

Tuotenro: 483528

Jalan tarvittava paino, vähint. kg: 140

Kokonaiskorkeus cm*): 262

Varjon alle jäävä korkeus cm*): 205

Mitat noin cm: 275 × 275

Paino kg: 23

Vettähylkivä: kyllä

Ravenna AX 300 × 300

Tuotenro: 465250

Jalan tarvittava paino, vähint. kg: 140

Kokonaiskorkeus cm*): 276

Varjon alle jäävä korkeus cm*): 195

Mitat noin cm: 295 × 295

Paino kg: 19

Vettähylkivä: kyllä

Ravenna AX 330

Tuotenro: 436528

Jalan tarvittava paino, vähint. kg: 140

Kokonaiskorkeus cm*): 261

Varjon alle jäävä korkeus cm*): 200

Halkaisija noin cm: 330

Paino kg: 20

Vettähylkivä: kyllä

*) Mitattu ilman jalustaa

Kaikki arvot ovat likimääräisiä. Oikeus teknisiin muutoksiin pidätetään.



Ravenna AX Szerelési és használati útmutató



Alaposan és figyelmesen olvassa el a szerelési és használati útmutatót, különösen annak biztonsági utasításait. A biztonsági utasítások ignorálása balesetekhez vagy a napernyő károsodásához vezethet. Őrizze meg a szerelési és használati útmutatót, hogy azt szükség esetén később is használhassa referenciaként. Ha a napernyőt továbbadja, akkor adja át vele a szerelési és használati útmutatót is.

Az Ön biztonsága



Kérjük, tartsa be a következő biztonsági utasításokat. Az utasítások figyelmen kívül hagyása miatt felmerült károkért a gyártó nem vállal felelősséget.

A napernyőt csak megfelelő ballasztal használja (lásd „Műszaki adatok”).

A napernyőt mindig stabil és vízszintes talajon állítsa fel.

A napernyőhöz mindig stabil lábat használjon.

A napernyőt kompetens felnőttek kell felállítania.

A napernyő kinyitásakor és becsukásakor figyeljen arra, hogy kezeit a zárómechanika ne csípjé be.

Ha szél vagy vihar közeledik, akkor a napernyőt csukja össze, és a tépőzáras szalaggal rögzítse. Különben a heves szélroham belekaphat és elragadhatja, ami a termékben és más tárgyakban is károkat okozhat.

Soha ne használjon nyílt lángot a napernyő alatt vagy annak közelében. A napernyő lángra kaphat, vagy azt a szikrák tönkre tehetik. Tartsa a napernyőt távol a hőforrásoktól, pl. a terasz hőszugárzójától, a grilltől stb.

A napernyő nem gyerekjáték. Azzal a gyerekek becsíphetik az ujjukat. A napernyő meglehetősen nehéz a gyermeknek, így az a felborulásakor balesetet okozhat.

A napernyő keresztrúdjaire ne akasszon semmit, illetve ne végezzen rajtuk torna gyakorlatokat (felhúzódzkodásokat).

A napernyő megvédheti a bőrét a közvetlen, de nem a szórt UV sugaraktól. Így használjon a sugarak ellen naptejet is.

A napernyőt védje a jelentős igénybevételek ellen, esőben és hóban csukja azt össze, és a tépőzáras szalaggal biztosítsa.

A huzat nem alkalmas mosógépben történő mosásra, kémiai tisztításra vagy fehérítésre.

A tisztításához ne használjon agresszív vegyszereket, folyadékokat, oldatokat, dörzshatású anyagokat vagy szereket, fehérítőt, nagynyomású tisztítót és erős súrolószereket.

Kérjük, kövesse a termékbe varrt ápolási utasításokat.

Rendeltetésszerű használat

A napernyő a közvetlen UV sugaraktól véd. Az rendeltetése alapján nem nyújt védelmet az eső és a hó ellen.

A napernyő magánhasználatra készül. Bármely kereskedelmi célra való használata érvényteleníti a garanciát.



Az ernyő felállítása

A dobozban az alábbiak találhatóak:

8x  8x  1x

Ezen kívül szükséges még:

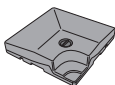

pl. 4 darab 35 kg súlyú
betonlap,
megrendelészám:
85499BP35

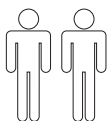

A napernyőhöz védőhuzatot a forgalmazótól szerezhet be - ha szükség lenne rá.

1. T-állvány szerelése (lásd **A** ábra).
2. A T-állványt tegye a kiszemelt helyre, és fektesse le a 4 betonlapot (lásd **B** ábra).
3. A forgótányért **1** rögzítse a 4 alátéttel **2** és a csavarokkal **3** a T-állványhoz (lásd **C** ábra).
4. Az állványlábát **4** rögzítse a 4 mellékelt alátéttel **2** és a csavarokkal **3** a forgótányérhez **1** (lásd **D** ábra).
5. Tegye fel a kupakot **5** az állványlábra. Figyeljen a kivágásra!
6. Az ernyőrudat **7** tegye az állványba és rögzítse azt a recézett fejű csavarral **6** (lásd **E** ábra).

A napernyő ezzel készen áll a használatra.

Az ernyő kinyitása

Kérjük, vegye figyelembe!

- Felnyitás előtt győződjön meg a napernyő stabilitásáról, azaz a megfelelő talapzat használatáról.

1. Vegye le a szalagot és adott esetben a védőhuzatot.
2. A napernyőt nyissa fel enyhén kézzel, fordítsa el a tekerőkart **8** és feszítse ki teljesen a napernyőt (lásd **F** és **G** ábra).

Az ernyő megdöntése

- A napernyő dőlésszögének módosításához nyomja a reteszt **9** a fogantyúba és fogantyút tolja felfelé vagy lefelé. A fogantyút rögzítse tetszőleges pozícióban (lásd **H** ábra).

Az ernyő forgatása

- A napernyő forgatásához a lábával nyomja le a reteszkart **10**. Forgassa a napernyőt a kívánt pozícióba (lásd **I** ábra).

Az ernyő döntése

1. Nyomja a kart **11** lefelé (lásd **J** ábra).
 2. Döntse a napernyőt kézzel a kívánt pozícióba (lásd **K** ábra).
 3. Tolja a kart **11** újra fel, és engedje azt el (lásd **L** ábra).
- Ha az ernyő tetejét kinyitja, akkor a kar magától a helyére kerül.

Az ernyő becsukása

Kérjük, vegye figyelembe!

- Ha erős szél, eső vagy havazás közeleg, akkor csukja be a napernyőt. Az utasítás ignorálása miatt keletkezett károokra a garancia nem vonatkozik.
- A napernyő összecsukásakor a huzat beakadhat a támasztórudak közé. Ebben az esetben óvatosan húzza ki a huzatot a támasztórudak közül.



1. Szükség esetén állítsa a napernyőt függőlegesen (lásd **M** ábra).
2. A fogantyúban található reteszt **9** nyomja a fogantyúba és a fogantyút tolja lefelé (lásd **N** ábra).
3. A napernyő összezárásához használja a tekerőkart **8** (vesd össze **F** ábra).
4. Ha a huzat becsípődik a támasztórudak közé, akkor óvatosan húzza ki a támasztórudak közül (lásd **O** ábra).
5. A napernyő tetejét a mellékelt szalaggal kösse össze, majd szükség esetén helyezze fel a védőhuzatot (lásd **O** és **P** ábra).

A huzat cseréje

Az igénybevétel függvényében cserélje a huzatot. Új huzatot a forgalmazótól szerezhet be.

1. Csavarja le az ernyő hegyét (lásd **Q** ábra).
2. Vegye le a védőkupakot **12** a biztosítócsavarról **13** (lásd **R** ábra).
3. A biztosítócsavart **13** lazítsa meg egy 4-es imbuszkulcs használatával (lásd **R** ábra).
4. Húzza le a huzat **14** felső rétegét (tépőzárás). Húzza le az alsó réteget is.
5. Húzza le a huzatot a támasztórudakról (lásd **S** ábra).
6. Az új huzatot fordított sorrendben húzza fel ismét.

Ápolás és tárolás

Huzat tisztítása

Kérjük, vegye figyelembe!

- A huzatot tilos géppel mosni, az erre nem alkalmas!
- Ne használjon hozzá ruhaszáritót.
- Ne vasalja.
- A tisztításához ne használjon agresszív vegyszereket, folyadékokat, oldatokat, dörzshatású anyagokat vagy szereket, fehérítőt, nagynyomású

tisztítót és erős súrolószereket.

- Tartsa be a gyártó adagolási, használati és kezelési utasításait.
- A huzatot kézzel mossa, 40 °C-on. A huzat tisztításához leginkább puha kefével és szappanos vizet használjon.

Az ernyőrúd ápolása

- Az ernyőrudat rendszeresen tisztítsa, hogy a mozgó alkatrészek megfelelően csússzanak. Szükség esetén fújja be csúszást segítő szilikonos vagy teflonos sprayvel.
- Rendszeresen ellenőrizzen minden teher tartó részt (támasztórudakat, csavarokat stb.).
- Rendszeresen ellenőrizze, hogy nincs-e rozsdás az ernyőrúdon, és szükség esetén kezelje az adott területet. A tisztításához használjon egy kevés szappanos oldatot.

Az ernyő tárolása

- A napernyőt teljesen száraz állapotban szerelje szét, és azt a téli időszakban száraz, jól szellőző helyiségben tárolja.
- Amennyiben lehet, helyezze a napernyőt függőleges állásba, terhelés nélkül.
- A szezon kezdete előtt győződjön meg arról, hogy minden alkatrész és rögzítőelem a helyén és biztonságosan rögzítve van-e. Ne használja a terméket, ha nem biztos a biztonságos használatában.



Garancia

A garancia időtartama 24 hónap.

Ha ezen időtartam alatt hiba jelentkezne, akkor kérjük, forduljon a forgalmazóhoz. A gyors ügyintézés érdekében őrizze meg a vásárlást igazoló nyugtát és adja meg a modell nevét és a cikkszámot.

A garancia a következőkre nem vonatkozik:

- normál mértékű kopás és a textilszövet színváltozásai;
- azokra a festési hibákra, amelyek a normális elhasználódásra vezethetők vissza;
- rendeltetésellenes használatból eredő károk (pl. esernyőként való használat);
- a szél erejéből, a tekerőkar túlterheléséből, a napernyő felborulásából vagy az ernyő támasztórúdjaik erős meghúzásából eredő károk;
- a termék szerkezeti átalakításából eredő károk.

Szerviz

Kedves Vásárlónk!

Annak ellenére, hogy a terméket a kiszállítás előtt ellenőriztük, esetenként előfordulhat, hogy annak valamely tartozéka/alkatrésze hiányzik vagy az a szállítás során megsérült. Ilyen esetben kérjük, forduljon vevőszolgálatunkhoz, és adja meg a modell nevét és cikkszámát.

Forró drót

Elérhet bennünket

hétfőtől csütörtökig: 8.00-tól 16.00 óráig
pénteken 8.00-tól 12.00 óráig

a következő telefonszámon

Ausztóriában	(07722) 63205 -0
Németországban	(08571) 9122-0
Csehországban	(0386) 301615
Lengyelországban	(0660) 460460
Szlovéniában	(0615) 405673
Horvátországban	(0615) 405673
Magyarországon	+43(0)7722 63205-107
Oroszországban	(095) 6470389

Cím

derby sunrain ltd.
Schloßstraße 24
A-5280 Braunau am Inn
www.dopplerschirme.com



Műszaki adatok

Ravenna AX 250 × 250

Cikkszám:	463528
Nehezék, min. kg-ban:	140
Magasság cm-ben, teljes*):	262
Magasság, talaj-ernyő, cm-ben*):	205
Méret cm-ben kb.:	250 × 250
Súly kg-ban:	23
Esőálló:	Igen

Ravenna AX 275 × 275

Cikkszám:	483528
Nehezék, min. kg-ban:	140
Magasság cm-ben, teljes*):	262
Magasság, talaj-ernyő, cm-ben*):	205
Méret cm-ben kb.:	275 × 275
Súly kg-ban:	23
Esőálló:	Igen

Ravenna AX 300 × 300

Cikkszám:	465250
Nehezék, min. kg-ban:	140
Magasság cm-ben, teljes*):	276
Magasság, talaj-ernyő, cm-ben*):	195
Méret cm-ben kb.:	295 × 295
Súly kg-ban:	19
Esőálló:	Igen

Ravenna AX 330

Cikkszám:	436528
Nehezék, min. kg-ban:	140
Magasság cm-ben, teljes*):	261
Magasság, talaj-ernyő, cm-ben*):	200
Átmérő cm-ben, kb.:	330
Súly kg-ban:	20
Esőálló:	Igen

*) Talp nélkül mérve

Minden megadott adat közelítőleges érték. A műszaki változtatások jogát fenntartjuk.



Ravenna AX – Kurulum ve kullanma kılavuzu



Bu kurulum ve kullanım kılavuzunu, özellikle güvenlik uyarılarını eksiksiz ve dikkatli bir şekilde okuyun. Bu güvenlik uyarılarına uyulmadığı takdirde yaralanmalar veya güneş şemsiyesinde hasar meydana gelebilir. Kurulum ve kullanım kılavuzunu daha sonradan okumak için saklayın ve güneş şemsiyesini üçüncü şahıslara vermeniz durumunda da kılavuzu daima beraberinde teslim edin.

Güvenliğiniz



Lütfen aşağıdaki güvenlik uyarılarına dikkat edin. Yanlış kullanım nedeniyle oluşacak zararlardan firmamız sorumlu değildir.

Güneş şemsiyesini yalnızca yeterli ağırlık varken kullanın (bkz. "Teknik bilgiler"). Güneş şemsiyesini daima sabit ve düz bir zemin üzerine koyun.

Güneş şemsiyesi için sabit bir ayak kullanın.

Güneş şemsiyesi yetkili, yetişkin bir kişi tarafından kurulmalıdır.

Güneş şemsiyesini açıp kapatırken ellerinizin katlama mekanizması arasına sıkışmamasına dikkat edin.

Rüzgar veya fırtına çıktığında güneş şemsiyesini kapatın ve cırt cırtlı bant ile emniyete alın. Aksi halde, ani bir rüzgar ile yıkılabilir veya ters dönebilir ve hasara sebep olabilir.

Güneş şemsiyesinin yakınında veya altında asla açık ateş yaklaşmayın. Güneş şemsiyesi ateş alabilir veya kıvılcımlar nedeniyle zarar görebilir. Güneş şemsiyesini ısıtıcı, mangal gibi ısı kaynaklarının yakınında bulundurmuyunuz.

Güneş şemsiyesi oyuncak değildir. Çocukların parmakları sıkışabilir. Ayrıca güneş şemsiyesi yüksek bir ağırlığa sahiptir ve devrildiğinde çocuklar yaralanabilir.

Güneş şemsiyesinin çapraz mesnetlerine asılmayın, direkleri çekmeyin ya da bu direklerle oynamayın.

Güneş şemsiyesi cildinizi doğrudan UV ışınlarından korur; ancak yansıyan UV ışınlarından korumaz. Bu nedenle, ilave olarak kozmetik ürünler kullanın.

Güneş şemsiyesini aşırı yükü maruz kalmaktan korumak için yağmurda veya karda kapatın ve bir cırt cırtlı bant ile emniyete alın.

Kılıf çamaşır makinesinde yıkama, kimyasal maddelerle temizleme veya ağartma işlemleri için uygun değildir.

Aşındırıcı kimyasal temizleyiciler veya sıvılar, çözültüler, yıpratıcı maddeler veya nesnelere, ağartıcılar, yüksek basınçlı temizleyiciler ve güçlü temizleme maddeleri kullanmayın.

Lütfen içine dikilmiş olan koruyucu bakım açıklamalarını dikkate alın.

Kullanım amacı

Güneş şemsiyesini doğrudan UV ışınlarına karşı koruma sağlamak üzere tasarlanmıştır. Yağmurdan veya kardan korunması için tasarlanmamıştır.

Güneş şemsiyesi sadece şahsi kullanım için tasarlanmıştır. Ticari amaçla kullanıldığında garanti hakkı silinir.



Şemsiyenin kurulumu

Karton içerisinde bulacaklarınız:



Ayrıca ihtiyacınız olanlar:

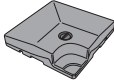

örn. 4 doldurulabilen
ağırlık plakası 35 kg,
sipariş no.: 85499BP35

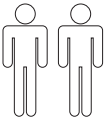

Güneş şemsiyesi için koruyucu bir kılıf gerektiğinde satıcıdan temin edilebilir.

1. T şeklindeki ayaklığı monte edin (bkz. resim A).
2. T şeklindeki ayaklığı öngörülen yere dikin ve 4 taş beton parkeyi yerleştirin (bkz. resim B).
3. Döner tablayı 1 teslimat kapsamındaki 4 altlıkla 2 ve vidalarla 3 şeklindeki ayaklığın üzerine monte edin (bkz. resim C).
4. Direk ayağını 4 teslimat kapsamındaki diğer 4 altlıkla 2 ve vidalarla 3 döner tablaya 1 vidalayın (bkz. resim D).
5. Kapağı 5 direk ayağının üstüne yerleştirin. Deliklere dikkat edin!
6. Şemsiye direğini 7 direk ayağının üstüne geçirin ve tırtıllı civatalar 6 ile sabitleyin (bkz. resim E).

Güneş şemsiyesi artık kullanıma hazırdır.

Şemsiyenin açılması

Lütfen dikkate alın!

- Açmadan önce, güneş şemsiyesinin güvenli bir duruşa sahip olduğundan, yani doğru kaidenin kullanıldığından emin olun.

1. Bandı ve gerekirse koruyucu kılıfı çıkarın.
2. Güneş şemsiyesini elinizle hafifçe açın, bu esnada kolu 8 döndürün ve güneş şemsiyesini tamamen gerdirin (bkz. resim F ve G).

Şemsiyeyi eğimli hale getirme

- Güneş şemsiyesinin eğimini değiştirmek için el tutamağındaki kilitlemeye 9 basın ve el tutamağını yukarıya veya aşağıya doğru çevirin. El tutamağının istenilen pozisyona girmesini sağlayın (bkz. resim H).

Şemsiyenin döndürülmesi

- Güneş şemsiyesini döndürmek için ayağınızla kilitleme koluna 10 basın. Ardından güneş şemsiyesini istediğiniz konuma döndürün (bkz. resim I).

Şemsiyenin çevrilmesi

1. Manivelayı 11 aşağıya bastırın (bkz. resim J).
2. Güneş şemsiyesini elinizle istediğiniz konuma doğru çevirin (bkz. resim K).
3. Kolu 11 tekrar yukarıya doğru bastırın ve bırakın (bkz. Resim L). Şemsiye çatısı bırakılırsa, manivela kendiliğinden içeri girer.

Şemsiyenin kapatılması

Lütfen dikkate alın!

- Güçlü rüzgarlı havalarda, yağmur veya kar yağarken güneş şemsiyesini kapatmanız gerekmektedir. Aksi halde hasar meydana gelebilir ve bu durumda garanti geçerliliğini yitirir.
- Güneş şemsiyesini kapatırken, kılıf saplamaların arasına sıkışabilir. Bu durumda lütfen kılıfı dikkatlice saplamaların arasından çıkartın.



1. Güneş şemsiyesini gerekirse yatak pozisyona geri döndürün (bkz. resim **M**).
2. El tutamağındaki kilide **9** basın ve el tutamağını aşağıya doğru itin (bkz. resim **N**).
3. Güneş şemsiyesini kolun **8** yardımıyla kapatın (karşılaştır resim **F**).
4. Kılıf kolların arasında sıkışmışsa, kılıfı dikkatlice saplamaların arasından çıkartın (bkz. resim **O**).
5. Güneş şemsiyesini üzerindeki bant ile bağlayın ve ardından gerekirse koruyucu kılıfla örtün (bkz. resim **O** ve **P**).

Kılıfın değiştirilmesi

İhtiyaca göre kılıfın değiştirilmesi makul olabilir. Yeni bir kılıfı satıcınızdan temin edebilirsiniz.

1. Şemsiye ucunu çıkarın (bkz. resim **Q**).
2. Koruyucu kapağı **12** emniyet civatasından **13** çıkartın (bkz. resim **R**).
3. Emniyet civatasını **13** teslimat kapsamındaki 4 numara allen anahtar ile çözüün (bkz. resim **R**).
4. Kılıfın **14** üst kısmını çıkartın (cirt cirt bant). Alt kısmını da aynı şekilde çıkartın.
5. Kılıfı saplamalardan çekerek çıkarın (bkz. resim **S**).
6. Yeni kılıfı tekrar üzerine geçirmek için bu adımlara son dan başlayın.

Bakım + Depolama

Kılıfın temizlenmesi

Lütfen dikkate alın!

- Kılıf makinede yıkanmamalıdır!
- Kurutucu kullanmayın.
- Ütülemeyin.
- Aşındırıcı kimyasal temizleyiciler veya sıvılar, çözeltiler, yıpratıcı maddeler veya nesnelere, ağartıcılar, yüksek basınçlı temizleyiciler ve güçlü temizleme maddeleri kullanmayın.
- İmalatçının dozaj, kullanım ve beklenti talimatlarına uyun.

110

- Kılıfı elde 40 °C'de yıkayın. En iyi sonucu almak için, kılıfın temizliği için yumuşak bir fırça ile biraz sabunlu su kullanın.

Şemsiye direğinin bakımı

- Hareketli parçaların kusursuz şekilde kaymasını sağlamak için şemsiye direğini düzenli aralıklarla temizleyiniz. Gerekirse, silikon veya teflon yağlayıcı püskürtün.
- Saplamalar, vidalar vb. gibi tüm yapısal parçaları düzenli olarak kontrol edilmelidir.
- Şemsiye direğini düzenli olarak paslanan yerler bakımından kontrol edin ve gerekirse bunları giderin. Temizleme için sadece biraz sabunlu su kullanın.

Şemsiyenin depolanması

- Güneş şemsiyenizi kışın korumak için tamamen kuru haldeyken sökün ve kuru, iyi havalandırılmış bir mekanda muhafaza edin.
- Güneş şemsiyesini mümkünse dikey konumda ve şemsiyenin üstünde yük olmadan depolayın.
- Sezon başlangıcında, tüm bileşenlerin ve sabitleme parçalarının emniyetli olduğuna emin olun. Emin değilseniz ürünü kullanmayın.

Garanti

Bu ürünün garanti süresi 24 aydır.

Bu zaman dilimi içerisinde bir arıza tespit edecek olursanız lütfen satıcıyı arayın. Size hemen yardımcı olabilmesi için satın alma belgesini saklayın ve ürün numarasını ve model ismini bildirin.

Şu durumlar garanti dışıdır:

- normal aşınma ve kumaş kaplamanın renk değiştirmesi;
- normal eskimeden kaynaklanan boya hasarları;
- kurallara uygun olmayan kullanım nedeniyle hasarlar (örneğin yağmurdan korunmak için);

- rüzgar, kolun fazla çevrilmesi, güneş şemsiyesinin devrilmesi, şemsiye kolundan kuvvetli çekme nedeniyle hasarlar;
- üründe yapısal değişiklikler nedeniyle hasarlar.

Servis

Değerli müşteriler,
Ürünlerimizi göndermeden önce iyice kontrol ettiğimiz halde yine de bazen aksesuarlar eksik olabilir veya parçalar nakil sırasında zarar görebilir. Bu durumda yardım hattımızı arayarak bize model adını ve ürün numarasını bildiriniz.

Destek Hattı

Bize ulaşın
Pazartesi – Perşembe
Cuma

saat 8:00 – 16:00

saat 8:00 – 12:00

Telefon numaralarımız

Avusturya (07722) 63205-0
Almanya (08571) 9122-0
Çek Cumhuriyeti (0386) 301615
Polonya (0660) 460460
Slovenya (0615) 405673
Hırvatistan (0615) 405673
Macaristan +43(0)7722 63205-107
Rusya (095) 6470389

Adres

derby sunrain ltd.
Schloßstraße 24
A-5280 Braunau am Inn
www.dopplerschirme.com

Teknik bilgiler

Ravenna AX 250 × 250

Ürün no.: 463528
Dengeleme ağırlığı, asgari kg: 140
cm olarak toplam yükseklik*): 262
Zemin şemsiye mesafesi, cm*): 205
Ebatlar, cm, yakl.: 250 × 250
Ağırlık, kg: 23
Yağmur tutmaz: Evet

Ravenna AX 275 × 275

Ürün no.: 483528
Dengeleme ağırlığı, asgari kg: 140
cm olarak toplam yükseklik*): 262
Zemin şemsiye mesafesi, cm*): 205
Ebatlar, cm, yakl.: 275 × 275
Ağırlık, kg: 23
Yağmur tutmaz: Evet

Ravenna AX 300 × 300

Ürün no.: 465250
Dengeleme ağırlığı, asgari kg: 140
cm olarak toplam yükseklik*): 276
Zemin şemsiye mesafesi, cm*): 195
Ebatlar, cm, yakl.: 295 × 295
Ağırlık, kg: 19
Yağmur tutmaz: Evet

Ravenna AX 330

Ürün no.: 436528
Dengeleme ağırlığı, asgari kg: 140
cm olarak toplam yükseklik*): 261
Zemin şemsiye mesafesi, cm*): 200
Çap, cm, yakl.: 330
Ağırlık, kg: 20
Yağmur tutmaz: Evet

*) Ayaklık olmadan ölçülmüştür

Bu değerler yaklaşık değerlerdir. Teknik değişiklikler saklıdır.



derby sunrain ltd.
Schloßstr. 24
A-5280 Braunau am Inn
derby.hotline@gmail.com

