



Gebrauchsanweisung  
Mode d'emploi  
Istruzioni per l'uso

DE  
FR  
IT

**Elektrogrill II**  
**Gril électrique II**  
**Griglia elettrica II**



Art. Nr. **83629.01**  
**90696**

# Inhaltsverzeichnis

## Sommaire

## Indice

Willkommen Bienvenue Benvenuti	<b>3</b>	Gebrauchen Utilisation Uso	<b>16</b>
Sicherheitshinweise Consignes de sécurité Istruzioni di sicurezza	<b>4</b>	Tipps und Tricks Conseils et astuces Trucchi e suggerimenti	<b>17</b>
Hinweiszeichen am Gerät Signes reliés à l'appareil Pittogrammi sull'apparecchio	<b>7</b>	Reinigung Nettoyage Pulizia	<b>18</b>
Explosionszeichnung Vue éclatée Vista esplosa	<b>8</b>	Garantie Garantie Garanzia	<b>19</b>
Zusammenbau Assemblage Assemblaggio	<b>10</b>	Technische Angaben/Vertrieb Caractéristiques/Distribution Specifiche/Distribuzione	<b>20</b>
Geräteübersicht Description de l'appareil Descrizione dell'apparecchio	<b>15</b>		

## Willkommen Bienvenue Benvenuti



Sie sind anspruchsvoll und kaufen Qualität – Qualität von LANDI. Wir haben für Sie ein haltbares und bei richtiger Anwendung absolut sicheres Produkt gebaut. Effektives und weitgehend gefahrloses Arbeiten ist aber nur möglich, wenn Sie diese Bedienungsanleitung und die darin enthaltenen Sicherheitshinweise aufmerksam lesen und danach handeln. Bewahren Sie diese Bedienungsanleitung und die Originalverpackung zum späteren Nachschlagen oder zur Weitergabe dieses Produktes auf. Wir wollen, dass Sie sich auch in Zukunft für Geräte und Produkte von LANDI entscheiden werden.

Vous êtes exigeant et achetez des produits de qualité – la qualité signée LANDI. Nous avons conçu pour vous un produit durable et absolument sûr, à condition d'être correctement utilisé. Toutefois, il n'est possible de travailler efficacement et pratiquement sans danger que si vous lisez ce mode d'emploi et les instructions de sécurité qu'il contient et les respectez. Conservez cette notice d'utilisation pour la consulter ultérieurement, ainsi que l'emballage d'origine en cas de transmission de ce produit. Nous voulons que votre choix continue de se porter à l'avenir sur les appareils et produits LANDI.

Siete molto esigenti ed acquistate solo prodotti di qualità: la qualità offerta dalla LANDI. Abbiamo costruito per voi un prodotto duraturo e assolutamente sicuro, se usato correttamente. Per poter lavorare con efficienza e la massima sicurezza è però indispensabile che leggiat e rispettiate queste istruzioni per l'uso, in particolare le istruzioni per la sicurezza in esse contenute. Conservare le istruzioni per l'uso e la confezione originale per una successiva consultazione o per l'eventuale cessione di questo prodotto. Ci auguriamo che anche in futuro daret la vostra preferenza agli apparecchi e ai prodotti della LANDI.

## **Sicherheitshinweise** **Consignes de sécurité** **Istruzioni di sicurezza**

Kinder ab 8 Jahren und Personen mit eingeschränkten physischen, sensorischen oder geistigen Fähigkeiten, mangelnder Erfahrung und Kenntnisse dürfen das Gerät nur gebrauchen, wenn sie von einer für ihre Sicherheit zuständigen Person beaufsichtigt werden oder ihnen der sichere Gebrauch des Gerätes gezeigt wurde und sie die damit verbundenen Gefahren verstanden haben. Reinigungs- und Wartungsarbeiten dürfen nicht von Kindern ohne Beaufsichtigung durchgeführt werden.

Les enfants âgés de 8 ans et plus et les personnes ayant des déficiences physiques, sensorielles ou mentales, ou qui ne possèdent pas l'expérience et la connaissance nécessaires, ne doivent utiliser l'appareil que s'ils sont supervisés ou que des instructions leur ont été fournies par une personne responsable de leur sécurité pour l'utilisation sûre de l'appareil et après avoir compris les dangers y associés. Les opérations de nettoyage et de maintenance ne doivent pas être effectuées par des enfants sans surveillance.

L'utilizzo di questo apparecchio non è previsto da parte di bambini a partire dagli 8 anni e persone con ridotte capacità fisiche, sensoriali o mentali o con esperienza e conoscenza inadeguate, se non dietro supervisione o istruzione iniziale sull'utilizzo dell'apparecchio da parte di chi è responsabile della loro sicurezza e illustrazione degli eventuali pericoli collegati. Gli interventi di pulizia e manutenzione non possono essere svolti da bambini senza sorveglianza.

Kinder dürfen nicht mit dem Gerät spielen. Gerät von Kindern unter 8 Jahren fernhalten.

Il est interdit aux enfants de jouer avec l'appareil. Tenir l'appareil hors de la portée des enfants de moins de 8 ans.

I bambini non possono giocare con l'apparecchio. Tenere l'apparecchio lontano dalla portata dei bambini al di sotto di 8 anni.

Verpackungsmaterial (z.B. Folienbeutel) gehört nicht in Kinderhände.

Ne pas laisser le matériel d'emballage (tel que les sachets en plastiques) entre les mains des enfants.

Materiale d'imballaggio (per esempio buste di plastica) devono stare lontano dai bambini.

Beschädigte Geräte nie in Betrieb nehmen. Reparaturen am Gerät aus Sicherheitsgründen nur durch Fachkräfte.

Ne jamais mettre en service les appareils endommagés. Seuls les professionnels sont autorisés à réparer l'appareil.

Non mettere mai in funzione degli apparecchi danneggiati. Per motivi di sicurezza far eseguire eventuali riparazioni sull'apparecchio solo da personale qualificato.

Gerät nur stationär, also nicht auf Fahrzeugen, Booten oder dergleichen betreiben.

Utiliser l'appareil uniquement dans un endroit fixe, ne pas utiliser sur des véhicules, bateaux ou des objets similaires.

Solo apparecchi fissi, in modo da non operare su veicoli, imbarcazioni o simili.

Zündstoffe nie im oder um den Grill lagern – Brandgefahr.

Ne jamais entreposer de matières inflammables dans ou autour du grill : risque d'incendie.

Non conservare mai materiali infiammabili all'interno o vicino alla griglia: rischio di incendio.

Achtung! Kinder und Haustiere fernhalten!

Attention! Tenir les enfants et les animaux domestiques à l'écart!

Attenzione! Tenere lontani i bambini e animali domestici!

Nicht in geschlossenen Räumen nutzen!

Ne pas utiliser dans des pièces fermées!

Non usare in ambienti chiusi!

## **Sicherheitshinweise**

### **Consignes de sécurité**

### **Istruzioni di sicurezza**

Gerät nicht an Zeitschaltuhr oder fernbedienbarem Schalter betreiben/anschliessen.

Ne pas opérer/brancher l'appareil sur une minuterie ou un interrupteur télécommandé.

Non azionare/collegare l'apparecchio al timer all'interruttore controllabile a distanza.

Netzanschluss: Spannung muss den Angaben auf dem Typenschild des Gerätes entsprechen.

Raccordement au réseau: la tension d'alimentation doit correspondre à celle indiquée sur la plaque signalétique de l'appareil.

Alimentazione elettrica: la tensione deve corrispondere alle indicazioni riportate sulla targhetta dell'apparecchio.

**Achtung!** Dieses Grillgerät wird sehr heiss und darf während des Betriebes nicht bewegt werden! Heisses Gerät vor dem Bewegen auskühlen lassen.

**Attention!** Ce gril devient très chaud et ne doit pas être déplacé pendant le fonctionnement! Laisser refroidir l'appareil chaud avant de le déplacer.

**Attenzione!** Questo barbecue diventa particolarmente caldo e non deve essere spostato durante l'uso! Lasciare raffreddare l'apparecchio prima di spostarlo.

Gerät nie bei Regen, starkem Wind/Sturm, Gewitter oder ähnlichen Wetterbedingungen betreiben.

Ne jamais faire fonctionner l'appareil en cas de pluie, vent fort/tempête, orage ou dans des conditions météorologiques pareilles.

Non usare l'apparecchio con pioggia, vento forte/tempesta, temporale o cattive condizioni atmosferiche analoghe.

Allfällige Schutzhüllen erst nach vollständigem Auskühlen des Gerätes überstülpen.

Ne poser une éventuelle housse de protection qu'après refroidissement complet de l'appareil.

Riporre l'eventuale involucro protettivo sull'apparecchio solo dopo completo raffreddamento.

Wird das Gerät zweckentfremdet, falsch bedient oder nicht fachgerecht repariert, kann keine Haftung für auftretende Schäden übernommen werden. In diesem Fall entfällt der Garantieanspruch.

Au cas où l'appareil est désaffecté, manié ou réparé d'une manière incorrecte, nous déclinons la responsabilité de dommages éventuels. Dans ce cas, le droit de garantie s'annule.

Nel caso in cui l'apparecchio venga usato a scopi originalmente non previsti, usato o riparato in modo improprio, non è possibile assumere alcuna responsabilità per eventuali danni. In questo caso decade la rivendicazione di garanzia.

Gerät/Anschlussleitung nie auf heisse Flächen (Herdplatte) stellen/legen oder in Nähe von offenem Feuer bringen. Gerät nicht starker Hitze (Heizquellen, -körper, Sonnenbestrahlung) aussetzen.

Ne mettez jamais l'appareil/cable sur des surfaces chaudes, ni à proximité de vives flammes. Ne pas garder l'appareil directement à côté d'un chauffage ni l'exposer au soleil pendant un temps prolongé.

Mai mettere l'apparecchio/spina sopra superfici calde nè vicino a fiamme aperte. Proteggere l'apparecchio da fonti di calore, per esempio corpi caldi o esposizione ai raggi solari.

Gerät nie in Wasser/andere Flüssigkeiten tauchen. Kurzschlussgefahr!

Ne jamais plonger l'appareil dans l'eau/d'autres liquides. Danger de court-circuit!

Non mettere mai l'apparecchio sotto l'acqua corrente, né immergerlo in acqua. Pericolo di corto circuito!

Arbeiten am heissen Gerät ausschliesslich mit Grillhandschuhen – Verbrennungsgefahr.

N'utiliser le grill chaud qu'avec des gants de protection pour grill: risque de brûlure.

Lavorare con l'apparecchio caldo solo indossando guanti per grill: pericolo di ustioni.

## Sicherheitshinweise Consignes de sécurité Istruzioni di sicurezza

Gerät/Netzkabel/Verlängerungskabel auf Schadstellen überprüfen. Beschädigte Geräte inkl. Netzkabel nie in Betrieb nehmen. Vom Hersteller, dessen Servicestelle oder qualifizierten Fachleuten reparieren/ersetzen lassen. Gerät nie selber öffnen – Verletzungsgefahr!

Contrôler régulièrement si le cordon/l'appareil/la rallonge est défectueux. Ne jamais mettre en service les appareils endommagés y compris cordons électriques. Les faire réparer/remplacer par le fabricant, son service après-vente ou par des spécialistes qualifiés. Ne jamais ouvrir l'appareil soi-même – danger de blessure!

Controllare regolarmente se il cavo/l'apparecchio/la prolunga sono difettosi. Non mettere in funzione apparecchi danneggiati compreso il cavo. Far riparare/sostituire dal produttore, dal suo servizio assistenza o da tecnici qualificati. Non aprire da soli l'apparecchio – Pericolo di lesione!

Netzkabel nicht knicken, einklemmen oder über scharfe Kanten ziehen. Kurzschlussgefahr durch Kabelbruch!

Ne pliez pas le cordon, ne le tirez pas par-dessus des bords tranchants, ne le coincez pas. Risque de court circuit dû à une rupture du câble!

Non tirare il cavo attraverso bordi taglienti. Non schiacciarlo. Non piegarlo. Pericolo di corto circuito a causa della rottura del cavo!

Unbenutzte/unbeaufsichtigte Geräte ausschalten und Netzstecker ziehen. Gerät am besten an FI-Schutzschalter (max. 30 mA) betreiben.

Arrêter l'appareil et retirer la fiche lorsqu'il n'est pas utilisé/laissé sans surveillance. Brancher de préférence l'appareil sur une prise sécurité FI (max. 30 mA).

Disinserire l'apparecchio ed estrarre la spina quando non è utilizzato. Usare l'apparecchio con un interruttore di circuito FI (max. 30 mA).

Stecker nie am Netzkabel/mit feuchten Händen ziehen. Netzstecker ziehen bei Störungen während Gebrauch, vor der Reinigung, Umplatzierung, nach dem Gebrauch.

Ne jamais débrancher la fiche en tirant sur le cordon ou avec les mains mouillées. Retirer la fiche en cas de mauvais fonctionnement, avant chaque nettoyage ou entretien, en cas d'interruption ou après utilisation.

Non estrarre mai la spina dalla presa tirando il cavo né con le mani bagnate. Estrarre la spina in caso di disturbi durante l'uso, prima di pulire l'apparecchio, oppure quando si deve spostarlo in un altro luogo, dopo l'uso.

Sollte das Gerät ins Wasser fallen, vor dem Herausnehmen Netzstecker ziehen. Das Gerät muss vor dem nächsten Einsatz von einer Fachkraft überprüft werden.

Au cas où l'appareil serait tombé dans l'eau, ne le sortez qu'après avoir retiré la fiche. Avant de réutiliser l'appareil le faire contrôler par un magasin spécialisé autorisé.

Se però è caduto una volta nell'acqua, non estrarlo dall'acqua prima di aver staccato la spina dalla presa di corrente. Poi non utilizzare più l'apparecchio, ma lasciarlo controllare da un negozio specializzato autorizzato.

Nie in der Nähe von Wasser (Badewannen, Waschbecken etc.) benutzen. Nicht Regen/Feuchtigkeit aussetzen.

Ne pas employer cet appareil à proximité d'eau (baignoires, lavabos etc.). Ne pas l'exposer à la pluie/humidités.

Non utilizzare quest' apparecchio vicino ad acqua (vasche da bagno, lavandini etc.) e non esporlo né alla pioggia né ad altra umidità.



Entsorgung/Umweltschutz  
Elimination/Protection de l'environnement  
Smaltimento/Tutela dell'ambiente

Dieses Gerät nie im Hausmüll entsorgen. Nur offizielle Sammelstellen in der Gemeinde erfragen und nutzen. Bei unkontrolliert entsorgten Geräten können Schadstoffe austreten und die Nahrungsmittelkette, Flora und Fauna vergiften. Ihre Verkaufsstelle ist zur Rücknahme alter Geräte verpflichtet.

Wir möchten Sie daher bitten, uns mit Ihrem aktiven Beitrag beim Umweltschutz zu unterstützen und dieses Gerät in Ihrer LANDI zurückzugeben. Die LANDI garantiert die fachgerechte Entsorgung gemäss den Richtlinien des BAFU.

Ne jamais mettre cet appareil au rebut avec des déchets ménagers. Utiliser uniquement des points de collecte officiels de la commune. Dans les appareils éliminés de manière non conforme, des polluants peuvent s'échapper et contaminer la chaîne alimentaire, la flore et la faune. Votre point de vente est obligé de reprendre les appareils usagés.

Pour contribuer activement à la protection de l'environnement, nous vous prions de déposer cet appareil auprès de votre LANDI qui assure l'élimination appropriée et conforme aux directives du DFE.

Non smaltire mai quest'apparecchio nei rifiuti domestici. Utilizzare solamente i punti di raccolta ufficiali del comune. Nel caso di apparecchi smaltiti in modo non conforme, potrebbero insorgere sostanze inquinanti che contaminano la catena alimentare, la flora e la fauna. Il vostro punto di vendita è obbligato a riprendere gli apparecchi usati.

Vi preghiamo di voler dare un contributo attivo alla tutela dell'ambiente riconsegnando questo utensile al vostro rivenditore LANDI. La società LANDI garantisce uno smaltimento corretto dell'utensile in conformità alle Direttive BAFU.

## Hinweiszeichen am Gerät Signes reliés à l'appareil Pittogrammi sull'apparecchio



Bedienungsanleitung lesen  
Lire le mode d'emploi  
Leggere le Istruzioni per l'uso.



Nur im Freien verwenden  
Utiliser uniquement en plein air  
Usare solo all'aperto

# Explosionszeichnung

## Vue éclatée

### Vista esplosa

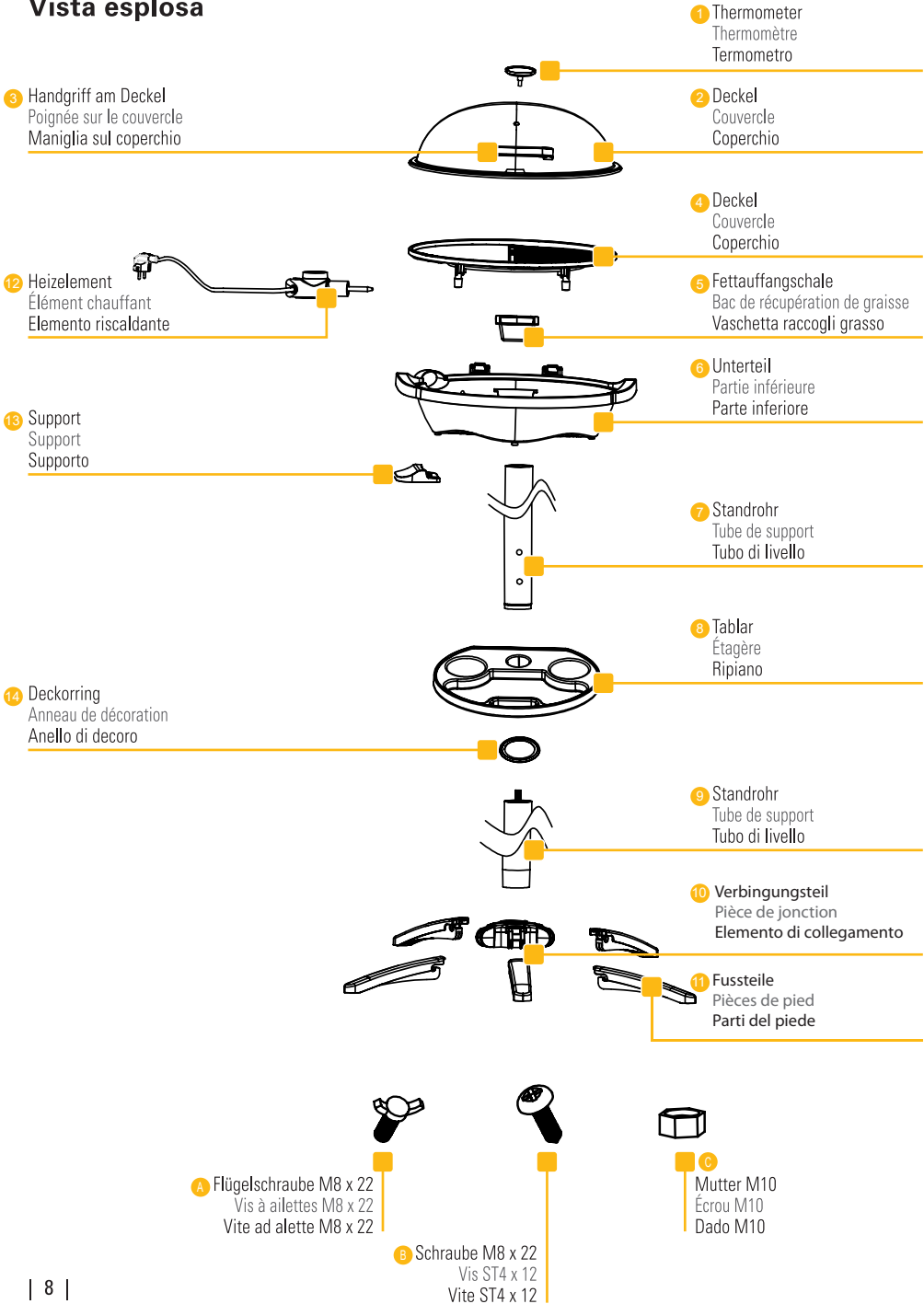



## Zusammenbau Assemblage Assemblaggio

- Jeden Arbeitsschritt kontrollieren. Schrauben fest anziehen.  
Contrôler chaque étape de travail. Bien serrer les vis.  
Controllare ogni fase del lavoro. Stringere bene le viti.

1

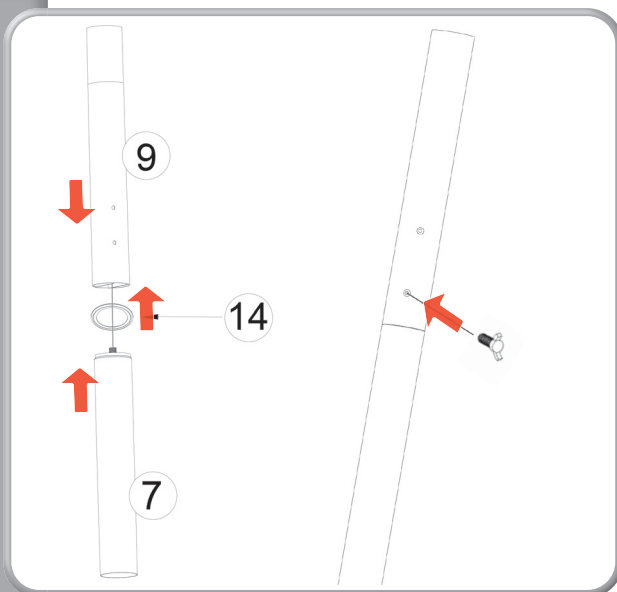

Standrohr (7, 9) und Deckring (14) zusammenschrauben  
Visser le tube de support (7, 9) et l'anneau de décoration (14)  
Avvitare il tubo di livello (7, 9) e l'anello di decoro (14)

Flügelsschraube eindrehen  
Visser la vis à ailettes  
Avvitare la vite ad alette

1x 

2

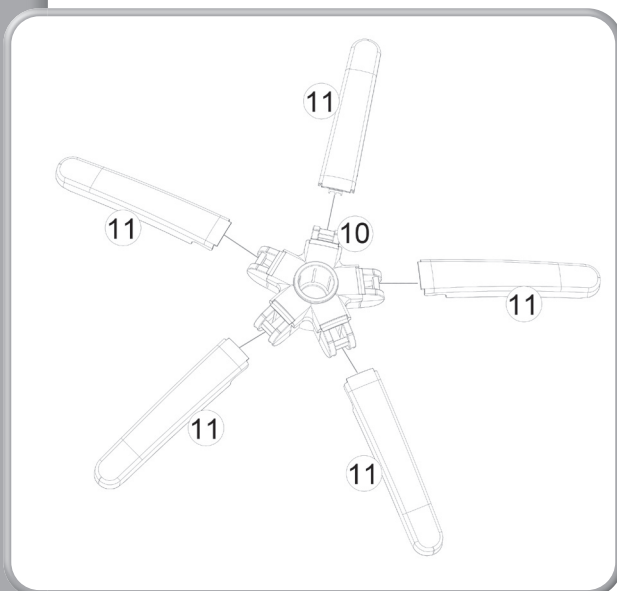

Die Fussteile (11) am Verbindungs-  
teil (10) montieren  
Monter les pièces de pied (11)  
sur la pièce de jonction (10)  
Montare le parti del piede (11)  
sull'elemento di collegamento (10)

**Zusammenbau (Fortsetzung)**  
**Assemblage (suite)**  
**Assemblaggio (continuazione)**

- Jeden Arbeitsschritt kontrollieren. Schrauben fest anziehen.  
Contrôler chaque étape de travail. Bien serrer les vis.  
Controllare ogni fase del lavoro. Stringere bene le viti.

**3**

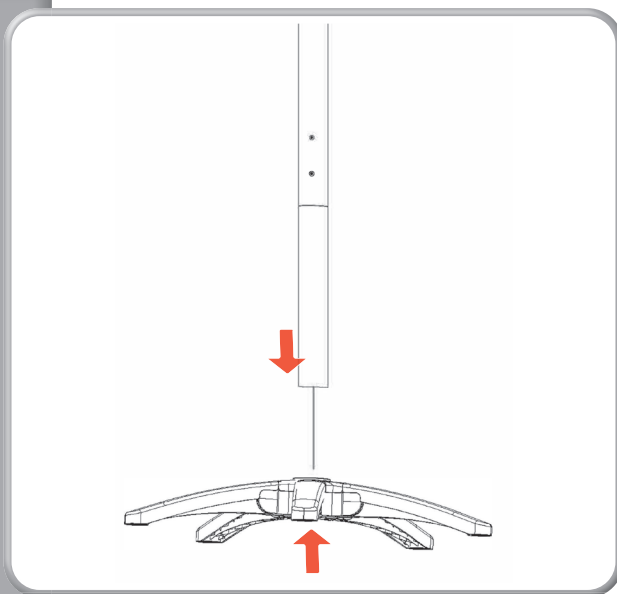

**Standrohr und Fuss zusammenstellen**  
Assembler le tube et le pied  
Assemblare tubo di livello e piede

**4**

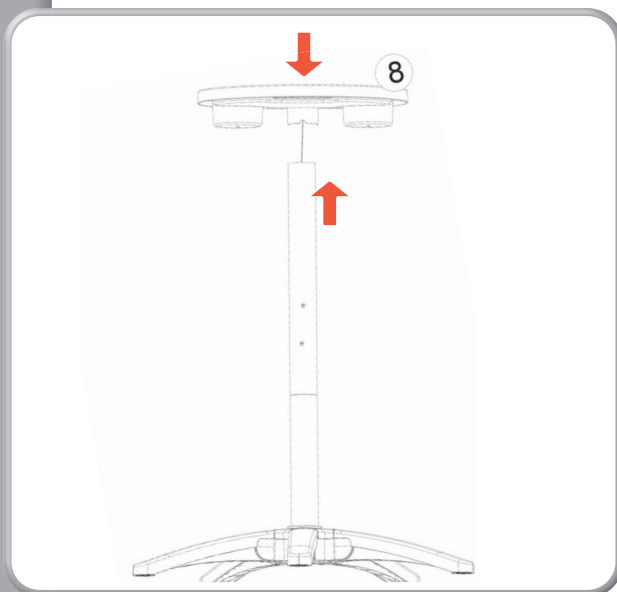

**Tablar (8) auf Standrohr aufschieben**  
Glisser l'étagère (8) sur le tube de support  
Spingere il ripiano (8) sul tubo di livello

**Zusammenbau (Fortsetzung)**  
**Assemblage (suite)**  
**Assemblaggio (continuazione)**

**5**

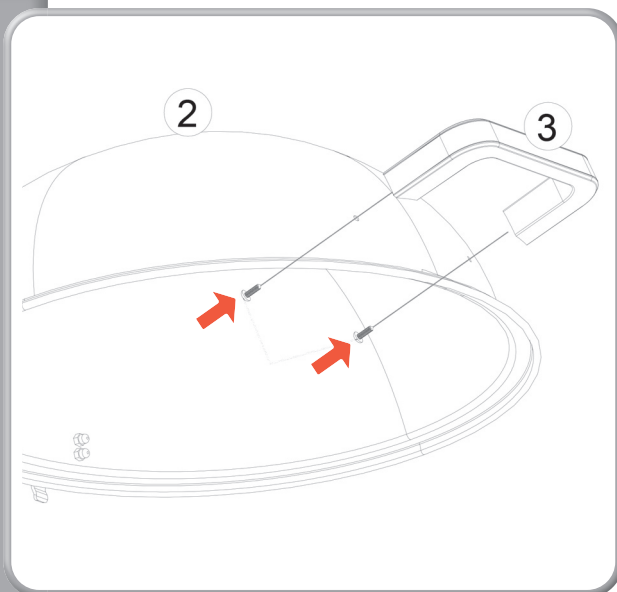

Handgriff (3) am Deckel (2)  
anschrauben

Visser la poignée (3) sur le  
couvercle (2)

Avvitare la maniglia (3) sul  
coperchio (2).

**2x** 

**6**

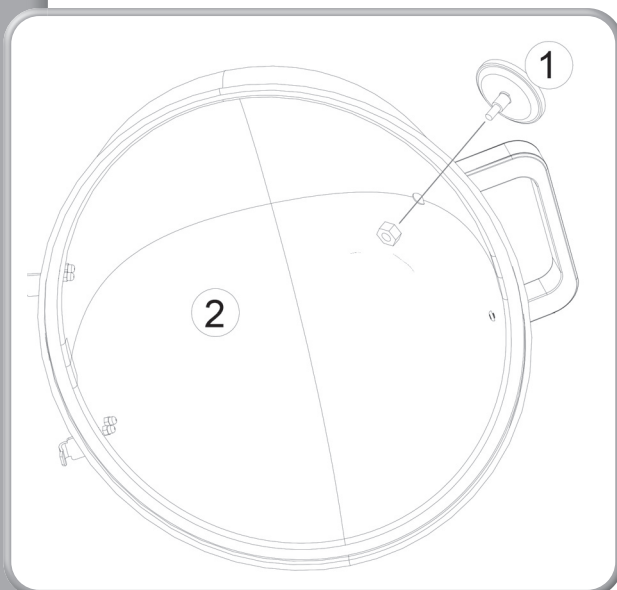

Thermometer (1) am Deckel  
(2) anschrauben

Visser le thermomètre (1)  
sur le couvercle (2)

Avvitare il termometro (1) sul  
coperchio (2)

**1x** 

**Zusammenbau (Fortsetzung)**  
**Assemblage (suite)**  
**Assemblaggio (continuazione)**

- Jeden Arbeitsschritt kontrollieren. Schrauben fest anziehen.  
Contrôler chaque étape de travail. Bien serrer les vis.  
Controllare ogni fase del lavoro. Stringere bene le viti.

7

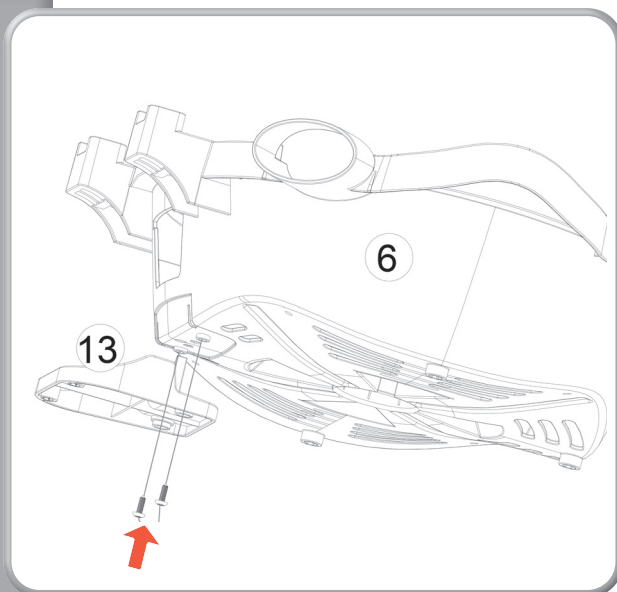

Halter (13) an Unterteil (6)  
anschrauben  
Visser le support (13) sur la  
partie inférieure (6)  
Avvitare il supporto (13) sulla  
parte inferiore (6)

2× 

8

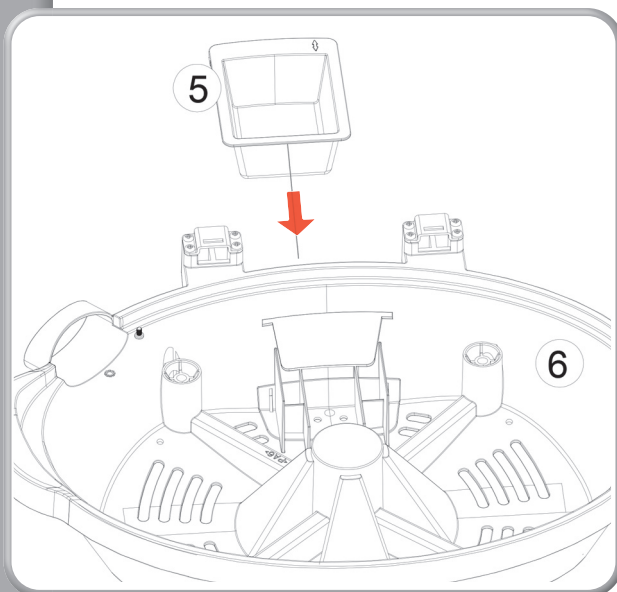

Fettauffangschale (5) einschieben  
Insérer le bac de récupération  
des graisses (5)  
Inserire la vaschetta di  
raccolta del grasso (5)

**Zusammenbau (Fortsetzung)**  
**Assemblage (suite)**  
**Assemblaggio (continuazione)**

**9**

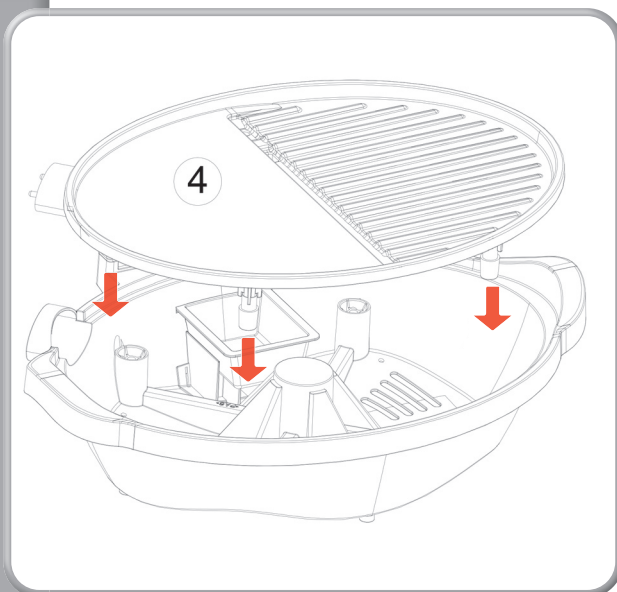

Grillplatte (4) in Unterteil (6)  
einlegen  
Placer la plaque de gril (4)  
dans la partie inférieure (6)  
Inserire la piastra della griglia  
(4) nella parte inferiore (6)

**10**

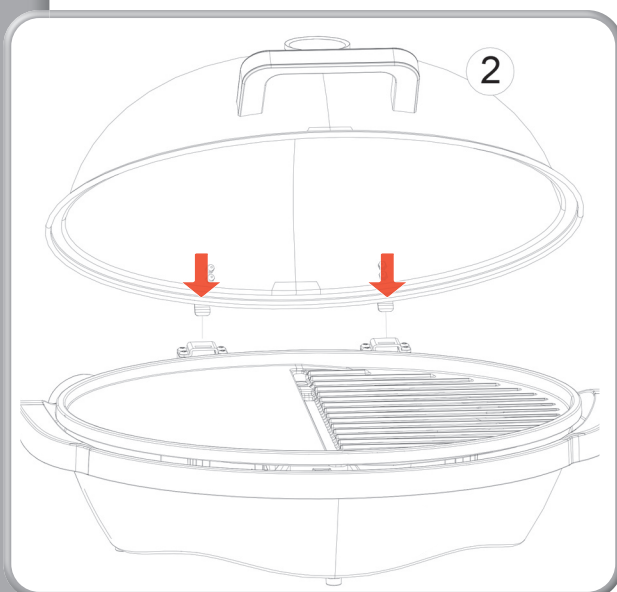

Deckel (2) einsetzen  
Insérer le couvercle (2)  
Inserire il coperchio (2)

**Zusammenbau (Fortsetzung)**  
**Assemblage (suite)**  
**Assemblaggio (continuazione)**

- Jeden Arbeitsschritt kontrollieren. Schrauben fest anziehen.  
Contrôler chaque étape de travail. Bien serrer les vis.  
Controllare ogni fase del lavoro. Stringere bene le viti.

11

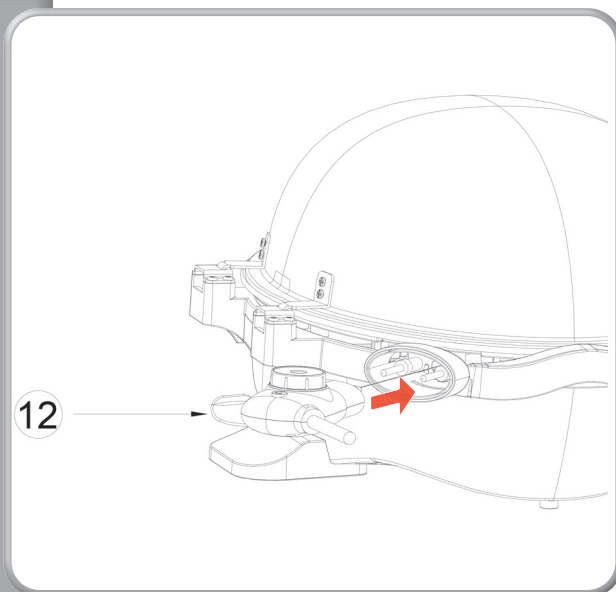

Thermostat (12) von der Rückseite in die Aufnahme der Grillplatte einstecken

Insérer le thermostat (12) par l'arrière dans le logement de la plaque de gril

Inserire il termostato (12) dalla parte posteriore nel supporto della piastra della griglia

12

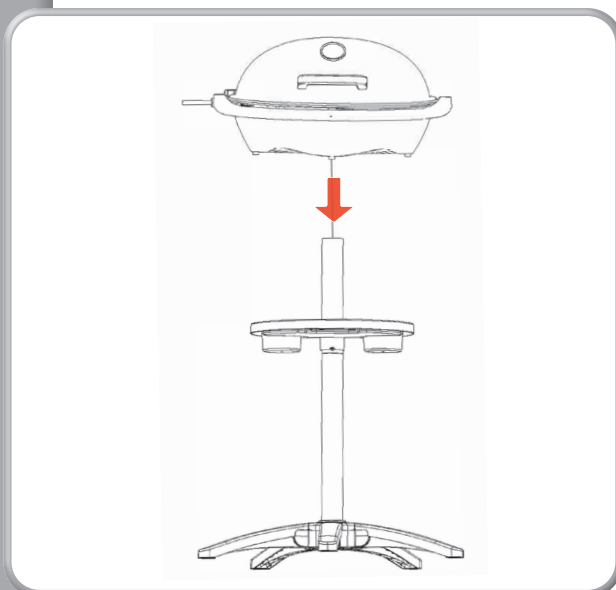

Grill-Oberteil auf den Fuss aufstecken und stabil aufdrücken

Placer la partie supérieure du gril sur le pied et appuyer de manière stable

Appoggiare la parte superiore della griglia sul piede e premere in modo stabile

## Geräteübersicht Description de l'appareil Descrizione dell'apparecchio

Leistungsregler/Kontrollleuchte  
Régulateur de puissance/Témoin lumineux  
Regolatore di potenza/Spia di controllo

- Heizt auf  
Chauffe  
Riscaldato
- Temperatur OK  
Température OK  
Temperatura OK

Der Thermostat regelt die Temperatur während dem Gebrauch.

Le thermostat règle la température pendant l'utilisation.

Il termostato regola la temperatura durante l'utilizzo.

Ablage  
Tablette  
Ripiano



Deckel  
Couvercle  
Coperchio

Grillplatte/Heizelement  
Plaque plancha/Élément de chauffage  
Piastra del grill/Elemento riscaldante

Thermometer  
Thermomètre  
Termometro

Handgriff  
Poignée  
Maniglia

Unterteil mit Fettauffangschale  
Partie inférieure avec tiroir de graisse  
Parte inferiore con cassetto del grasso



## Gebrauchen Utilisation Uso

# 1



Aufstellen  
Mise en place  
Sistemazione

- ! Sicherheitshinweise beachten!
- Observer les instructions de sécurité!
- Osservare le direttive di sicurezza!

Abstände  
Distances  
Distanze



Untergrund  
Sol  
Fondo



Maximale Neigung  
Inclinaison maximale  
Inclinazione massima



# 2

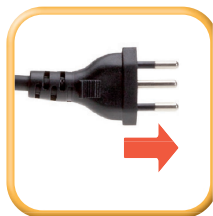

Gerät einstecken  
Brancher l'appareil  
Collegare l'apparecchio alla rete

# 2



Abkühlen / Refroidissement / Raffreddamento

## Reinigung Nettoyage Pulizia

# 3



Gerät reinigen → Seite 18  
Nettoyer l'appareil → Page 18  
Pulire l'apparecchio → Pagina 18

Grillroste säubern  
Nettoyer le grill  
Pulire le griglie



## Korrekte Anwendung Utilisation correcte Usò corretto



**I**  
**Einschalten**  
**Allumer**  
**Accendere**

■ Heißt auf  
Chauffe  
Riscaldato

■ Temperatur OK  
Température OK  
Temperatura OK

● Der Thermostat regelt die Temperatur während dem Gebrauch.  
Le thermostat règle la température pendant l'utilisation.  
Il termostato regola la temperatura durante l'utilizzo.



**II**  
**Grillgut zubereiten**  
**Préparer les grillades**  
**Preparazione del barbecue**

● Temperatur nach Bedarf  
Température réglable  
Temperatura secondo necessità



**III**  
**Ausschalten**  
**Débrancher**  
**Estrarre**



**IV**  
**Gerät ausstecken**  
**Débrancher l'appareil**  
**Scolligare l'apparecchio alla rete**

! Das Gerät ist erst vollständig ausgeschaltet, wenn der Netzstecker gezogen ist.  
● L'appareil n'est complètement éteint qu'après avoir retiré la fiche de secteur.  
L'apparecchio è completamente spento con la spina di rete staccata.



Abkühlen | Refroidir

### Tipps und Tricks Conseils et astuces Trucchi e suggerimenti

- Das Grillfleisch wird saftiger, wenn die Marinade einen Tag lang einziehen kann.  
La viande grillée sera plus juteuse si elle peut absorber la marinade pendant une journée.  
La carne grigliata è più gustosa, se la si fa marinare per un giorno.
- Lassen Sie sich von den im Handel erhältlichen Grill-Kochbüchern inspirieren.  
Inspirez-vous des recettes que vous trouverez dans les livres de cuisine au barbecue disponibles dans le commerce.  
Fatevi ispirare dai libri di cucina al barbecue in commercio.
- Nur mit Grillhandschuhen arbeiten – Verbrennungsgefahr!  
Ne travailler qu'avec des gants de protection pour grill: risque de brûlure!  
Lavorare solo con guanti da grill: pericolo di ustioni!
- Nie unbeaufsichtigt lassen  
Ne jamais laisser sans surveillance  
Non lasciare mai incustodito
- Grillgut möglichst wenig wenden.  
Retourner les grillades aussi peu que possible.  
Girare il cibo il meno possibile sulla griglia.

■ Abdeckhaube für zusätzlichen Schutz bei Nichtgebrauch verwenden.  
Utiliser le capot pour une protection supplémentaire lorsque le grill n'est pas utilisé.

# Reinigung Nettoyage Pulizia



Grill vorgängig ausreichend abkühlen lassen!  
Laisser refroidir le gril suffisamment à l'avance!  
Lasciare raffreddare sufficientemente il barbecue!



Vor dem Reinigen immer den Netzstecker ausstecken, den Leistungsregler entfernen und das Gerät abkühlen lassen. Rückstände nie mit Metallgegenständen / Messern entfernen.  
Avant le nettoyage, débranchez toujours la fiche de secteur, et éloignez le régulateur de puissance. Laissez l'appareil refroidir. Ne pas enlever les résidus avec des objets en métal / couteaux.  
Prima di pulire, staccare sempre la spina, togliere il regolatore di potenza e lasciare raffreddare l'apparecchio. Non eliminare mai i residui con oggetti di metallo / coltelli.

1



Gerät demontieren  
Démonter l'appareil  
Smontare l'apparecchio

2



Fettauffangschale vorsichtig leeren  
Vider le tiroir de graisse avec précaution  
Svuotare la vaschetta di raccolta del grasso

3



Fettauffangschale und Grillplatte mit Seifenwasser reinigen  
Nettoyer le bac de récupération des graisses et la plaque de cuisson à l'eau savonneuse  
Pulire la vaschetta di raccolta del grasso e la piastra della griglia con acqua e sapone

! Leistungsregler darf nicht nass werden! Keine Lösungsmittel verwenden.  
Régulateur de puissance ne doit pas mouillé! Ne pas employer de solvants.  
● Regolatore di potenza non deve bagnarsi! Non usare mai soluzioni contenenti acidi.

4



Gehäuse feucht abwischen, trocknen lassen  
Essuyer le boîtier avec un chiffon humide et laisser sécher  
Pulire l'alloggiamento con un panno umido e poi lasciare asciugare

! Leistungsregler darf nicht nass werden! Keine Lösungsmittel verwenden.  
Régulateur de puissance ne doit pas mouillé! Ne pas employer de solvants.  
● Regolatore di potenza non deve bagnarsi! Non usare mai soluzioni contenenti acidi.

## 5 Jahre Garantie

### 5 ans garantie

### 5 anni garanzia

Die Garantie beginnt mit dem Kauf eines Artikels und endet entsprechend dem Datums-Andruck auf dem Kassenbeleg nach 5 Jahren. Dieser Garantieanspruch wird auch dann beibehalten, wenn ein Gerät in diesem Zeitraum durch ein Neues ersetzt wurde.

La garantie prend effet le jour de l'achat d'un article et expire 5 ans après la date imprimée sur le ticket de caisse. Si un appareil est remplacé par un neuf durant ce délai, vous conservez votre droit de garantie.

La garanzia decorre dall'acquisto di un articolo e decade dopo 5 anni dalla data stampata sullo scontrino. Il diritto alla garanzia viene mantenuto anche se, in questo stesso periodo, un apparecchio è stato sostituito con uno nuovo.

### Folgende Punkte gelten nicht als Garantiefälle

### Les points suivants ne sont pas considérés comme des cas de garantie

### I seguenti punti non sono considerati casi di garanzia

- Unsachgemässe Installation, falsche Benutzung, Wartungsschäden  
Installation incorrecte, utilisation incorrecte, dommages dus à l'entretien  
Installazione non corretta, uso errato, danni da manutenzione
- Abänderungen, Zweckentfremdung, mutwillige Beschädigung  
Modifications, mauvaise utilisation, endommagement délibéré  
Modifiche, uso improprio, danno intenzionale
- Benutzung mit zu hohen Temperaturen, höhere Gewalt oder Transportschäden  
Utilisation avec des températures excessives, force majeure ou dommages dus au transport  
Utilizzo con temperature troppo elevate, forza maggiore o danni al trasporto
- Unterlassene, ungenügende oder unsachgemässe Wartungs-/Reparaturarbeit  
Manque d'entretien/de réparation ou travaux d'entretien/de réparation insuffisants ou inadéquats  
Lavori di manutenzione/riparazione inadeguati, insufficienti o non corretti
- Abnutzung bei gewerblicher Anwendung  
Usure due à un usage commercial  
Usura in caso di uso commerciale

## Technische Angaben Caractéristiques Specifiche

Leistung  
Puissance  
Potenza **2300 W**

---

Schutzart  
Degré de protection  
Classe di protezione **IPX4**

---

Stromversorgung  
Alimentation électrique  
Alimentazione **220-240 V~  
50/60 Hz**

---

## Vertrieb Distribution Distribuzione

LANDI Schweiz AG  
Schulriederstrasse 5  
CH-3293 Dotzigen  
[www.landi.ch](http://www.landi.ch)

Landwelt GmbH  
Einsteinallee 9  
DE-77933 Lahr

Gamm Lux S.à.r.l.  
1-3, rue F.W. Raiffeisen  
L-2411 LUXEMBOURG