



HOLZKOHLEGRILL

AUFBAUANLEITUNG

BARBECUE AU CHARBON DE BOIS

INSTRUCTIONS DE MONTAGE

BARBECUE A CARBONE DI LEGNA

ISTRUZIONI DI MONTAGGIO



Art-Nr. / Nr. d'art.:
76664 / 76664.01

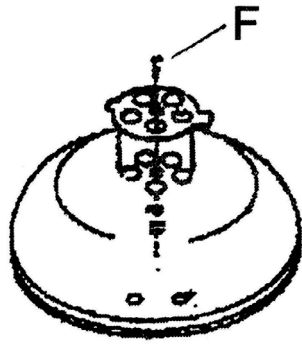

1.

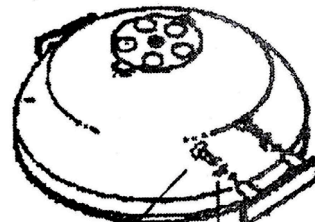

2. C

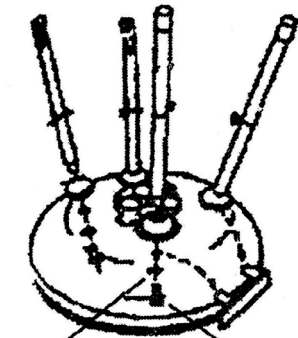

3. A

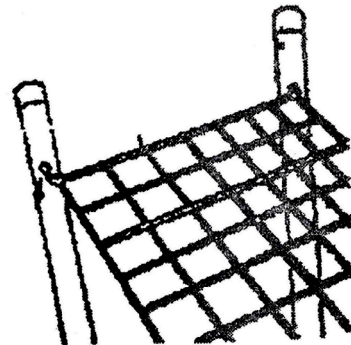

4.

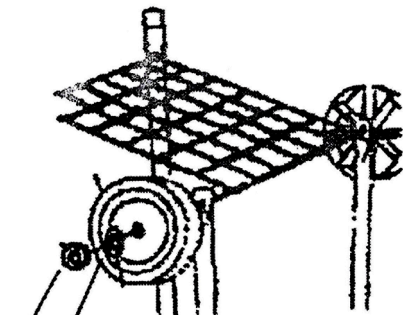

5. E

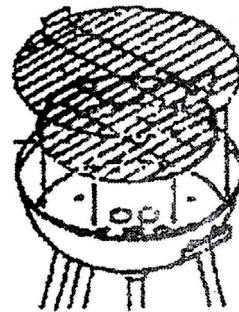

6.

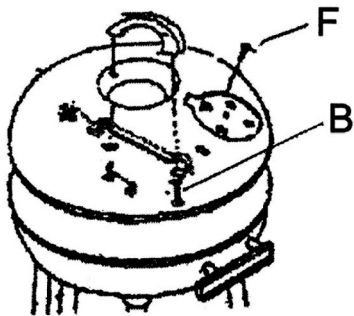

7. B

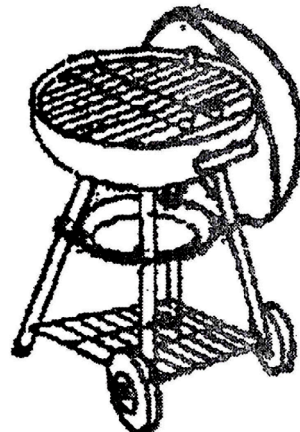

BETRIEBSANLEITUNG

- Kugelgrill
- Grillfläche ca. 47 cm
- Emailliert
- Höhe ca. 64 cm

Ausschliesslich im Freien verwenden. Lesen Sie bitte vor der Benutzung die Gebrauchsanleitung.

Auf den nächsten Seiten finden Sie Anweisungen für die ordnungsgemässe Montage Ihres Grills. Es empfiehlt sich, zuerst alle Zubehörteile nebeneinander zu legen und zu prüfen, ob alle Teile vorhanden sind. Es ist wichtig, dass Sie die Schrauben zunächst noch nicht fest anziehen. Am besten nehmen Sie dies erst nach der Montage des ganzen Grills vor.

Warnung

- Verwenden Sie den Grill nicht im Haus.
- Halten Sie Kinder von dem Grill fern.
- Lassen Sie den Grill nicht unbeaufsichtigt.
- Verschieben Sie den Grill nicht, nachdem dieser angezündet worden ist.
- Verwenden Sie weder Alkohol noch Benzin zum Anzünden des Grills.
- Legen Sie nicht zu viele Kohlen in den Kohlebehälter des Grills.
- Verwenden Sie kein Wasser, wenn der Grill noch heiss ist. Dies könnte die Beschädigung der Emailleschicht zur Folge haben.
- Schliessen Sie alle Lüftungskanäle beim Löschen der Kohlen.

Achtung

- Lesen Sie zuerst die vorliegenden Anweisungen sorgfältig durch.
- Achten Sie darauf, dass der Grill gemäss den Anweisungen montiert wurde.
- Verwenden Sie hitzebeständige Handschuhe.
- Achten Sie darauf, dass sich keine Kleinkinder oder ältere Menschen in der Nähe des heissen Grills befinden.

ZUBEHÖRTEILE

1. Deckel	1	9. Stützbuchse für das Bein	4
2. Grillbehälter	1	10. Ascheauffangbehälter	1
3. Grillrost	1	11. Untergestell	1
4. Holzkohlerost	1	12. Rad	2
5. Bein, lang	2	13. Lüftungsregulierung Deckel	1
6. Bein, kurz	2	14. Lüftungsregulierung Grillbehälter	1
7. Handgriff Deckel	1	15. Deckelhaken	1
8. Seitengriff Deckel	1		

A Schraube, lang	4
B Schraube, kurz	6
C O-Ring	6
D Radbolzen	2
E O-Ring, Räder	2
F Mutter	2

MONTAGE

1. Kohlebehälter

- Schrauben Sie die Lüftungsregulierung (14) mit einer kurzen Schraube (F) an der Unterseite des Grillbehälters (2) fest (siehe Zeichnung 1).
- Befestigen Sie die beiden Seitenhandgriffe (8) mit den kurzen Schrauben (B) und den O-Ringen (C) am Grillbehälter (siehe Zeichnung 2).
- Schieben Sie die Stützbuchsen (9) über die Beine (5 und 6) und befestigen Sie die mit den langen Schrauben (A), die sie durch die O-Ringe (C) führen, am Grillbehälter (siehe Zeichnung 3).

2. Räder und Untergestell

- Stellen Sie den Grillbehälter nach der Montage auf den Kopf.
- Stecken Sie den dicken Teil des Untergestells (11) in die Bohrungen der hinteren Beine. Befestigen Sie die andere Seite des Gestells in den Bohrungen der vorderen Beine (siehe Zeichnung 4).
- Schieben Sie die O-Ringe (E) und die Räder (12) an beide Enden und befestigen Sie die Räder mit den Radbolzen (D) (siehe Zeichnung 5).

3. Rost, Ascheauffangbehälter und Deckel

- Stellen Sie den Grill aufrecht hin und legen Sie den Holzkohlerost (4) in den Grillbehälter.
- Nachdem Sie Holzkohle auf den Holzkohlerost gelegt haben, können Sie den Grillrost (3) auf den Grillbehälter legen (siehe Zeichnung 6).
- Platzieren Sie den Handgriff (7) auf dem Deckel und den Deckelhaken (15) im Deckel. Fixieren Sie beide, indem Sie kurze Schraube (B) durch den Handgriff, den Deckel und den Deckelhaken stecken. Befestigen Sie diese Teile mittels des O-Rings und einer Mutter (G) (siehe Zeichnung 7).
- Befestigen Sie die Lüftungsregulierung (13) mittels einer kurzen Schraube (B) und einer Mutter (G) auf den Bohrungen im Deckel. Nicht zu fest anziehen (siehe Zeichnung 7).
- Hängen Sie den Ascheauffangbehälter (10) zwischen die vier Beine, indem Sie ihn um die Beine drehen (siehe Zeichnung 8).

MODE D'EMPLOI

- Gril à couvercle
- Surface du gril env. 47 cm
- Émaillé
- Hauteur env. 64 cm

Uniquement pour utilisation en extérieur.

Lire les instructions avant toute utilisation.

Vous trouverez dans les pages suivantes les instructions pour le montage correct de votre barbecue. Nous vous redemandons d'étaler les différents composants et de vérifier qu'aucune pièce ne manque. Il est important que dans un premier temps vous ne resserriez pas complètement les vis. Il est mieux de la faire lorsque le barbecue complet a été assemblé.

Avertissement

- Ne pas utiliser le barbecue à l'intérieur
- Eloigner les enfants du barbecue.
- Ne pas laisser le barbecue sans surveillance.
- Ne pas déplacer le barbecue sans surveillance.
- Ne pas utiliser de l'alcool ou de l'essence pour allumer le barbecue.
- Ne pas mettre trop de charbon de bois dans le foyer du barbecue.
- Ne pas utiliser de l'eau tant que le barbecue est encore chaud. Ceci pourrait endommager la couche émaillée.
- Refermer les orifices de ventilation lorsque le charbon de bois est à éteindre.

Attention

- Lire attentivement les instructions.
- Veiller à ce que le barbecue est monté selon les instructions.
- Utiliser des gants résistant à la chaleur.
- Eloigner les enfants, les personnes âgées et les animaux du barbecue lorsque celui-ci est chaud.

COMPOSANTS

1. Couvercle	1	9. Support pour les pieds	4
2. Bac	1	10. Collecteur de cendre	1
3. Gril	1	11. Grille inférieure	1
4. Gril à charbon de bois	1	12. Roue	2
5. Pied, long	2	13. Régulateur d'air – couvercle	1
6. Pied, court	2	14. Régulateur d'air – bac	1
7. Poignée du couvercle	1	15. Crochet du couvercle	1
8. Support pour les pieds	1		

A Vis longue	4
B Vis courte	6
C Joint torique	6
D Écrou de roue	2
E Joint torique, roue	2
F Écrou	2

MONTAGE

1. Bac foyer

- Visser le régulateur d'air (14) au fond du bac (2) avec une vis courte (F). (Voir figure 1).
- Fixer les deux poignées latérales (8) au bac avec les vis courtes (B) et les joints toriques (C). (Voir figure 2).
- Faire glisser les supports (9) le long des pieds (5&6) et effectuer le montage sur le bac avec les vis longues (A) et les joints toriques (C). (Voir figure 3).

2. Roues et grille inférieure

- Poser les bacs assemblés la tête en bas
- Introduire la grille inférieure (11) du côté épais dans les trous des pieds arrière. Fixer l'autre côté de la grille dans les trous des pieds avant. (Voir figure 4).
- Faire glisser les joints toriques (E) et les roues (12) sur les deux extrémités, et fixer les roues avec les écrous de roue (D). (Voir Figure 5).

3. Grils, collecteur de cendre et couvercle

- Poser le barbecue sur ses pieds et poser le gril à charbon de bois (4) dans le bac.
- Une fois que le charbon de bois aura été placé sur ce gril, le grand gril (3) peut être posé sur le bac. (Voir figure 6).
- Placer la poignée (7) sur le couvercle et placer le crochet du couvercle (15) dans le couvercle. Effectuer la fixation de l'ensemble avec un joint torique et un écrou (G). (Voir figure 7).
- Fixer le régulateur d'air (13) sur les trous du couvercle avec une vis courte (B) et un écrou (G). Ne pas serrer trop fort. (Voir figure 7)
- Placer le collecteur de cendre (10) entre les quatre pieds en le faisant tourner autour des pieds. (Voir figure 8).

ISTRUZIONI PER L'USO

- Fornello a sfera
- Superficie grill ca. 47 cm
- Smaltato
- Altezza ca. 64 cm

Da utilizzare solo all'esterno.

Leggere le avvertenze prima dell'uso.

Nelle pagine successive troverà le istruzioni per un corretto montaggio del suo barbecue. Le raccomandiamo innanzitutto di visionare i componenti e di verificare che si siano tutti. È importante non avvitare subito le viti completamente, ma solo dopo che l'interno barbecue sarà stato montato.

Avvertenze

- Non utilizzare il barbecue all'interno
- Tenere i bambini lontani dal barbecue
- Non lasciare incustodito il barbecue
- Non spostare il barbecue quando è acceso
- Non usare alcol o benzina per accendere il barbecue
- Non inserire troppa carbonella nel fornello del barbecue
- Non utilizzare acqua quando il barbecue è ancora caldo, lo smalto potrebbe danneggiarsi
- Chiudere tutti i canali di ventilazione per lo spegnimento della carbonella

Attenzione

- Leggere attentamente le istruzioni
- Montare il barbecue seguendo le istruzioni
- Usare guanti termoresistenti
- Tenere bambini, anziani e animali lontani dal barbecue quando è caldo

COMPONENTI

1. Coperchio	1	9. Supporti per le gambe	4
2. Bacinella	1	10. Fornello del barbecue	1
3. Graticola	1	11. Ripiano inferiore	1
4. Grata	1	12. Ruota	2
5. Gamba corta	2	13. Regolatore della presa d'aria del coperchio	1
6. Gamba lunga	2	14. Regolatore della prese d'aria della bacinella	1
7. Manico del coperchio	1	15. Gancio del coperchio	1
8. Impugnature laterali del coperchio	1		

A Vite lunga	4
B Vite corta	6
C Anello O	6
D Dado per ruote	2
E Anello O, ruote	2
F Dado	2

MONTAGE

1. Fornello

- VissAvvitare il regolatore della presa d'aria (14) sulla parte inferiore della bacinella (2) con una vite corta (F) (v. disegno 1).
- Fissare le due impugnature laterali (8) alla bacinella con le viti corte (B) e gli O (C) (v. disegno 2).
- Fare scorrere i supporti (9) nelle gambe lunghe e corte (5 e 6) e fissarli alla bacinella attraverso gli anelli O (C) con le viti lunghe (A) (v. disegno 3).

2. Ruote e ripiano inferiore

- Capovolgere la bacinella montata.
- Inserire il ripiano inferiore (1) dalla parte voluminosa nei buchi delle gambe posteriori. Fissare l'altra parte del ripiano nei buchi delle gambe anteriori (v. disegno 4)
- Fare scorrere gli anelli O (E) e le ruote (12) su entrambe le estremità e fissare le ruote con il dado per ruote (D) (v. disegno 5).

3. Griglia, cassetta per la cenere e coperchio

- Riportare il barbecue in posizione diritta e inserire la grata (4) nella bacinella.
- Dopo avere inserito la carbonella sulla grata, poggiare la graticola (3) sulla bacinella (v. figura 6).
- Sistemare il manico (7) sul coperchio e il gancio (15) nel coperchio. Fissare facendo passare la vite corta (B) attraverso il manico, il coperchio e il gancio. Serrare tutto con un anello O e un dado (G) (v. disegno 7).
- Posizionare il regolatore della presa d'aria (13) sugli occhielli del coperchio con una vite corta (B) e un dado (G). Non avvitare eccessivamente (v. disegno 7).
- Attaccare il fornello del barbecue (10) tra le quattro gambe, facendolo ruotare tra di esse (vedi disegno 8)

Vertrieb / Distribution

LANDI Schweiz AG, CH-3293 Dotzigen
www.landi.ch