

derby®

Seitenmarkise Aufbau- und Gebrauchsanleitung

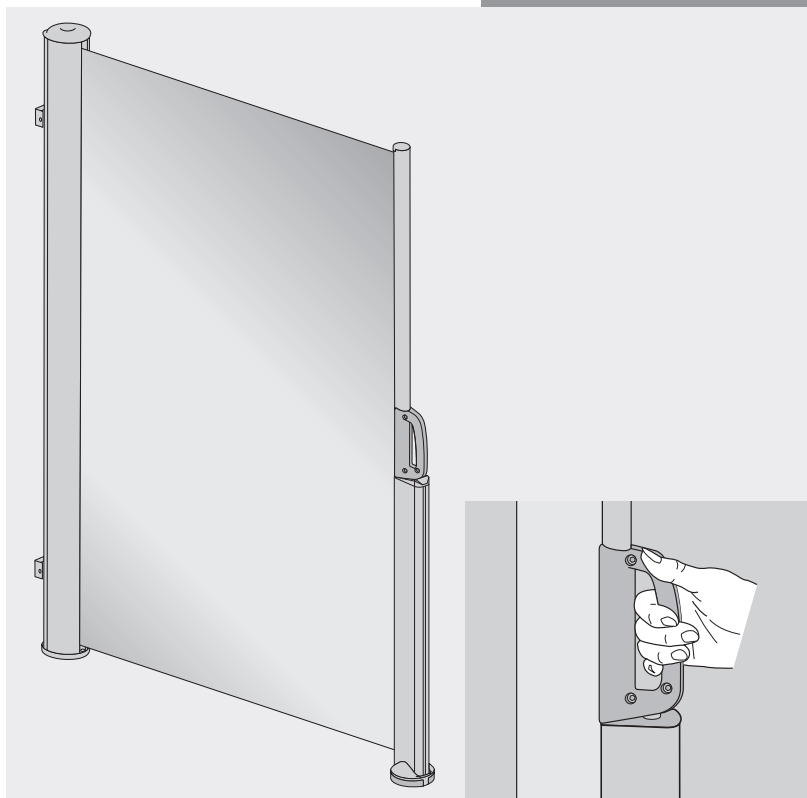

Art.-Nr. 490901
Anl.-Nr. 92816 20141201

Seitenmarkise – Aufbau- und Gebrauchsanleitung



Lesen Sie diese Anleitung, insbesondere die Sicherheitshinweise, vollständig und sorgfältig durch. Die Nichtbeachtung dieser Anweisung kann zu Verletzungen oder Schäden am Gerät führen. Bewahren Sie die Gebrauchsanleitung zum späteren Nachschlagen oder für die Weitergabe an Dritte auf.

Ihre Sicherheit



Bitte beachten Sie die folgenden Sicherheitshinweise. Für Schäden infolge von Nichtbeachtung haftet der Hersteller nicht.

Seitenmarkise nur sicher an der Wand befestigt und mit sicher montierter Montageplatte benutzen.

Das Produkt sollte von einer kompetenten erwachsenen Person montiert werden. Wir empfehlen, die Seitenmarkise mit 2 Personen zu montieren.

Beim Öffnen und Schließen der Seitenmarkise achten Sie bitte darauf, dass Ihre Hände nicht in den Zugmechanismus geraten.

Bei aufkommendem Wind oder Gewitter die Seitenmarkise schließen.

Halten Sie zwischen der Seitenmarkise und starken Hitzequellen wie Terrassen, Heizstrahler, Grill etc. einen angemessenen Sicherheitsabstand.

Niemals offenes Feuer in der Nähe der Seitenmarkise entfachen. Die Seitenmarkise könnte Feuer fangen oder durch Funkenflug beschädigt werden.

Die Seitenmarkise ist kein Kinderspielzeug. Kinder könnten sich die Finger klemmen. Halten Sie Kinder daher von der Seitenmarkise fern, oder beaufsichtigen Sie sie.

Überprüfen Sie regelmäßig (alle 3 Monate) sämtliche Befestigungen. Ziehen Sie ggf. Schrauben nach.

Die Seitenmarkise kann Ihre Haut vor direkter UV-Strahlung aber nicht vor reflektierenden UV-Strahlen schützen. Deshalb zusätzlich kosmetische Sonnenschutzmittel verwenden.

Um die Seitenmarkise vor übermäßiger Beanspruchung zu schützen, Seitenmarkise bei Regen oder Schnee schließen. Der Bezug ist nicht für Maschinenwäsche, Chemisches Reinigen oder Bleichen geeignet. Wenn Sie den Bezug erneuern müssen, wenden Sie sich an Ihren Händler.

Verwendungszweck

Die Seitenmarkise ist zum Schutz vor direkter UV-Strahlung geeignet. Zum Schutz vor Regen oder Schnee ist sie nicht gedacht.

Pflege + Lagerung

- Die Seitenmarkise kann nicht gereinigt werden. Wenn Sie den Bezug erneuern müssen, wenden Sie sich an Ihren Händler.
- Um die Ausbleichung der Bezugsfarbe aufgrund der Sonneneinstrahlung zu verringern, empfehlen wir, bei Nichtgebrauch die Seitenmarkise stets zu schließen.
- Über Winter sollten Sie die trockene Seitenmarkise abbauen und in einem trockenen, gut durchlüfteten Raum lagern.
- Zu Saisonbeginn vergewissern Sie sich, dass alle Komponenten und Befestigungsteile sicher sind. Verwenden Sie das Produkt nicht, wenn Sie unsicher sind.

Entsorgung

Entsorgen Sie die Verpackung sortenrein. Geben Sie Pappe und Karton zum Altpapier, Folien in die Wertstoff-Sammlung.

Entsorgen Sie die Seitenmarkise entsprechend den in Ihrem Land geltenden Bestimmungen und Gesetzen zur Entsorgung.

Gewährleistung

Die Gewährleistungsfrist für diesen Artikel beträgt 24 Monate.

Sollten Sie während dieser Zeit einen Defekt feststellen, wenden Sie sich bitte an Ihren Fachhändler. Damit dieser Ihnen schnell helfen kann, bewahren Sie bitte den Kaufbeleg auf und nennen Sie uns den Modellnamen und die Artikelnummer.

Von der Gewährleistung ausgeschlossen sind:

- Normaler Verschleiß und Farbveränderungen der Textilbespannung
- Lackschäden, die auf normale Abnutzung zurückzuführen sind
- Schäden durch nicht-bestimmungsgemäßen Gebrauch.
- Schäden durch Wind, Überziehen etc.
- Schäden durch bauliche Veränderungen an dem Artikel.

Service

Liebe Kundin, lieber Kunde, obwohl wir unsere Artikel vor der Auslieferung einer eingehenden Endkontrolle unterziehen, kann es vorkommen, dass einmal ein Zubehörteil fehlt oder dass ein Teil während des Transports beschädigt wurde. Wenden Sie sich in diesem Fall an Ihren Fachhändler und nennen Sie ihm den Modellnamen und die Artikelnummer.

Hotline

Sie erreichen uns

Mo. bis Do.: von 8⁰⁰ bis 16⁰⁰ Uhr
Fr.: von 8⁰⁰ bis 13⁰⁰ Uhr

unter der Telefonnummer

in Österreich: (07722) 632 05-316
in Deutschland: (08571) 91 22-316
in Tschechien: (0386) 301615
in Polen: (0660)460460
in Slowenien: (0615) 405673
in Kroatien: (0615) 405673
in Ungarn: (0943) 29714
in Russland: (0951) 734000

Adresse

Schirm-Service & Logistik Dicker
Eckbach 18
A-5144 Handenberg
www.dopplerschirme.com

Technische Daten

Artikelnummer: 490901
Abmessungen in cm: 160 x 300
Gewicht in kg: 8

Alle Angaben sind Zirka-Werte. Technische Änderungen vorbehalten.

Side awning – Assembly and instruction manual



Carefully read through the complete manual, particularly the safety notes. Failure to heed this instruction may result in severe injury or damage to the product. Hold onto the instruction manual for future reference or in order to pass them onto third parties.

Your safety



Please observe the following safety notes. The manufacturer is not liable for damage as the result of failure to comply.

Only use the side awning if it is securely mounted on the wall and if the mounting plate has been securely attached.

The product should be mounted by a competent adult. We recommend to mount the side awning with 2 persons.

When opening and closing the side awning, please make sure to keep your hands outside of the pull mechanism.

Close the side awning in case of approaching wind or storm.

Maintain an adequate safety distance between the side awning and intense heat sources such as patio heaters, barbecue etc.

Never ignite an open fire in the vicinity of the side awning. The side awning may catch fire or be damaged by airborne sparks.

The side awning is not a children's toy. Children could trap their fingers. Therefore, keep children away from the side awning or supervise them.

Check all fixings regularly (every 3 months). If necessary, retighten the screws.

The side awning can protect your skin from direct UV radiation, but not from reflected UV rays. For this reason, please also use a cosmetic sun block.

In order to protect the side awning from excessive strain, close the side awning in the event of rain or snow.

The cover is not suitable for machine washing, dry cleaning or bleaching. If you must replace the cover, contact your vendor.

Intended use

The side awning is suitable for providing protection against direct UV radiation. It is not designed for providing protection against rain or snow.

Care + storage

- The side awning can not be cleaned. If you must replace the cover, contact your vendor.
- To reduce the fading of the cover colour due to solar radiation, it is recommended to always close the side awning if you are not using it.
- You should take the dry side awning down over winter and store it in a dry, well ventilated room.
- At the start of the season ensure that all components and fixings are secure. If you are unsure, do not use the product.

Disposal

Dispose of the packaging separated into single type materials. Dispose of cardboard and carton as waste paper and foils via the recyclable material collection service.

Dispose of the side awning in accordance with the disposal regulations and laws in force in your country.

Warranty

The warranty period for this product is 24 months.

If you discover a defect during this time, please consult your specialist dealer. To ensure that the vendor is able to promptly assist you, please have your sales slip ready and specify the model name and product number.

The warranty does not cover:

- Normal wear and discolouration of the textile cover
- Damage to the paint due to normal wear and tear
- Damage caused by improper use.
- Damage caused by wind, excessive pulling etc.
- Damages due to structural changes to the product

Service

Dear customer,

Although our products are subject to an in-depth final inspection prior to being shipped out, it is possible that an accessory is missing or that a part sustains damage while in transit. In such a case, please contact your specialist dealer and provide him with the model name and product number.

Hotline

You can reach us

Mon. to Thurs.: from 8 a.m. to 4 p.m.
Fr.: from 8 a.m. to 1 p.m.

at the following phone numbers

in Austria: (07722) 632 05-316
in Germany: (08571) 91 22-316
in the Czech Republic: (0386) 301615
in Poland: (0660) 460460
in Slovenia: (0615) 405673
in Croatia: (0615) 405673
in Hungary: (0943) 29714
in Russia: (0951) 734000

Address

Schirm-Service & Logistik Dicker
Eckbach 18
A-5144 Handenberg
www.dopplerschirme.com

Technical data

Article number: 490901
Dimensions in cm: 160 x 300
Weight in kg: 8

All data are approximate values. Technical changes reserved.

Store latéral – Notice de montage et d'utilisation



Veillez lire cette notice – particulièrement les consignes de sécurité – entièrement et avec minutie. Le non-respect de ces instructions peut causer des blessures ou des dommages sur l'appareil. Conservez le mode d'emploi pour le consulter ultérieurement ou pour le donner à la personne à qui vous le cédez.

Votre sécurité



Veillez impérativement suivre les consignes de sécurité suivantes. Le fabricant n'est en rien responsable des dommages

suite à un non-respect de la notice.

N'utiliser le store latéral que s'il est correctement fixé au mur et avec une plaque de montage correctement posée.

Le produit devra être posé par une personne adulte et compétente. Nous recommandons de poser le store latéral à deux personnes.

En ouvrant et fermant le store latéral, veillez à que vos mains ne soient pas coincées dans le mécanisme de traction. Fermer le store latéral en cas de vent ou d'orage.

Maintenez un écart de sécurité adapté entre le store latéral et de fortes sources de chaleur comme les terrasses, les radiateurs, le barbecue etc.

Ne jamais allumer un feu à proximité du store latéral. Le store latéral pourrait s'enflammer ou être endommagé par des étincelles.

Le store latéral n'est pas un jouet pour enfant. Les enfants pourraient s'y coincer les doigts. Éloignez les enfants du store latéral ou surveillez-les.

Vérifiez régulièrement (tous les trois mois) l'ensemble des fixations. Resserez éventuellement les vis.

Le store latéral peut protéger votre peau contre les rayons UV directs mais pas contre les rayons UV réfléchis. Pour cette raison, utilisez en plus une protection solaire cosmétique.

Pour protéger le store latéral contre une sollicitation excessive, le fermer s'il pleut ou s'il neige.

La toile n'est pas conçue pour être lavée en lave-linge, ni pour le pressing ou le blanchiment. Si vous devez remplacer la toile, adressez-vous à votre revendeur.

Utilisation

Le store latéral est destiné à protéger contre les rayons UV direct. Il ne convient pas à la protection contre la pluie ou la neige.

Entretien + Stockage

- Le store latéral ne peut pas être nettoyé. Si vous devez remplacer la toile, adressez-vous à votre revendeur.
- Pour réduire le blanchissement de la couleur de la toile due aux rayons du soleil, nous recommandons, en cas de non utilisation, de toujours fermer le store latéral.
- Durant l'hiver, vous devriez démonter le store latéral sec et le ranger dans une pièce sèche et bien ventilée.
- Au début de la saison, assurez-vous que tous les composants et toutes les pièces de fixation sont en sécurité. N'utilisez pas le produit lorsque vous n'en êtes pas certain.

Élimination

Éliminez l'emballage selon les sortes. Mettez le carton dans la collecte de vieux papier, les films dans la collecte de recyclage.

Éliminez le store latéral usagé selon les prescriptions pour l'élimination en vigueur dans votre pays.

Garantie

Le délai de garantie accordé pour cet article est de 24 mois.

Si pendant cette période vous constatiez un défaut, veuillez vous adresser à votre revendeur. Afin de pouvoir vous aider rapidement, conservez le justificatif d'achat et indiquez-nous le nom du modèle et le No d'article.

Sont exclus de la garantie :

- l'usure normale et les modifications de couleur du textile
- les dommages sur la peinture provoqués par une utilisation normale
- les dommages en cas d'utilisation non conforme aux prescriptions
- les dommages causés par le vent, l'étirement excessif, etc.
- les dommages dus à des modifications constructives apportées à l'article

Service

Chère cliente, cher client,

Bien que nous soumettions nos articles à un contrôle final détaillé avant la livraison, il se peut qu'une fois un accessoire manque ou qu'une pièce soit endommagée durant le transport. Dans ce cas, veuillez vous adresser à votre revendeur en indiquant le nom du modèle et le numéro de référence.

Service téléphonique

Vous nous joignez

du lu. au je.

de 8 h à 16 h

le ve.

de 8 h à 13 h

au numéro de téléphone

en Autriche : (07722) 632 05-316

en Allemagne : (08571) 91 22-316

en Tchéquie : (0386) 301615

en Pologne : (0660) 460460

en Slovaquie : (0615) 405673

en Croatie : (0615) 405673

en Hongrie : (0943) 29714

en Russie : (0951) 734000

Adresse

Schirm-Service & Logistik Dicker

Eckbach 18

A-5144 Handenberg

www.dopplerschirme.com

Données techniques

No d'article : 490901

Dimensions en cm : 160 x 300

Poids en kg : 8

Toutes les indications sont des valeurs approximatives. Sous réserve de modifications techniques.

Tenda laterale – Istruzioni di montaggio e d'uso



Leggere attentamente e fino alla fine le presenti istruzioni, soprattutto le note relative alla sicurezza. La non osservanza di questa raccomandazione può comportare lesioni o danni all'apparecchio. Conservare le istruzioni per l'uso come riferimento futuro o per consegnarle a terzi in caso di cessione dell'ombrellone.

Per la vostra sicurezza



Si prega di osservare le seguenti note relative alla sicurezza. Il produttore ricusa ogni responsabilità per i danni insorti in seguito alla loro non osservanza.

Utilizzare la tenda laterale esclusivamente se fissata in modo sicuro al muro e con piastra di montaggio fissata in modo sicuro.

Si consiglia di far installare il prodotto da una persona adulta competente. Si consiglia di montare la tenda laterale in due persone.

Apprendo e chiudendo la tenda laterale, far attenzione a non infilare le mani nel meccanismo di apertura-chiusura.

Se minaccia vento o temporale chiudere la tenda laterale.

Tenere sufficiente distanza di sicurezza tra tenda laterale e fonti di calore forte come ad esempio, barbecue, riscaldamento per terrazze e radiatori.

Non accendere mai fiamme libere in prossimità della tenda laterale. La tenda laterale potrebbe prendere fuoco o subire danni per via delle scintille svolazzanti.

La tenda laterale non è un giocattolo per bambini. I bambini rischiano di schiacciarsi le dita. Per tale motivo tenere la tenda laterale fuori dalla portata dei bambini o supervisionarli.

Controllare ad intervalli regolari (ogni 3 mesi) tutti i fissaggi. Evtl. serrare le viti. La tenda laterale protegge la pelle dai raggi UV diretti, ma non da quelli riflessi. Si raccomanda pertanto di utilizzare un prodotto cosmetico anti-sole.

Per proteggere la tenda laterale da sollecitazioni troppo elevate, chiudere la tenda laterale in caso di pioggia o neve.

Il tessuto della capote non è idoneo al lavaggio in lavatrice, a secco e nemmeno al candeggio. Se si rende necessario sostituire il rivestimento, rivolgersi al proprio rivenditore.

Impiego conforme alla destinazione

La tenda laterale è destinata a proteggere dai raggi UV diretti. Non è pensata come riparo dalla pioggia o neve.

Manutenzione + stoccaggio

- Non è possibile lavare la tenda laterale. Se si rende necessario sostituire il rivestimento, rivolgersi al proprio rivenditore.
- Per ridurre lo scolorimento del colore del rivestimento dovuto ai raggi del sole, si consiglia di chiudere la tenda laterale in caso di non utilizzo.
- D'inverno si consiglia di smontare la tenda laterale e conservarla in un locale asciutto e ben aerato.
- All'inizio della stagione assicurarsi che tutti gli elementi e le viti siano saldi in sede. Non utilizzare l'articolo se non siete sicuri.

Smaltimento

Smaltire l'imballaggio differenziandolo. Conferire il cartone alla carta da riciclo e pellicole nella plastica da riciclo.

Smaltire la tenda laterale nel rispetto delle normative vigenti sullo smaltimento nel proprio paese di residenza.

Garanzia

Il periodo di garanzia per questo articolo è di 24 mesi.

Se durante il periodo di validità della garanzia riscontrate un difetto, volete rivolgervi al vostro rivenditore specializzato. Per ricevere un rapido aiuto, si raccomanda di conservare lo scontrino e di comunicare il nome del modello ed il numero articolo.

Sono esclusi dalla garanzia:

- Normale usura ed alterazione del colore del tessuto
- Danni alla vernice riconducibili alla normale usura
- Danni derivanti da un utilizzo non conforme
- Danni derivanti da vento, sforzamenti ecc.
- Danni per modifiche strutturali dell'articolo

Servizio assistenza

Gentili clienti, sebbene i nostri articoli vengano sottoposti prima della consegna ad un accurato controllo di qualità, può a volte succedere che un pezzo manchi o si sia danneggiato durante il trasporto. In tale eventualità volete rivolgervi al Vostro rivenditore specializzato, indicando il nome del modello ed il numero articolo.

Hotline

Siamo a Vostra disposizione da lunedì a giovedì

dalle ore 8.00 alle ore 16.00

il venerdì

dalle ore 8.00 alle ore 13.00

al numero telefonico

per l'Austria: (07722) 632 05-316

per la Germania: (08571) 91 22-316

nella rep. Ceca: (0386) 301615

per la Polonia: (0660) 460460

per la Slovenia: (0615) 405673

per la Croazia: (0615) 405673

per l'Ungheria: (0943) 29714

per la Russia: (0951) 734000

Indirizzo

Schirm-Service & Logistik Dicker

Eckbach 18

A-5144 Handenberg

www.dopplerschirme.com

Dati tecnici



Numero articolo: 490901

Dimensioni in cm: 160 x 300

Peso in kg: 8

Tutti i dati sono approssimativi. Con riserva di modifiche tecniche.

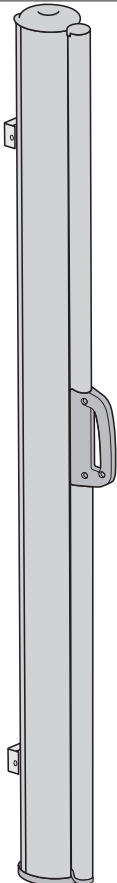
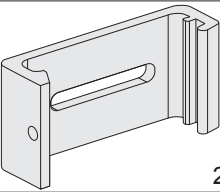
Teilleiste / Parts list / Liste des pièces / Elenco pezzi

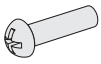
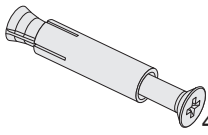
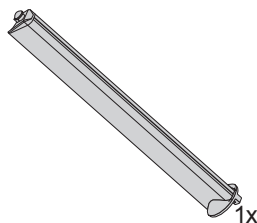
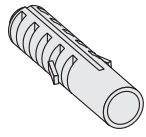
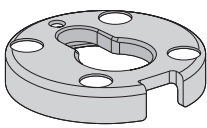
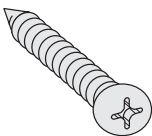
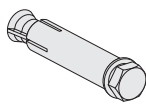
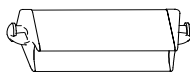
 <p>a</p> <p>1x</p>	 <p>b</p> <p>2x</p>	 <p>l</p> <p>1x</p>
	 <p>c</p> <p>2x</p>	 <p>v</p> <p>4x</p>
	 <p>d</p> <p>1x</p>	 <p>j</p> <p>2x</p>
	 <p>y</p> <p>1x</p>	 <p>^</p> <p>2x</p>
	 <p>z</p> <p>4x</p>	 <p>-</p> <p>1x</p>

Benötigtes Werkzeug / Required Tools / Outils nécessaires / Utensili necessari

